

concept

Elektrický kontaktní pannini gril 2 v 1

Elektrický kontaktný pannini gril 2 v 1

Grill elektryczny kontaktowy panini 2 w 1

Elektromos panini kontaktgrill 2 az 1-ben

Elektriskais panini kontaktgrils "2 vienā"

Electric contact panini grill 2-in-1

Elektrischer Panini Kontaktgrill 2 in 1

Gril à panini électrique de contact
2-en-1

Panini grill compatto 2 in 1

Parrilla eléctrica para panini 2 en 1

Grill electric de contact tip panini 2
în 1



GE2030

CZ

SK

PL

HU

LV

EN

DE

FR

IT

ES

RO

PODĚKOVÁNÍ

Děkujeme Vám, že jste si zakoupili výrobek značky Concept a přejeme Vám, abyste byli s naším výrobkem spokojeni po celou dobu jeho používání.

Před prvním použitím prostudujte pozorně celý návod k obsluze a potom si jej uschovejte. Zajistěte, aby i ostatní osoby, které budou s výrobkem manipulovat, byly seznámeny s tímto návodem.

Technické parametry	
Napětí	220–240 V ~ 50/60 Hz
Příkon	1750-2100 W

DŮLEŽITÁ BEZPEČNOSTNÍ UPOZORNĚNÍ

- Nepoužívejte spotřebič jinak, než je popsáno v tomto návodu.
- Před prvním použitím odstraňte ze spotřebiče všechny obaly a marketingové materiály.
- Ověřte, zda připojované napětí odpovídá hodnotám na typovém štítku výrobku.
- Spotřebič je během provozu i určitou dobu po vypnutí horký.
- Nedotýkejte se proto horkých povrchů.
- Používejte rukojeti a tlačítka. Hrozí nebezpečí popálení.
- Spotřebič nečistěte, neukládejte ani nezakrývejte, dokud úplně nevychladl.
- Nepokládejte spotřebič během provozu na bok.
- Nenechávejte spotřebič bez dozoru, pokud je zapnutý, popřípadě zapojený do zásuvky elektrického napětí.
- Nikdy nepřeházejte spotřebič během provozu nebo pokud je ještě horký. Nepřeházejte jej za přívodní kabel.
- Při vypojování spotřebiče ze zásuvky elektrického napětí nikdy netahejte za přívodní kabel, ale uchopte zástrčku a tahem ji vypojte.
- Nedovolte dětem a nesevěprávným osobám se spotřebičem manipulovat, používejte ho mimo jejich dosahu.
- Osoby se sníženou pohybovou schopností, se sníženým smyslovým vnímáním, s nedostatečnou duševní způsobilostí nebo osoby neseznámené s obsluhou musí používat spotřebič jen pod dozorem zodpovědné, s obsluhou seznámené osoby.
- Dbejte zvýšené opatrnosti, pokud je spotřebič používán v blízkosti dětí.
- Nedovolte, aby byl spotřebič používán jako hračka.

- **Před čištěním a po použití spotřebič vypněte, vypojte ze zásuvky elektrického napětí a nechte vychladnout.**
- Nenechávejte elektrický přívodní kabel viset volně přes hranu stolu. Dbejte na to, aby se nedotýkal horkých povrchů.
- Tento spotřebič není určen k řízení pomocí externího zařízení, jako je např. časovač, nebo pomocí samostatného systému dálkového ovládání.
- Spotřebič umístěte pouze na stabilní a tepelně odolný povrch stranou od jiných zdrojů tepla jako jsou radiátory, trouby apod. Chraňte jej před přímým slunečním zářením a vlhkostí.
- Nepoužívejte spotřebič v prostředí s výskytem výbušných plynů a vznětlivých látek (rozpouštědla, laky, lepidla, atd.).
- **Pozor – pečivo se může vznítit!** Při používání tohoto spotřebiče je nechte shora i ze všech stran dostatek místa, aby kolem mohl proudit vzduch. Nedovolte, aby spotřebič mohl během provozu přijít do kontaktu se záclonami, obložením stěn, textilem, papírem či jinými hořlavými materiály. Dále se nedoporučuje, aby byl umístěn v jejich blízkosti, pod nimi, popřípadě byl jimi překryt.
- Nepoužívejte spotřebič bez výsuvného tácku na zachytávání drobků. Tácek je třeba pravidelně čistit, drobký se na něm nesmí hromadit. Mohly by se dostat do kontaktu s topným tělesem a vznítit se.
- Nevkládejte do spotřebiče kovové předměty.
- Nevkládejte do spotřebiče nadměrně velké kusy potravin.
- Ve spotřebiči neupravujte žádné potraviny obsahující džem nebo zavařeniny.
- K čištění spotřebiče nepoužívejte hrubé a chemicky agresivní látky.
- Nepoužívejte spotřebič, pokud nepracuje správně, byl-li upuštěn, poškozen nebo namočen do kapaliny. Dejte ho přezkoušet a opravit autorizovaným servisním střediskem.
- Nepoužívejte spotřebič s poškozeným přívodním kabelem či zástrčkou, nechte závadu neprodleně odstranit autorizovaným servisním střediskem.
- Spotřebič nepoužívejte ve venkovním prostředí.
- Spotřebič je vhodný pouze pro použití v domácnosti, není určen pro komerční použití.
- Nesahejte na spotřebič vlhkýma nebo mokřýma rukama.
- **Neponořujte přívodní kabel, zástrčku nebo spotřebič do vody ani do jiné kapaliny.**

- Nepoužívejte jiné příslušenství, než je doporučeno výrobcem.
- Neopravujte spotřebič sami. obraťte se na autorizovaný servis.
- Tento spotřebič mohou používat děti ve věku 8 let a starší a osoby se sníženými fyzickými či mentálními schopnostmi nebo nedostatkem zkušeností a znalostí, pokud jsou pod dozorem nebo byly poučeny o používání spotřebiče bezpečným způsobem a rozumí případným nebezpečím. Čištění a údržbu prováděnou uživatelem nesmějí provádět děti, pokud nejsou starší 8 let a pod dozorem. Děti mladší 8 let se musí držet mimo dosah spotřebiče a jeho přívodu. Děti si se spotřebičem nesmějí hrát.

Nedodržíte-li pokyny výrobce, nemůže být případná oprava uznána jako záruční.

POPIS VÝROBKU



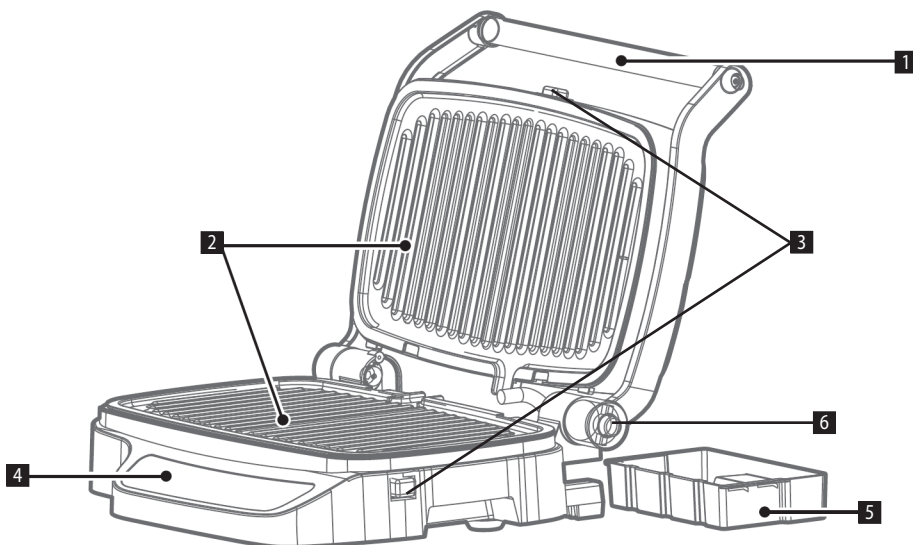

- 1 Madlo
- 2 Grilovací deska
- 3 Tlačítko pro uvolnění desek
- 4 Displej
- 5 Odkapový tácek
- 6 Tlačítko pro uvedení spotřebiče do vodorovné polohy



NÁVOD K OBSLUZE







Spotřebič je vhodný pouze pro použití v domácnosti. Umístěte přístroj mimo dosah vody a nepoužívejte jej v blízkosti bazénu. Nevystavujte přístroj dešti. Jednotka musí být zapojena do elektrické zásuvky. Umístěte gril na plochý, stabilní a tepelně odolný povrch.

Před prvním použitím

1. Otrěte desky vlhkým hadříkem a poté vysušte.
2. Připojte gril do zásuvky.
3. Zapněte spotřebič tlačítkem .
4. Zvolte program DIY tlačítky  a .
5. Nastavte teplotu na 240 °C, čas na 5-10 min a potvrďte tlačítkem .
6. Po vychladnutí zasuňte odkapový tácek ze zadní strany spotřebiče a můžete spotřebič používat.

Sestavení a použití

Přednastavené programy

1. Nasadte grilovací desky.
2. Zapojte spotřebič do zásuvky.
3. Zapněte spotřebič tlačítkem .
4. Zvolte program pomocí tlačítek  a  a potvrďte tlačítkem .
5. Po nahrání vložte potravinu.
Pokud zvolíte program pork, steak fish, po nahrání bude blikat displej a budete muset zvolit, jak chcete připravit pokrm.
Pomocí tlačítek  a  zvolte Rare nebo Medium nebo Well done.







6. Po uplynutí času otevřete spotřebič a vyjměte potraviny.

Pokud chcete pokračovat v grilování, postupujte znovu od bodu 3.

Pokud otevřete spotřebič při nahřívání na více než 10 sekund, zvolí se automaticky program DIY.

Pozn. Spotřebič je schopen detekovat tloušťku potraviny a automaticky nastavit teplotu a čas.

Manuální režim

1. Nasadte grilovací desky.
2. Zapojte spotřebič do zásuvky.
3. Zapněte spotřebič tlačítkem .
4. Zvolte program DIY pomocí tlačítek  a  a potvrďte tlačítkem .
5. Nastavte čas a teplotu pomocí tlačítek  a .
6. Po uplynutí času otevřete spotřebič a vyjměte potraviny.

Pokud chcete pokračovat v grilování, postupujte znovu od bodu 3.

Pokud bude spotřebič otevřen, je možné používat pouze program DIY.

Montáž desek

1. Ujistěte se, že je produkt odpojen od sítě.
2. Umístěte gril tak, aby ovládací prvky byly směrem k vám. Otevřete gril zvednutím rukojeti.
3. Desku nasadte do otvorů v krytech a lehce zatlačte. Zapadne na místo. Opakujte postup s druhou deskou.

Vyjmutí desek

1. Ujistěte se, že je produkt odpojen a je zcela chladný.
2. Zmáčkněte uvolňovací tlačítka desek, která se nachází na pravé straně a na středu horní přední části grilu.
3. Stiskem tlačítka deska mírně vyskočí ze základny. Zvedněte desku nahoru a vysuňte ji ze středových úchyťů. Opakujte postup s druhou deskou.
4. Desky lze mýt v ruce nebo v myčce nádobí.

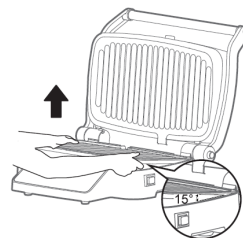
**180° otevření**

Pro 180° otevření zmáčkněte tlačítko (6) na pravé straně kloubu rukojeti a odklopte rukojeť dozadu.

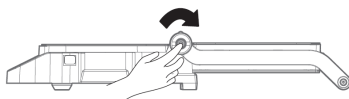
**90° otevření**

Gril je možné použít v 90° otevřené poloze. Chcete-li přístroj otevřít do této polohy, jednoduše zvednete rukojeť do zcela vzpřímené polohy. Gril zůstane v této pozici, dokud jej nezavřete, nebo dokud jej neotevřete do 180° otevřené polohy.

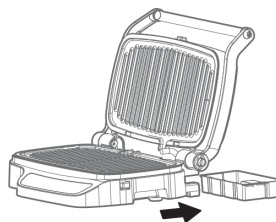
**Vysunutí odkapávací misky**

Masťota vznikající při grilování je odváděna přes malé žlábkové na zadní straně desek do odkapávací misky umístěné do zadní části spodního krytu. Misku vyčistěte po každém použití spotřebiče, je možné ji mýt v myčce nádobí.

Poznámka: Při prvním použití přístroje se může objevit i obláček kouře a mírný zápach.

Po ukončení přípravy pokrmů odpojte napájecí kabel. Před další manipulací nechte přístroj nejméně 30 minut vychladnout.

ČIŠTĚNÍ A ÚDRŽBA

- Před prvním použitím a po každém použití důkladně každou část vyčistěte.
- Po dokončení přípravy pokrmů odpojte napájecí kabel a před další manipulací nechte přístroj nejméně 30 minut vychladnout.
- Odstraňte masťotu z odkapávací misky. Odkapávací miska lze mýt ručně nebo v myčce.
- Desky lze mýt ručně nebo v myčce. K čištění nepoužívejte kovové předměty, jako jsou drátěnky a nože. Může dojít k poškození nepřilnavého potahu.
- Používejte pouze dřevěné nebo plastové nádoby.
- Pokud jste připravovali mořské plody, otřete varnou desku citronovou šťávou, aby se zabránilo přenosu chuti mořských plodů do dalšího receptu.
- Kryt a ovládací knoflíky čistěte pouze měkkým a suchým hadříkem. Pro zaschlé skvrny hadřík navlhčete.
- Nikdy nepoužívejte abrazivní čisticí prostředky.
- Nikdy nenechávejte plastové nádoby v kontaktu s deskami.
- Před uložením se ujistěte, že všechny díly jsou čisté a suché.
- Nikdy nebalte šňůru kolem vnější stran grilu.
- Nikdy neponořujte zástrčku do vody nebo jiné tekutiny.

SERVIS

Údržbu rozsáhlejšího charakteru nebo opravu, která vyžaduje zásah do vnitřních částí výrobku, musí provést odborný servis.

OCHRANA ŽIVOTNÍHO PROSTŘEDÍ

- Preferujte recyklaci obalových materiálů a starých spotřebičů.
- Krabice od spotřebiče může být dána do sběru tříděného odpadu.
- Plastové sáčky z polyethylénu (PE) odevzdejte do sběru materiálu k recyklaci.

Recyklace spotřebiče na konci jeho životnosti



Tento spotřebič je označen v souladu s Evropskou směrnicí 2012/19/EU o elektrickém odpadu a elektrických zařízeních (WEEE). Symbol na výrobku nebo jeho balení udává, že tento výrobek nepatří do domácího odpadu. Je nutné odvést ho do sběrného místa pro recyklaci elektrického a elektronického zařízení. Zajištěním správné likvidace tohoto výrobku pomůžete zabránit negativním důsledkům pro životní prostředí a lidské zdraví, které by jinak byly způsobeny nevhodnou likvidací tohoto výrobku. Likvidace musí být provedena v souladu s předpisy pro nakládání s odpady. Podrobnější informace o recyklaci tohoto výrobku zjistíte u příslušného místního úřadu, služby pro likvidaci domovního odpadu nebo v obchodě, kde jste výrobek zakoupili.



Tento výrobek splňuje veškeré základní požadavky směrnic EU, které se na něj vztahují.

Změny v textu, designu a technických specifikacích se mohou měnit bez předchozího upozornění a vyhrazujeme si právo na jejich změnu.

POĎAKOVANIE

Ďakujeme vám, že ste sa rozhodli kúpiť si výrobok značky Concept, a prajeme vám, aby ste boli s našim výrobkom spokojní po celý čas jeho používania.

Pred prvým použitím si prosím pozorne preštudujte celý návod na obsluhu a dobre ho odložte. Zabezpečte, aby všetci, ktorí budú tento výrobok používať, boli oboznámení s týmto návodom.

Technické parametre	
Napätie	220-240 V ~ 50/60 Hz
Príkion	1750-2100 W

DÔLEŽITÉ BEZPEČNOSTNÉ UPOZORNENIA

- Nepoužívajte spotrebič inak, než je uvedené v tomto návode.
- Pred prvým použitím odstráňte zo spotrebiča všetky obaly a marketingové materiály.
- Overte, či pripájané napätie zodpovedá hodnotám na typovom štítku prístroja.
- Spotrebič je počas činnosti a určitý čas po vypnutí horúci.
- Nedotýkajte sa preto horúceho povrchu.
- Používajte rukoväť a tlačidlá. Hrozí nebezpečenstvo popálenia.
- Spotrebič nečistite, neukladajte ani nezakrývajte, dokým úplne nevychladne.
- Počas činnosti spotrebič nepokladajte na bok.
- Nenechávajte spotrebič bez dozoru, ak je zapnutý alebo zapojený do elektrickej zásuvky.
- Spotrebič nikdy neprenášajte počas činnosti alebo ak je ešte horúci. Neprenášajte ho za prívodný kábel.
- Pri odpájaní prístroja zo zásuvky elektrického napätia nikdy neťahajte za prívodný kábel, ale uchopte zástrčku a ťahom prístroj odpojte.
- Nedovoľte deťom a nesvojprávnym osobám manipulovať so spotrebičom a používajte ho iba mimo ich dosahu.
- Osoby so zníženou pohybovou schopnosťou, so zníženým zmyslovým vnímaním, nedostatočne duševne spôsobilé a osoby neoboznámené s obsluhou môžu spotrebič používať iba pod dozorom zodpovednej a s obsluhou oboznámenej osoby.
- Dbajte na zvýšenú opatrnosť, ak sa spotrebič používa v blízkosti detí.
- Nedovoľte, aby sa spotrebič používal ako hračka.
- **Pred čistením a po použití spotrebič vypnite, odpojte zo zásuvky**

elektrického napätia a nechajte vychladnúť.

- Elektrický prívodný kábel nenechávajte visieť voľne cez hranu stola. Dbajte na to, aby sa nedotýkal horúceho povrchu.
- Tento spotrebič nie je určený na riadenie pomocou externého zariadenia, ako je napr. časovač, ani pomocou samostatného systému diaľkového ovládania.
- Spotrebič pokladajte iba na stabilný a tepelne odolný povrch bokom od iných zdrojov tepla, ako sú radiátory, rúry a pod. Chráňte ho pred priamym slnečným žiarením a vlhkom.
- Spotrebič nepoužívajte v prostredí s výskytom výbušných plynov ani zápalných látok (rozpúšťadiel, lakov, lepidiel atď.).
- **Pozor – pečivo sa môže vznietiť!** Pri používaní tohto spotrebiča nechajte zhora a zo všetkých strán dostatok miesta, aby okolo mohol prúdiť vzduch. Nedovoľte, aby spotrebič počas činnosti mohol prísť do kontaktu so záclonami, obložením stien, textilom, papierom alebo inými horľavými materiálmi. Okrem toho sa neodporúča, aby bol umiestnený v ich blízkosti, pod nimi alebo aby bol nimi prikrýty.
- Spotrebič nepoužívajte bez výsuvného podnosu na zachytávanie omrviniek. Podnos treba pravidelne čistiť, omrvinky sa na ňom nesmú hromadiť. Mohli by sa dostať do kontaktu s výhrevným telesom a vznietiť sa.
- Nevkladajte do spotrebiča kovové predmety.
- Do spotrebiča nevkladajte nadmerne veľké kusy potravín.
- V spotrebiči neupravujte žiadne potraviny obsahujúce džem alebo zavareniny.
- Na čistenie spotrebiča nepoužívajte hrubé ani chemicky agresívne látky.
- Spotrebič nepoužívajte, ak nepracuje správne, ak spadol na zem, je poškodený alebo bol namočený do kvapaliny. Dajte ho preskúšať a opraviť do autorizovaného servisu.
- Nepoužívajte spotrebič, ak má poškodený prívodný kábel alebo ak je poškodená zástrčka, poruchu dajte ihneď odstrániť autorizovanému servisu.
- Spotrebič nepoužívajte v exteriéri.
- Spotrebič sa odporúča len na použitie v domácnosti, nie je určený na komerčné použitie.
- Na spotrebič nesiahajte vlhkými alebo mokrymi rukami.
- **Prívodný kábel ani zástrčku neponárajte do vody ani do inej**

kvapaliny.

- Nepoužívajte iné príslušenstvo, než ktoré odporúča výrobca.
- Spotrebič neopravujte sami. Obráťte sa na autorizovaný servis.
- Tento spotrebič môžu používať deti od 8 rokov veku a osoby so zníženými fyzickými či mentálnymi schopnosťami alebo nedostatkom skúseností a znalostí, ak majú nad sebou dozor alebo boli poučené o používaní spotrebiča bezpečným spôsobom a rozumejú prípadnému nebezpečenstvu. Domáce čistenie a údržbu nesmú robiť deti, ak nedosiahli 8 rokov a nemajú nad sebou dozor. Deti do 8 rokov veku sa nesmú zdržiavať v dosahu spotrebiča ani jeho prívodu. Deti sa so spotrebičom nesmú hrať.

Ak nedodržíte pokyny výrobcu, prípadná oprava sa neuzná ako záručná.

POPIS VÝROBKU



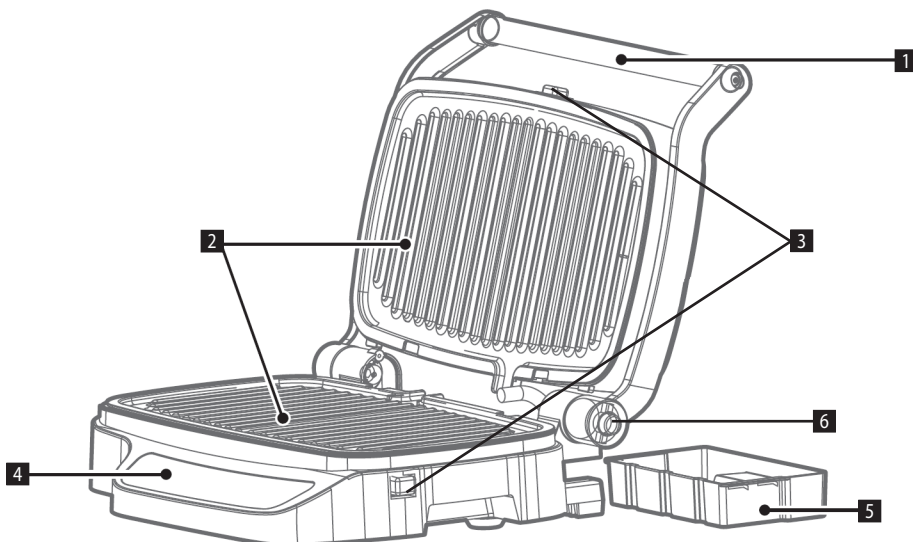

- 1 Rukoväť
- 2 Grilovacia doska
- 3 Tlačidlo na uvoľnenie dosiek
- 4 Displej
- 5 Odkvapkávací podnos
- 6 Tlačidlo na uvedenie spotrebiča do vodorovnej polohy



NÁVOD NA OBSLUHU







Spotrebič je vhodný iba na použitie v domácnosti. Prístroj umiestnite mimo dosahu vody a nepoužívajte ho blízko bazéna. Prístroj nevystavujte dažďu. Jednotka musí byť zapojená do elektrickej zásuvky. Gril umiestnite na plochý, stabilný a tepelne odolný povrch.

Pred prvým použitím

1. Dosky utrite vlhkou handričkou a potom vysušte.
2. Gril pripojte do zásuvky.
3. Spotrebič zapnite tlačidlom .
4. Zvoľte program DIY tlačidlami  a .
5. Teplotu nastavte na 240 °C, čas na 5-10 min. a potvrďte tlačidlom .
6. Po vychladnutí zasuňte odkvapkávací podnos zo zadnej strany spotrebiča a spotrebič môžete používať.

Zostavenie a použitie

Prednastavené programy







1. Nasadte grilovacie dosky.
2. Spotrebič zapojte do zástrčky.
3. Spotrebič zapnite tlačidlom .
4. Zvoľte program pomocou tlačidiel  a  a potvrďte tlačidlom .
5. Po nahriatí vložte potravinu.
Ak zvolíte program pork, steak fish, po nahriatí bude blikať displej a budete musieť zvoliť, ako chcete pokrm pripraviť. Pomocou tlačidiel  a  zvoľte Rare, Medium alebo Well done.
6. Po uplynutí času otvorte spotrebič a vyberte potraviny.

Ak chcete pokračovať v grilovaní, postupujte znova od bodu 3.

Ak otvoríte spotrebič pri nahrievaní na viac ako 10 sekúnd, automaticky sa zvolí program DIY.

Pozn. Spotrebič dokáže detegovať hrúbku potraviny a automaticky nastaviť teplotu a čas.

Manuálny režim

1. Nasadte grilovacie dosky.
 2. Spotrebič zapojte do zástrčky.
 3. Spotrebič zapnite tlačidlom .
 4. Zvoľte program DIY pomocou tlačidiel  a  a potvrďte tlačidlom .
 5. Nastavte čas a teplotu pomocou tlačidiel  a .
 6. Po uplynutí času otvorte spotrebič a vyberte potraviny.
- Ak chcete pokračovať v grilovaní, postupujte znova od bodu 3.
Ak bude spotrebič otvorený, treba používať iba program DIY.

Montáž dosiek

1. Ubezpečte sa, že výrobok je odpojený od siete.
2. Gril umiestnite tak, aby ovládacie prvky smerovali k vám. Otvorte gril zdvihnutím rukoväte.
3. Dosku nasadte do otvorov v krytoch a zľahka zatlačte. Zapadne na miesto. Postup zopakujte s druhou doskou.

Vybratie dosiek

1. Ubezpečte sa, že výrobok je odpojený a úplne chladný.
2. Stlačte uvoľňovacie tlačidlá dosiek, ktoré sa nachádzajú na pravej strane a v strede hornej prednej časti grilu.
3. Stlačením tlačidla doska povyskočí zo základne. Dosku zdvihnite a vysuňte zo stredových úchytoch. Postup zopakujte s druhou doskou.
4. Dosky možno umývať ručne alebo v umývačke riadu.

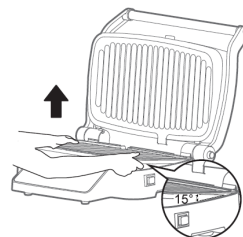
**180° otvorenie**

Pre 180° otvorenie stlačte tlačidlo (6) na pravej strane kĺbu rukoväte a rukoväť odklopte dozadu.

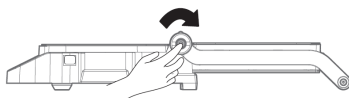
**90° otvorenie**

Gril možno používať v 90° otvorenej polohe. Ak chcete prístroj otvoriť do tejto polohy, jednoducho zdvihnite rukoväť do úplne vzpriamenej polohy. Gril zostane v tejto pozícii, dokým ho nezatvoríte, alebo dokým ho neotvoríte do 180° otvorenej polohy.

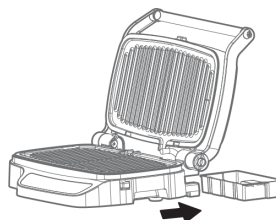
**Vysunutie odkvapkávacieho podnosu**

Masť vznikajúca pri grilovaní sa odvádza cez malé žliabky na zadnej strane dosiek do odkvapkávacieho podnosu umiestneného v zadnej časti spodného krytu. Misku vyčistite po každom použití spotrebiča, možno ju umývať v umývačke riadu.

Poznámka: Pri prvom použití prístroja sa môže objaviť obláčik dymu a mierny zápach.

Po ukončení prípravy pokrmu odpojte napájací kábel. Pred ďalším použitím nechajte prístroj aspoň 30 minút vychladnúť.

ČISTENIE A ÚDRŽBA

- Pred prvým použitím a po každom použití každú časť dôkladne vyčistite.
- Po dokončení prípravy pokrmu odpojte napájací kábel a pred ďalším použitím nechajte prístroj aspoň 30 minút vychladnúť.
- Odstráňte masť z odkvapkávacieho podnosu. Odkvapkávací podnos možno umyť ručne alebo v umývačke.
- Dosky možno umyť ručne alebo v umývačke. Na čistenie nepoužívajte kovové predmety, ako sú drôtenky a nože. Mohli by ste poškodiť neprílišný povrch.
- Používajte iba drevený alebo plastový riad.
- Ak ste pripravovali morské plody, varnú dosku pretrite citrónovou šťavou, aby ste zabránili prenosu chuti morských plodov na ďalší pokrm.
- Kryt a ovládacie gombíky čistite iba mäkkou a suchou handričkou. Pri odstraňovaní zaschnutých škvŕn handričku navlhčite.
- Nikdy nepoužívajte abrazívne čistiace prostriedky.
- Nikdy nenechávajte plastový riad v kontakte s doskami.
- Pred uskladnením sa ubezpečte, že všetky diely sú čisté a suché.
- Nikdy nemotajte šnúru okolo vonkajšej strany grilu.
- Nikdy neponárajte zástrčku do vody ani inej tekutiny.

SERVIS

Údržbu rozsiahlejšieho charakteru alebo opravu, ktorá si vyžaduje zásah do vnútorných častí výrobku, musí urobiť odborný servis.

OCHRANA ŽIVOTNÉHO PROSTREDIA

- Preferujte recykláciu obalových materiálov a starých spotrebičov.
- Škatulu od spotrebiča môžete dať do zberu triedeného odpadu.
- Plastové vrecúška z polyetylénu (PE) odovzdajte do zberu materiálu na recykláciu.

Recyklácia prístroja na konci jeho životnosti



Tento spotrebič je označený v súlade s európskou smernicou 2012/19/EÚ o elektrickom odpade a elektrických zariadeniach (WEEE). Symbol na výrobku alebo jeho obale udáva, že tento výrobok nepatrí do domáceho odpadu. Treba ho odovzdať na zberné miesto na recykláciu elektrických a elektronických zariadení. Zaistením správnej likvidácie tohto výrobku zabránite negatívnym dôsledkom na životné prostredie a ľudské zdravie. Likvidácia musí byť vykonaná v súlade s predpismi na likvidáciu odpadu. Podrobnejšie informácie o recyklácii tohto výrobku zistíte na príslušnom miestnom úrade, u služby na likvidáciu domového odpadu alebo v obchode, kde ste výrobok kúpili.



Tento výrobok spĺňa všetky základné požiadavky smerníc EÚ, ktoré pre neho platia.

Zmeny v texte, vzhľade a technických špecifikáciách môžu nastať bez predošlého upozornenia a na tieto zmeny si vyhradzuje právo.

PODZIĘKOWANIE

Dziękujemy za zakup produktu marki Concept i życzymy Państwu zadowolenia z naszego produktu przez cały czas jego użytkowania.

Przed pierwszym użyciem prosimy o uważne przeczytanie całej instrukcji obsługi oraz zachowanie jej na przyszłość. Należy zadbać o to, aby także inne osoby, które będą obchodziły się z produktem, zapoznały się z niniejszą instrukcją.

Parametry techniczne	
Napięcie	220-240 V ~ 50/60 Hz
Pobór mocy	1750-2100 W

WAŻNE PRZESTROGI DOTYCZĄCE BEZPIECZEŃSTWA

- Nie wolno korzystać z urządzenia w sposób inny niż opisany w niniejszej instrukcji.
- Przed pierwszym użyciem należy usunąć z urządzenia wszystkie materiały opakowaniowe i marketingowe.
- Należy upewnić się, że podłączane napięcie zgadza się z wartościami podanymi na tabliczce znamionowej produktu.
- W czasie pracy, jak również przez pewien czas po wyłączeniu, urządzenie pozostaje gorące.
- Nie wolno wtedy dotykać gorących powierzchni.
- Należy używać uchwytów i przycisków. Istnieje ryzyko oparzeń.
- Urządzenia nie wolno czyścić, przechowywać ani przykrywać, zanim całkowicie ostygnie.
- W trakcie pracy nie wolno kłaść urządzenia na boku.
- Nie wolno zostawiać urządzenia bez nadzoru, gdy jest włączone lub podłączone do gniazda elektrycznego.
- Nigdy nie wolno przemieszczać urządzenia w trakcie pracy, albo gdy jest jeszcze gorące. Nie wolno przemieszczać urządzenia, trzymając go za kabel zasilający.
- Podczas odłączania urządzenia od gniazda elektrycznego, nigdy nie wolno wrywać wtyczki poprzez ciągnięcie kabla zasilającego, natomiast należy chwycić wtyczkę i odłączyć ją poprzez wyjęcie.
- Nie wolno dopuszczać dzieci ani osób ubezwłasnowolnionych do obsługi urządzenia. Urządzenia należy używać poza ich zasięgiem.
- Osoby o ograniczonej zdolności ruchowej, zmniejszonym postrzeganiu zmysłowym, niewystarczającej zdolności umysłowej lub osoby, które

nie zapoznały się z obsługą, mogą korzystać z urządzenia tylko pod nadzorem osoby odpowiedzialnej i zapoznanej z obsługą.

- W przypadku używania urządzenia w pobliżu dzieci należy zachować szczególną ostrożność.
- Nie wolno używać urządzenia jako zabawki.
- **Przed przystąpieniem do czyszczenia oraz po użyciu należy wyłączyć urządzenie, odłączyć go od gniazda elektrycznego i pozostawić do ostygnięcia.**
- Nie wolno zostawiać kabla zasilającego zwisającego poza krawędź stołu. Należy uważać, aby nie dotykał on gorących powierzchni.
- Urządzenie nie nadaje się do obsługi za pomocą urządzenia zewnętrznego, takiego jak np. programator czasowy, czy też za pomocą samodzielnego systemu zdalnego sterowania.
- Urządzenie można umieszczać wyłącznie na stabilnej powierzchni odpornej na ciepło, z dala od innych źródeł ciepła, takich jak grzejniki, piekarniki itp. Należy chronić urządzenie przed bezpośrednim działaniem promieni słonecznych oraz przed wilgocią.
- Nie wolno używać urządzenia w środowisku, w którym występują gazy wybuchowe i substancje łatwopalne (rozpuszczalniki, lakiery, kleje itd.).
- **Uwaga – pieczywo może się zapalić!** W trakcie używania urządzenia trzeba pozostawić wystarczająco dużo miejsca nad urządzeniem, jak również z wszystkich stron dookoła, aby był zapewniony swobodny przepływ powietrza w jego otoczeniu. W trakcie pracy nie wolno dopuścić do kontaktu urządzenia z firankami, okładzinami ścian, włókniną, papierem lub innymi materiałami łatwopalnymi. Nie zaleca się także umieszczania urządzenia w ich pobliżu, pod nimi, jak również zasłaniania nimi urządzenia.
- Nie wolno używać urządzenia bez wysuwanej tacki do wychwytu okruchów. Tackę należy regularnie czyścić, nie wolno dopuścić do gromadzenia się okruchów na niej. Mogły by one wejść w kontakt z grzałką urządzenia i zapalić się.
- Nie wolno wkładać do urządzenia przedmiotów metalowych.
- Nie wolno wkładać do urządzenia nadmiernie dużych kawałków żywności.
- Nie wolno przyrządzać za pomocą urządzenia jakiegokolwiek żywności zawierającej dżem lub konfitury.
- Urządzenia nie wolno czyścić szorstkimi materiałami ani agresywnymi

- substancjami
- chemicznymi.
- Nie wolno używać urządzenia, gdy nie pracuje ono prawidłowo, zostało upuszczone, uszkodzone lub zanurzone w cieczy. Należy przekazać go do autoryzowanego centrum serwisowego w celu przebadania i naprawy.
- Nie wolno używać urządzenia, gdy kabel lub wtyczka są uszkodzone. Usterkę należy natychmiast usunąć, zwracając się do autoryzowanego centrum serwisowego.
- Nie wolno używać urządzenia na zewnątrz budynków.
- Urządzenie jest przeznaczone tylko do użytku domowego, a nie nadaje się do użytku komercyjnego.
- Nie wolno dotykać urządzenia wilgotnymi lub mokrymi rękami.
- Nie wolno zanurzać kabla zasilającego, wtyczki ani urządzenia w wodzie lub innej cieczy.**
- Nie wolno używać akcesoriów innych niż zalecane przez producenta.
- Nie wolno naprawiać urządzenia we własnym zakresie. Należy zwrócić się do autoryzowanego serwisu.
- Dzieci w wieku 8 lat lub więcej oraz osoby o ograniczonej sprawności ruchowej lub umysłowej, lub bez odpowiedniego doświadczenia i wiedzy, mogą korzystać z urządzenia tylko pod warunkiem, że są one nadzorowane, albo zapoznały się z instrukcją bezpiecznej obsługi urządzenia, i rozumieją ewentualne zagrożenia. Przeprowadzane przez użytkownika czynności w ramach czyszczenia i konserwacji nie mogą być wykonywane przez dzieci, chyba że ukończyły one 8 lat i są pod nadzorem. Dzieci poniżej 8 lat należy trzymać z dala od urządzenia i jego kabla zasilającego. Dzieciom nie wolno bawić się z urządzeniem.

Nieprzestrzeganie wskazówek producenta może prowadzić do nieobjęcia gwarancją ewentualnej naprawy.

OPIS PRODUKTU



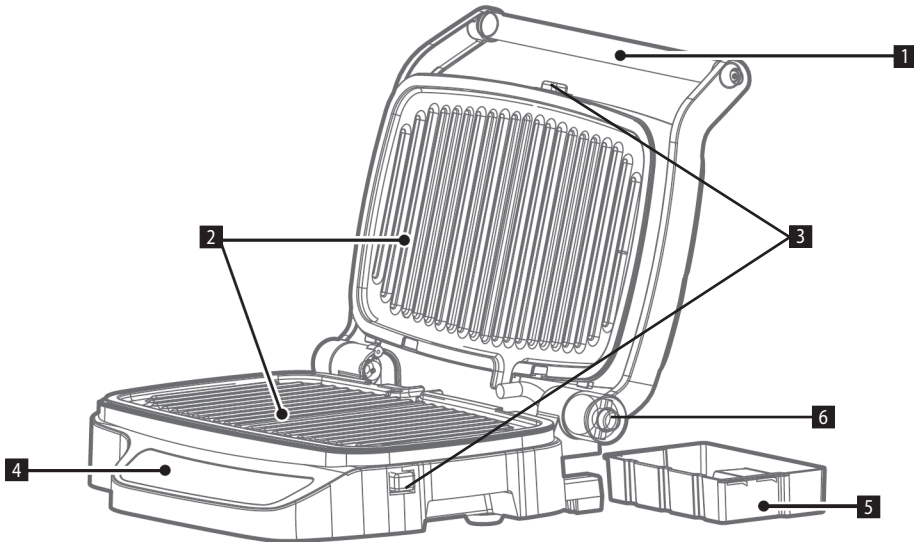

- 1 Uchwyt
- 2 Płyta grillowa
- 3 Przycisk do zwolnienia płyt
- 4 Wyświetlacz
- 5 Tacka ociekowa
- 6 Przycisk pozycji poziomej urządzenia



INSTRUKCJA OBSŁUGI

Urządzenie nadaje się tylko do użycia domowego. Urządzenie należy umieścić poza zasięgiem wody oraz z dala od basenu. Nie wolno narażać urządzenia na działanie deszczu. Jednostka musi być podłączona do gniazda elektrycznego. Umieść grill na płaskiej, stabilnej i odpornej na ciepło powierzchni.

Przed pierwszym użyciem

1. Przetrzyj płyty wilgotną ściereczką i następnie osusz.
2. Podłącz grill do gniazda.
3. Włącz urządzenie przyciskiem .
4. Wybierz program DIY za pomocą przycisków  i .
5. Ustaw temperaturę 240°C, czas 5 do 10 min. i potwierdź przyciskiem .
6. Po ostygnięciu wsuń tackę ociekową z tyłu urządzenia i możesz rozpocząć używanie.

SKOMPLETOWANIE I UŻYWANIE

Wstępnie ustawione programy

1. Załóż płyty grillowe.
2. Podłącz urządzenie do gniazda.
3. Włącz urządzenie przyciskiem .
4. Wybierz program za pomocą przycisków , , i potwierdź przyciskiem .

5. Po zagrzaniu włóż żywność.

W przypadku wybrania programu Pork lub Steak Fish, po zagrzaniu wyświetlacz będzie migał, i trzeba będzie wybrać, w jaki sposób chcemy, aby przyrządzić potrawę.

Za pomocą przycisków < i > wybierz Rare lub Medium albo Well Done.



6. Po upływie określonego czasu otwórz urządzenie i wyjmij potrawę.

W przypadku chęci kontynuowania grillowania, powtórz powyższe czynności poczynając od punktu nr 3.

Jeśli podczas zagrzewania otworzysz urządzenie na dłużej niż 10 sekund, wtedy automatycznie zostaje wybrany program DIY.

Pamiętaj: Urządzenie potrafi rozpoznać grubość potrawy i automatycznie dostosować do niej temperaturę i czas.

Tryb ręczny

1. Załóż płyty grillowe.
2. Podłącz urządzenie do gniazda.
3. Włącz urządzenie przyciskiem .
4. Wybierz program DIY za pomocą przycisków < i >, i potwierdź przyciskiem .
5. Ustaw czas i temperaturę za pomocą przycisków < i >.
6. Po upływie określonego czasu otwórz urządzenie i wyjmij potrawę.

W przypadku chęci kontynuowania grillowania, powtórz powyższe czynności poczynając od punktu nr 3.

W przypadku otwartego urządzenia można korzystać tylko z programu DIY.

Montaż płyt

1. Upewnij się, że urządzenie jest odłączone od sieci.
2. Umieść grill tak, aby elementy sterowania były skierowane do Ciebie. Otwórz grill poprzez podniesienie uchwyty.
3. Załóż płytę, zaczeplając ją w otworach w osłonie, i lekko dociśnij. Płyta zatrzasknie w swoim miejscu. Powtórz procedurę z drugą płytą.

Wymowanie płyt

1. Upewnij się, że urządzenie jest odłączone od sieci i całkowicie ostygnięte.
2. Naciśnij przyciski do zwalniania płyt, które znajdują się po prawej stronie oraz w środku górnej przedniej części grilla.
3. Po naciśnięciu przycisku płyta lekko odskoczy od bazy. Podnieś płytę do góry i wysuń ją ze środkowych zaczepów. Powtórz procedurę z drugą płytą.
4. Płyty można myć ręcznie albo w zmywarce.

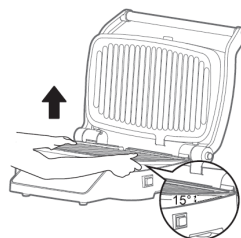

Otwarcie 180°

Aby otworzyć do 180°, naciśnij przycisk (6) po prawej stronie przegubu uchwyty, i przechyl uchwyty do tyłu.

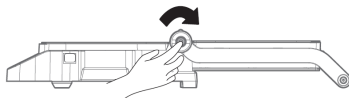

Otwarcie 90°

Grilla można używać w pozycji otwarcia do 90°. Jeśli chcesz otworzyć urządzenie do takiej pozycji, po prostu podnieś rękojeść całkowicie do góry. Grill pozostaje w tej pozycji, dopóki go nie zamkniesz, albo dopóki nie otworzysz go do pozycji otwarcia 180°.

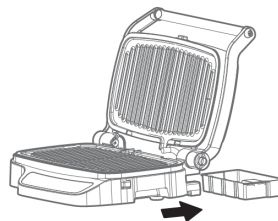

Wyjęcie tacki ociekowej

Tłuszcz wyciekający podczas grillowania jest odprowadzany przez małe rowki z łył płyt na tackę ociekową umieszczoną w tylnej części osłony dolnej. Tackę należy oczyścić po każdym użyciu urządzenia, można ją myć w zmywarce.

Pamiętaj: W czasie pierwszego użycia urządzenia może pojawić się chmurka dymu oraz delikatny zapach.

Po skończeniu przyrządzania potraw odłącz kabel zasilający. Przed następną pracą z urządzeniem zaczekaj co najmniej 30 minut, aż ostygnie.

CZYSZCZENIE I KONSERWACJA

- Przed pierwszym użyciem oraz po każdym użyciu należy dokładnie oczyścić każdą część.
- Po zakończeniu przyrządzania potrawy odłącz kabel zasilający, a przed następną pracą z urządzeniem zaczekaj co najmniej 30 minut, aż ostygnie.
- Usuń tłuszcz z tacki ociekowej. Tackę ociekową można myć ręcznie albo w zmywarce.
- Płyty można myć ręcznie albo w zmywarce. Do czyszczenia nie wolno używać przedmiotów metalowych, takich jak czyściki druciane lub noże. Mogą one spowodować uszkodzenie powłoki nieprzywierającej.
- Używaj tylko narzędzi drewnianych lub z tworzywa.
- Po przyrządzeniu owoców morza oczyść płytę grzewczą za pomocą soku z cytryny, aby zapobiec przenoszeniu posmaku owoców morza do następnych potraw.
- Obudowę oraz przyciski sterowania należy czyścić tylko miękką i suchą ściereczką. Aby usunąć zaschnięte plamy, należy zwilżyć ściereczkę.
- Nigdy nie wolno używać ściernych środków czyszczących.
- Nigdy nie wolno pozostawiać naczyń z tworzywa w kontakcie z płytami.
- Przed schowaniem urządzenia upewnij się, że wszystkie jego części są czyste i suche.
- Nigdy nie owijaj kabla dookoła zewnętrznych stron grilla.
- Nigdy nie zanurzaj wtyczki w wodzie lub innej cieczy.

SERWIS

Bardziej kompleksowe konserwacje lub naprawy wymagające ingerencji w wewnętrzne elementy produktu mogą być wykonywane wyłącznie przez wykwalifikowany serwis.

OCHRONA ŚRODOWISKA

- Preferujemy recykling materiałów opakowaniowych oraz starych urządzeń elektrycznych.
- Karton od urządzenia można oddać w punkcie zbiórki odpadów sortowanych.
- Plastikowe worki z polietylenu (PE) oddajemy w punkcie zbiórki materiałów do recyklingu.

Recykling urządzenia po zakończeniu użytkowania



Urządzenie jest oznakowane zgodnie z dyrektywą europejską 2012/19/UE w sprawie zużytego sprzętu elektrycznego i elektronicznego (WEEE). Symbol na produkcie lub jego opakowaniu oznacza, że takiego produktu nie wolno traktować jako odpadu komunalnego. Należy przekazać go do punktu zbiórki i recyklingu urządzeń elektrycznych i elektronicznych. Zapewnienie prawidłowej utylizacji produktu zapobiega negatywnemu oddziaływaniu na środowisko i zdrowie ludzi, jakie mogłoby wynikać z niewłaściwej utylizacji produktu. Utylizację należy wykonać zgodnie z przepisami dotyczącymi postępowania z odpadami. W celu uzyskania szczegółowych informacji na temat recyklingu produktu należy zwrócić się do lokalnego urzędu, firmy zajmującej się utylizacją odpadów z gospodarstw domowych lub sklepu, w którym zakupiono produkt.



Produkt spełnia wszystkie stosowne wymagania podstawowe, nakładane na niego przez dyrektywę UE.

Tekst, wygląd i specyfikacja techniczna mogą ulec zmianie bez uprzedniego powiadomienia, do czego zastrzegamy sobie prawo.

KÖSZÖNETNYILVÁNÍTÁS

Köszönjük, hogy megvásárolta ezt a Concept márkájú készüléket, és kívánjuk, hogy használata során végig elégedett legyen termékünkkel.

Az első használat előtt figyelmesen tanulmányozza át az egész használati útmutatót, és őrizze meg. Gondoskodjon róla, hogy a terméket kezelő valamennyi személy megismerje az útmutató tartalmát.

Műszaki adatok	
Feszültség	220-240 V ~ 50/60 Hz
Teljesítményfelvétel	1750-2100 W

FONTOS BIZTONSÁGI FIGYELMEZTETÉSEK

- Ne használja a terméket az ebben az útmutatóban leírtaktól eltérően.
- Az első használat előtt távolítson el a készülékről minden csomagoló- és marketinganyagot.
- Ellenőrizze, hogy a csatlakoztatott feszültség megfelel-e a típuscímkén megadott értékeknek.
- A készülék működés közben és a kikapcsolása után egy ideig forró.
- Ezért ne érintse meg a forró felületeket.
- Használja a fogantyúkat és gombokat. Megégetheti magát.
- Ne tisztítsa, ne tegye el és ne fedje le a készüléket, amíg teljesen ki nem hűlt.
- A készüléket működés közben ne fordítsa az oldalára.
- Ne hagyja a készüléket felügyelet nélkül, ha be van kapcsolva, vagy csatlakoztatva van az elektromos hálózathoz.
- Soha ne helyezze át a készüléket működés közben, vagy ha még forró. Ne emelje fel a tápkábelnél fogva.
- A készüléket soha ne a kábelnél fogva húzza ki az aljzatból, hanem fogja meg a csatlakozót, és úgy húzza ki.
- Ne engedje, hogy gyermekek vagy cselekvőképtelen személyek hozzáférjenek a készülékhez.
- Csökkent mozgásképességgel, csökkent érzékszervi képességekkel vagy nem megfelelő szellemi alkalmassággal bíró, valamint a használati útmutatót nem ismerő személyek csak felelős, a kezelést ismerő személy felügyelete alatt használhatják a készüléket.
- Legyen különösen óvatos, ha a készüléket gyermekek közelében használja.

- Ne engedje, hogy a készüléket játékra használják.
- **Tisztítás előtt és használat után kapcsolja ki a készüléket, húzza ki az aljzatból, és várja meg, míg kihűl.**
- Ne hagyja a vezetéket szabadon lelógni az asztal szélén. Ügyeljen rá, hogy ne érintkezzen forró felülettel.
- Ez a készülék nem arra szolgál, hogy külső eszközzel, például időzítővel vagy külön távirányítóval vezéreljék.
- A készüléket csak stabil, hőálló felületre tegye, más hőforrásoktól, pl. radiátortól, sütőtől stb. távol. Óvja a közvetlen napsugárzástól és nedvességtől.
- Ne használja a készüléket olyan környezetben, ahol robbanékony gázok vagy gyúlékony anyagok (oldószer, lakk, ragasztó stb.) találhatóak.
- **Figyelem – a pékáru kigyulladhat!** A készülék használata során felette és minden oldalán hagyjon elég helyet, hogy a levegő áramolhasson körülötte. Akadályozza meg, hogy a készülék működés közben függönnyel, falburkolattal, textillel, papírral vagy egyéb gyúlékony anyaggal érintkezzen. Nem ajánlott továbbá ezek közelébe vagy alá helyezni, illetve ezekkel lefedni.
- Ne használja a készüléket a kihúzható morzsatálca nélkül. A tálcat rendszeresen tisztítani kell, és nem szabad megvárni, hogy a morzsa felgyűljön rajta. Ezek hozzáérhetnek a fűtőszálhoz, és kigyulladhatnak.
- Ne tegyen a készülékbe fémtárgyakat.
- Ne tegyen a készülékbe túl nagy élelmiszerdarabokat.
- A készülékbe ne tegyen lekvárral vagy befőttel töltött élelmiszert.
- A készülék tisztításához ne használjon durva és kémiaiag agresszív anyagokat.
-
- Ne használja a készüléket, ha nem működik megfelelően, ha leesett, megsérült vagy nedves lett. Megvizsgálás és javítás céljából vigye szakszervizbe.
- Ne használja a készüléket sérült kábellel vagy csatlakozóval, haladéktalanul javíttassa meg a hibát szakszervizben.
- A készüléket ne használja a szabadban.
- A készülék csak háztartási használatra alkalmas, kereskedelmi használatra nem való.
- Ne nyúljon a készülékhez nedves vagy vizes kézzel.
- **Se a tápkábelt, se a csatlakozót, se a készüléket ne merítse vízbe**

vagy más folyadékba.

- Ne használjon más tartozékot, mint amit a gyártó javasol.
- Ne javítsa maga a készüléket. Forduljon szakszervizhez.
- Ezt a készüléket csak 8 évnél idősebb gyerekek használhatják, és olyan csökkent fizikai vagy mentális képességű személyek, akik felügyelet alatt vannak, vagy ismertették velük a készülék biztonságos használati módját és tisztában vannak az esetleges veszélyekkel. A felhasználói karbantartást és tisztítást gyerekek nem végezhetik, ha nem idősebbek 8 évnél, és nincsenek felügyelet alatt. A 8 évnél fiatalabb gyerekeket tartsa távol a készüléktől és a vezetékektől. Gyermeknek tilos a készülékkel játszani.

Ha nem tartja be a gyártó utasításait, az esetleges javításra nem vonatkozik a jótállás.

A TERMÉK LEÍRÁSA



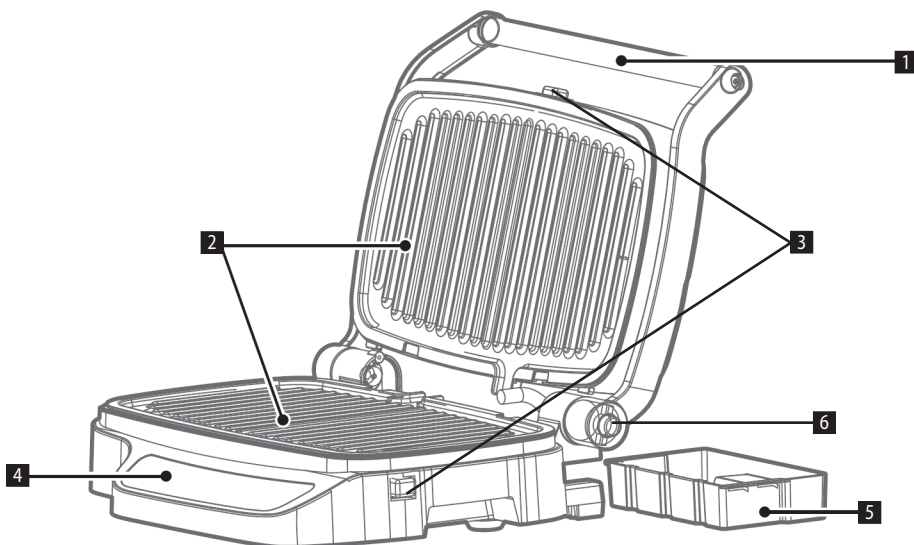

- 1 Fogantyú
- 2 Grill-lap
- 3 Gomb a lapok kioldásához
- 4 Kijelző
- 5 Cseptálca
- 6 Gomb a készülék vízszintes helyzetbe állítására



HASZNÁLATI ÚTMUTATÓ





A készülék csak háztartási használatra való. Tartsa a készüléket víztől távol, és ne használja medence közelében. A berendezést ne tegye ki esőnek. Az egységet csatlakoztatni kell az elektromos hálózathoz. A készüléket sima, stabil és hőálló felületre helyezze.

Az első használat előtt

1. Törölje át a lapokat nedves ronggyal, majd szárítsa meg őket.
2. Csatlakoztassa a grillt a konnektorba.
3. Kapcsolja be a készüléket a  gombbal.
4. Válassza ki a DIY programot a  és  gombbal.
5. Állítsa be a hőmérsékletet 240 °C-ra, az időt 5-10 percre, és hagyja jóvá a  gombbal.
6. Miután kihűlt, csúsztassa be a csepptálcát a készülék hátoldala felől, és használhatja is a készüléket.

Összeállítás és használat

Előre beállított programok

1. Tegye be a grill-lapokat.
2. Csatlakoztassa a készüléket hálózati aljzathoz.
3. Kapcsolja be a készüléket a  gombbal.
4. Válassza ki a programot a  és  gombbal, és hagyja jóvá a  gombbal.
5. Miután felmelegedett, tegye bele az élelmiszereket.

Ha a pork, steak fish programot választja, a felmelegedés után a kijelző villog, és ki kell választania, hogyan akarja elkészíteni az ételt.

A  és  gombbal válasszon a Rare, Medium vagy Well done közül.







6. Miután az idő letelt, nyissa fel a készüléket, és vegye ki az ételt.

Ha folytatni akarja a grillezést, kezdje újra a 3. ponttól.

Ha melegedés közben 10 másodpercnél hosszabb időre felnyitja a készüléket, automatikusan bekapcsol a DIY program.

Megj. A készülék képes érzéklni az élelmiszer vastagságát, és automatikusan beállítani a hőmérsékletet és időt.

Kézi üzemmód

1. Tegye be a grill-lapokat.
2. Csatlakoztassa a készüléket hálózati aljzathoz.
3. Kapcsolja be a készüléket a  gombbal.
4. Válassza ki a DIY programot a  és  gombbal, és hagyja jóvá a  gombbal.
5. A  és  gombbal állítsa be az időt és a hőmérsékletet.
6. Miután az idő letelt, nyissa fel a készüléket, és vegye ki az ételt.

Ha folytatni akarja a grillezést, kezdje újra a 3. ponttól.

Ha a készülék fel van nyitva, csak a DIY program használható.

A lapok behelyezése

1. Győződjön meg róla, hogy a termék ki van húzva az elektromos hálózathoz.
2. Helyezze a grillt úgy, hogy a vezérlőegységek Ön felé nézzenek. A kar felemelésével nyissa fel a grillt.
3. A lapot illesse a fedeleken lévő nyílásokba, és enyhén nyomja meg. Beugrik a helyére. Ismétlje meg ugyanezt a másik lappal.

A lapok kivétele

1. Győződjön meg róla, hogy a termék ki van húzva a hálózatból, és teljesen kihűlt.
2. Nyomja meg a lapok kioldógombját, amely a jobboldalon és a grill felső elülső részének közepén található.
3. A gomb megnyomására a lap kissé felpattan az alapzatról. Emelje fel a lapot, és csúsztassa ki a középső tartókról. Ismételje meg ugyanezt a másik lappal.
4. A lapokat kézzel és mosogatógépben egyaránt el lehet mosni.

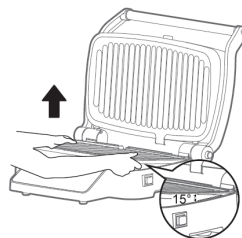

180°-os felnyitás

A 180°-os felnyitáshoz nyomja meg a fogantyú csuklójának a jobb oldalán lévő gombot (6), és hajtsa hátra a fogantyút.

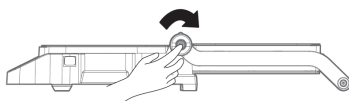

90°-os felnyitás

A grillt lehet használni 90°-ban felnyitott állapotban. Ha a készüléket ebbe az állásba akarja nyitni, egyszerűen emelje a fogantyút álló helyzetbe. A grill ebben a helyzetben marad, amíg nem zárja le, vagy amíg nem nyitja 180°-os állásba.

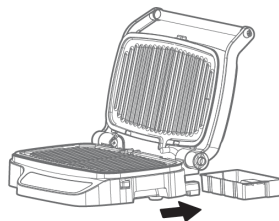

A csepptálca kivétele

A grillezés során képződő zsiradékot a lapok hátoldalán lévő apró csatornák vezetik le a csepptálcába, ami az alsó borítás hátoldalán van elhelyezve. A tálcát a készülék minden használata után tisztítsa meg, mosogatógépben is mosható.

Megjegyzés: A készülék első használatakor megjelenhet egy kis füstfelhő és egy enyhe szag.

Az ételkészítés befejezése után húzza ki a tápkábelt. Minden további tevékenység előtt hagyja a készüléket legalább 30 percig hűlni.

TISZTÍTÁS ÉS KARBANTARTÁS

- Az első használat előtt és minden használat után alaposan tisztítson meg minden alkatrészt.
- Az ételkészítés befejezése után húzza ki a tápkábelt, és minden további tevékenység előtt hagyja a készüléket legalább 30 percig hűlni.
- Távolítsa el a zsiradékot a csepptálcáról. A csepptálca kézzel és mosogatógépben egyaránt mosható.
- A lapok kézzel és mosogatógépben egyaránt moshatók. A tisztításhoz ne használjon fémtárgyakat, pl. drótkéfért vagy kést. A tapadásmentes bevonat megsérülhet.
- Csak fa vagy műanyag eszközöket használjon.
- Ha tenger gyümölcseit készített, a főzőlapot törölje át citromlével, nehogy a tenger gyümölcseinek az ízét a további élelmiszerekre is átvigye.
- A fedelet és a kezelőgombokat csak puha és száraz ronggyal tisztítsa. A rászáradt foltok eltávolításához nedvesítse be a rongyot.
- Soha ne használjon durva súrolószert.
- Soha ne hagyja, hogy műanyag eszközök érintkezzenek a lapokkal.
- Mielőtt elteszi, győződjön meg róla, hogy minden alkatrész tiszta és száraz.
- Soha ne tekerje a zsinórt a grill külseje köré.
- A csatlakozót soha ne merítse vízbe vagy más folyadékba.

SZERVIZ

Nagyobb mértékű, vagy a termék belső részeire is vonatkozó karbantartást vagy javítást szakszervizben kell elvégeztetni.

A KÖRNYEZET VÉDELME

- Lehetőleg gondoskodjon a csomagolóanyagok és a régi készülék újrahasznosításáról.
- A készülék dobozát a szelektív gyűjtőbe dobhatja.
- A polietilén (PE) műanyagzacskókat adja le újrahasznosítható anyagokat gyűjtő udvarban.

A készülék újrahasznosítása élettartama végén



Ez az elektromos roller az európai Elektromos hulladékról és elektromos berendezésekről (WEEE) szóló 2012/19/EU irányelvnek megfelelően van megjelölve. A terméken vagy a csomagolásán található szimbólum jelzi, hogy a termék nem tartozik a vegyes háztartási hulladék közé. El kell vinni olyan helyre, ahol az elektromos és elektronikus hulladékot gyűjtik újrahasznosítás céljából. A termék megfelelő módon történő megsemmisítésének biztosításával megakadályozza a környezetet és az emberi egészséget veszélyeztető negatív hatásokat, amelyeket a nem megfelelő hulladék-megsemmisítés okozhatna. A megsemmisítést a hulladékgazdálkodási előírásoknak megfelelően kell végrehajtani. A termék újrahasznosítására vonatkozó részletesebb információkért forduljon az illetékes helyi hivatalhoz, a háztartási hulladék megsemmisítésével foglalkozó szolgáltatóhoz, vagy az üzlethez, ahol a terméket vásárolta.



Ez a termék teljesíti minden rá vonatkozó EU-irányelv alapkövetelményeit.

Változtatások a szövegben, a kivitelen és a műszaki jellemzőkben előzetes figyelmeztetés nélkül történhetnek, a módosításra vonatkozó jog fenntartva.

PATEICĪBA

Pateicamies par šīs "Concept" ierīces iegādi. Ceram, ka būsiet apmierināti ar šo izstrādājumu visu tā kalpošanas laiku. Pirms lietošanas rūpīgi izlasiet šo lietošanas instrukciju un uzglabājiet to drošā vietā, lai nepieciešamības gadījumā varētu pārlasīt. Nodrošiniet, lai arī citi cilvēki, kuri izmantos šo ierīci, pirms tās lietošanas būtu iepazīnušies ar norādījumiem.

Tehniskie dati	
Spriegums	220-240 V ~ 50/60 Hz
Jauda	1750–2100 W

SVARĪGI DROŠĪBAS NORĀDĪJUMI

- Lietojiet šo ierīci tikai tā, kā izklāstīts šajā lietošanas instrukcijā.
- Pirms ierīces pirmās izmantošanas noņemiet visu iepakojumu un reklāmas materiālus.
- Pārlicinieties, ka elektrotīkla spriegums atbilst tam spriegumam, kas ir minēts uz izstrādājuma tehnisko pamatdatu plāksnītes.
- Ierīce darbības laikā sasniedz augstu temperatūru un ir karsta arī kādu laiku pēc tās izslēgšanas.
- Tāpēc nepieskarieties karstajām virsmām.
- Izmantojiet rokturus un pogas. Pastāv apdedzināšanās risks.
- Ierīci nedrīkst tīrīt, noglabāt vai pārklāt pirms tās pilnīgas atdzišanas.
- Ierīces izmantošanas laikā nenovietojiet to uz sāna.
- Neatstājiet ierīci bez uzraudzības, kad tā ir ieslēgta vai pat tikai pievienota kontaktligzdai.
- Nekad nenesiet ierīci, kamēr tā darbojas vai kamēr tā ir karsta. Nenesiet ierīci aiz strāvas vada.
- Atvienojot ierīci no elektrotīkla, nekad neraujiet elektrības vadu. Satveriet kontaktdakšu un atvienojiet to, viegli pavelkot.
- Neļaujiet ar ierīci darboties bērniem vai personām bez attiecīgām iemaņām. Izmantojiet to bērniem nepieejamā vietā.
- Personām ar ierobežotām kustību spējām, ierobežotu maņu uztveri, nepietiekamām gara spējām vai cilvēkiem, kas nepārzina pareizu tās izmantošanu, šī ierīce jāizmanto tikai atbildīgas, ziņošanas personas uzraudzībā.
- Ja ierīces izmantošanas laikā tuvumā ir bērni, ievērojiet papildu piesardzību.

- Neļaujiet izmantot ierīci kā rotaļlietu.
- **Pirms tīrīšanas un turpmākas izmantošanas izslēdziet ierīci, atvienojiet elektrības vadu no kontaktligzdas un ļaujiet ierīcei atdzist.**
- Neļaujiet strāvas vadam brīvi karāties pāri galda malai. Nodrošiniet, lai strāvas vads nepieskartos karstām virsmām.
- Šo ierīci nav paredzēts vadīt ar ārēju ierīci, piemēram, taimeru vai ar atsevišķu tālvadības sistēmu.
- Ierīci drīkst novietot tikai uz stabilas un karstumizturīgas virsmas tālu no citiem karstuma avotiem, piemēram, radiatoriem vai krāsns. Nepakļaujiet ierīci tiešiem saules stariem un mitrumam.
- Neizmantojiet ierīci vietā, kur atrodas sprādzienbīstamas gāzes vai viegli uzliesmojošas vielas (šķīdinātāji, tvaiki, līmes utt.).
- **Uzmanību – maize var aizdegties!** Izmantojot šo ierīci, atstājiet pietiekami daudz vietas no augšas un no pārējām pusēm, lai gaiss varētu brīvi cirkulēt. Ierīces darbības laikā nepieļaujiet tās saskarsmi ar aizkariem, tapetēm, tekstilu, papīru vai citiem viegli uzliesmojošiem materiāliem. Tāpat neiesakām novietot ierīci šo materiālu tuvumā, zem tiem, kā arī pārsegt ar tiem.
- Neizmantojiet ierīci bez izņemamā drupatu savācējtrauka. Tas ir regulāri jātīra – drupatas nedrīkst sakrāties tajā. Tās var nonākt saskarsmē ar apsildes elementu un aizdegties.
- Neievietojiet ierīcē metāla priekšmetus.
- Neievietojiet ierīcē pārāk lielus pārtikas produktu gabalus.
- Neievietojiet ierīcē pārtikas produktus, kas satur džemu vai ievārījumu.
- Ierīces tīrīšanai neizmantojiet abrazīvas vai ķīmiski agresīvas vielas.
-
- Nelietojiet ierīci, ja tā nedarbojas pareizi vai ja tā ir nomesta, bojāta vai pakļauta šķīdumu iedarbībai. Nogādājiet ierīci pārbaudīšanai un labošanai pilnvarotā servisa apkalpes centrā.
- Neizmantojiet ierīci ar bojātu elektrības vadu vai kontaktdakšu. Lai veiktu bojātu detaļu labošanu vai maiņu, nekavējoties sazinieties ar pilnvaroto servisa apkalpes centru.
- Šī ierīce nav paredzēta lietošanai ārpus telpām.
- Ierīce ir paredzēta tikai mājāsaimniecības vajadzībām. Tā nav paredzēta ekspluatācijai komerc nolūkos.
- Nepieskarieties ierīcei ar mitrām vai slapjām rokām.

- **Nepieļaujiet elektrības vada, kontaktdakšas vai ierīces nokļūšanu ūdenī vai citā šķidrumā.**
- Izmantojiet tikai ražotāja ieteiktos piederumus.
- Ir aizliegts labot ierīci patstāvīgi. Sazinieties ar pilnvaroto servisa centru.
- Bērni vecumā no 8 gadiem un vecāki, kā arī personas ar fiziskiem, maņu vai garīgiem traucējumiem vai ar nepietiekamu pieredzi un zināšanām drīkst izmantot šo ierīci, ja viņi atrodas citu cilvēku uzraudzībā vai arī ir instruēti par ierīces izmantošanu drošā veidā, kā arī izprot iespējamo bīstamību. Lietotāja veikto ierīces tīrīšanu un apkopi nedrīkst veikt bērni, kas jaunāki par 8 gadiem un neatrodas pieaugušo uzraudzībā. Bērni, kas ir jaunāki par 8 gadiem, nedrīkst atrasties ierīces un tās vada tuvumā. Neļaujiet bērniem rotaļāties ar šo ierīci.

Ražotāja norādījumu neievērošanas dēļ var tikt atteikts garantijas remonts.

IERĪCES APRAKSTS

- 1 Rokturis
- 2 Grilēšanas plāksnes
- 3 Plāksnes atbrīvošanas taustiņš
- 4 Displejs
- 5 Notekaplatē
- 6 Taustiņš ierīces novietošanai horizontālā stāvoklī

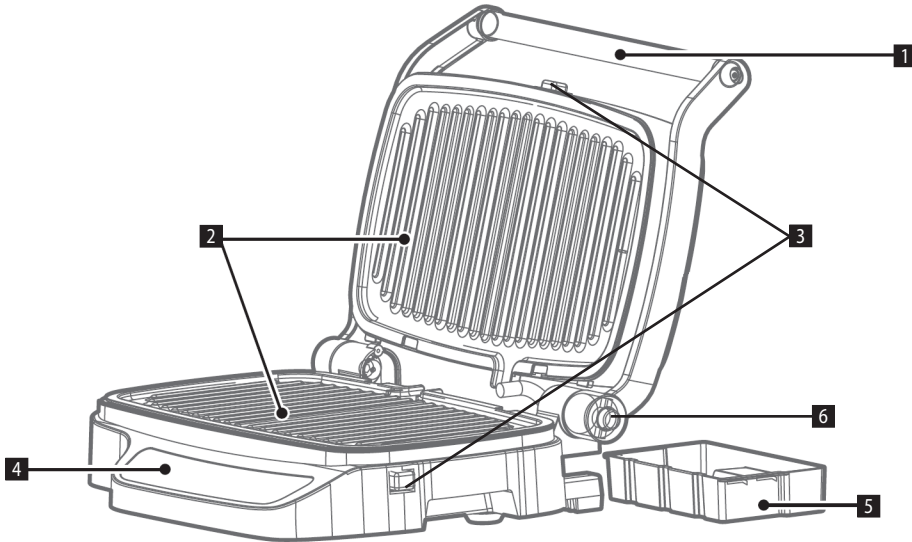

LIETOŠANAS INSTRUKCIJA

Ierīce ir paredzēta tikai mājāsaimniecības vajadzībām. Nenovietojiet ierīci vietā, kuras tuvumā nav ūdens, un neizmantojiet to pie baseina. Nepakļaujiet ierīci lietus. Ierīcei jābūt pieslēgtai elektrotīkla kontaktligzdai. Novietojiet grilu uz plakanas, stabilas un karstumizturīgas virsmas.

Pirms pirmās izmantošanas

1. Noslaukiet plāksnes ar mitru drāniņu, pēc tam nosusiniet.
2. Pievienojiet grilu kontaktligzdai.
3. Ieslēdziet ierīci, nospiežot taustiņu (⏻).
4. Izvēlieties programmu "DIY" ar taustiņu < un >.
5. Iestatiet temperatūru līdz 240 °C, laiku no 5 līdz 10 minūtēm un apstipriniet ar taustiņu ▷.
6. Pēc atdzesēšanas ievietojiet notekaplati aiz ierīces aizmugurējās daļas un varat izmantot ierīci.

IESTATĪŠANA UN IZMANTOŠANA

Standarta programmas

1. Ievietojiet grilēšanas plāksnes.
2. Pievienojiet ierīci strāvas kontaktligzdai.
3. Ieslēdziet ierīci, nospiežot taustiņu (⏻).
4. Izvēlieties programmu, izmantojot taustiņu < un >, un apstipriniet ar taustiņu ▷.

5. Pēc uzsilšanas ievietojiet pārtikas produktus.

Ja izvēlaties programmu "Pork, Steak, Fish", pēc uzsilšanas mirgos displejs, un vajadzēs izvēlēties, kā vēlaties pagatavot ēdienu.

Izmantojiet taustiņu < un >, izvēlieties "Rare", "Medium" vai "Well done".



6. Kad ir pagājis laiks, atveriet ierīci un izņemiet produktus.

Ja vēlaties turpināt grilēšanu, sāciet vēlreiz no 3. punkta.

Ja atvērsiet ierīci uzsilšanas laikā ilgāk par 10 sekundēm, tiek automātiski izvēlēta programma "DIY".

Piezīme: Ierīce spēj noteikt pārtikas produktu biezumu un automātiski pielāgot temperatūru un laiku.

Manuālais režīms

1. Ievietojiet grilēšanas plāksnes.
2. Pievienojiet ierīci strāvas kontaktligzdai.
3. Ieslēdziet ierīci, nospiežot taustiņu .
4. Izvēlieties "DIY" programmu, nospiežot taustiņu < un >, un apstipriniet ar taustiņu .
5. Iestatiet laiku un temperatūru, izmantojot taustiņu < un >.
6. Kad ir pagājis laiks, atveriet ierīci un izņemiet produktus.

Ja vēlaties turpināt grilēšanu, sāciet vēlreiz no 3. punkta.

Ja ierīce tiks atvērta, var izmantot tikai "DIY" programmu.

Plāksņu montāža

1. Pārlicinieties, ka ierīce ir atvienota no elektrotīkla.
2. Novietojiet grilu tā, lai vadības elementi būtu vērsti pret Jums. Atveriet grilu, paceļot rokturi.
3. Ievietojiet plāksni vāku atverēs un viegli piespiediet. Tā nofiksēsies. Atkārtojiet to pašu ar otru plāksni.

Plāksņu izņemšana

1. Pārlicinieties, ka izstrādājums ir atvienots no elektrotīkla un pilnībā atdzisis.
2. Nospiediet plāksnes atbrīvošanas taustiņus, kas atrodas grila augšējās daļas labajā pusē un centrā.
3. Nospiežot taustiņu, plāksne nedaudz atvienosies no pamatnes. Paceliet plāksni augšup un izvelciet to no vidējiem stiprinājumiem. Atkārtojiet to pašu ar otru plāksni.
4. Plāksnes var mazgāt ar rokām vai trauku mazgājamajā mašīnā.

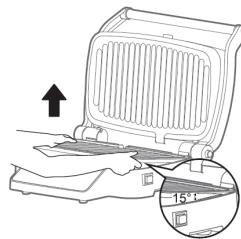

180° atvēršana

Lai atvērtu par 180°, nospiediet taustiņu (6) roktura savienojuma labajā pusē un paceliet rokturi uz aizmuguri.

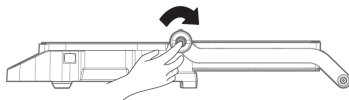

90° atvēršana

Grilu var izmantot par 90° atvērtā stāvoklī. Lai atvērtu ierīci šajā pozīcijā, vienkārši paceliet rokturi pilnībā vertikālā stāvoklī. Grils paliek šajā pozīcijā, līdz to aizverat, vai līdz atverat to par 180° atvērtā pozīcijā.

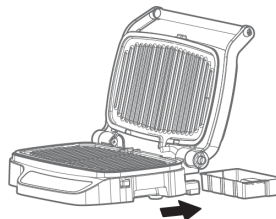

Notekpaplātes izvilkšana

Taukvielas, kas rodas grilēšanas laikā, notek pa mazām notekām plāksņu aizmugurējā daļā notekpaplātē, kas atrodas apakšējā pārsega aizmugurē. Pēc katras ierīces lietošanas notīriet paplāti. To var mazgāt trauku mazgājamā mašīnā.

Piezīme: Pirmo reizi lietojot ierīci, var būt arī neliels dūmu mākonis un viegla smaka.

Pēc ēdiena pagatavošanas atvienojiet strāvas vadu. Pirms nākamās darbības ļauj ierīcei vismaz 30 minūtes atdzist.

TĪRĪŠANA UN APKOPE

- Pirms pirmās lietošanas un pēc katras lietošanas rūpīgi notīriet katru daļu.
- Kad ēdiena pagatavošana ir pabeigta, atvienojiet strāvas vadu un pirms turpmākas manipulācijas ļaujiet ierīcei atdzist vismaz 30 minūtes atdzist.
- Notīriet taukvielas no noteļpaplatēs. Noteļpaplati var mazgāt ar rokām vai trauku mazgājamā mašīnā.
- Plāksnes var mazgāt ar rokām vai trauku mazgājamā mašīnā. Neizmantojiet tīrīšanai metāla priekšmetus, piemēram, vadus un nažus. Var tikt bojāts pretspiedējuma pārklājums.
- Izmantojiet tikai koka vai plastmasas traukus.
- Ja gatavojāt jūras veltes, noslaukiet plāksni ar citrona sulu, lai novērstu jūras velšu piegaršu nākamajos ēdienos.
- Tīriet vāku un vadības taustiņus tikai ar mikstu un sausu drāniņu. Sakalšušiem traipiem izmantojiet samitrinātu drāniņu.
- Nekad nelietojiet abrazīvus tīrīšanas līdzekļus.
- Nekad neuzglabājiet plastmasas traukus saskarē ar plāksnēm.
- Pirms uzglabāšanas pārļiecinieties, ka visas detaļas ir tīras un sausas.
- Tīriet neapīniet vadu ap grīla ārpusi.
- Nekad neiegremdējiet kontaktdakšu ūdenī vai citā šķidrumā.

TEHNISKĀ APKALPE

Plašāka mēroga apkopes un remontdarbi, kuriem ir nepieciešama iejaukšanās ierīces iekšpusē, jāveic kvalificētam speciālistam vai servisa centram.

VIDES AIZSARDZĪBA

- Nododiet iepakojuma materiālu un vecās ierīces otrreizējai pārstrādei.
- Ierīču kastes var nodot atkritumu šķirošanas punktā.
- Polietilēna (PE) maisiņus nododiet otrreizējai pārstrādei paredzēto materiālu savākšanas punktā.

Ierīces otrreizējā pārstrāde tās kalpošanas laika beigās



Šī ierīce ir marķēta saskaņā ar Eiropas Parlamenta un Padomes Direktīvu 2012/19/ES par elektrisko un elektronisko iekārtu atkritumiem (EELA). Simbols uz izstrādājuma vai tā iepakojuma norāda, ka šis izstrādājums nepieder sadzīves atkritumiem. Tas jānogādā elektrisko un elektronisko iekārtu otrreizējās pārstrādes savākšanas punktā. Nodrošinot šā izstrādājuma pareizu iznīcināšanu, tiks novērsta nelabvēlīga ietekme uz vidi un cilvēku veselību, ko var izraisīt nepareiza ierīces iznīcināšana. Iznīcināšana jāveic saskaņā ar noteikumiem par atkritumu apstrādi. Lai iegūtu papildu informāciju par šīs ierīces otrreizēju pārstrādi, lūdzu, sazinieties ar vietējās pašvaldības sadzīves atkritumu iznīcināšanas dienestu vai veikalu, kurā iegādājāties izstrādājumu.



Šis izstrādājums atbilst visām piemērojamo ES direktīvu pamatprasībām.

Izmaiņas tekstā, konstrukcijā un tehniskajās specifikācijās var tikt veiktas bez iepriekšēja brīdinājuma, un mēs paturam tiesības veikt šīs izmaiņas.

ACKNOWLEDGMENT

Thank you for purchasing a Concept product. We wish you much joy with your new appliance every day you use it. Please read the instruction manual carefully before initial use. To refer to this manual any time you need to, we recommend you to keep it in a safe place. And please pass it to any future owner of the appliance.

Technical specifications	
Voltage	220–240 V ~ 50/60 Hz
Input	1750-2100 W

IMPORTANT SAFETY PRECAUTIONS

- Do not use the appliance in any other way than as described in this manual.
- Remove all the covering and marketing materials from the appliance before the first use.
- Make sure the mains voltage corresponds to the values on the rating plate of the product.
- The appliance is hot during operation and for some time after switching off.
- Therefore, do not touch hot surfaces.
- Use handles and buttons. There is risk of serious burns!
- Do not clean, store or cover the appliance until it has cooled completely.
- Do not place the appliance on its side during operation.
- Do not leave the appliance unattended when it is switched on or connected to the mains.
- Never carry the appliance during operation or while it is still hot. Do not carry it by the power cord.
- When disconnecting the appliance from the wall outlet, never pull the power cord, grasp the plug end and disconnect it by removing it from the receptacle.
- Do not allow children or unauthorized people to handle the appliance, use it out of their reach.
- Persons with reduced mobility, reduced sensory perception, mental disadvantage or persons not familiar with the operation must use the appliance only under the supervision of responsible person, who is familiar with the instructions.
- Pay extra attention if the appliance is used near children.

- Do not use the appliance as a toy.
- **Before cleaning and after use of the appliance, switch the appliance off, disconnect it from the mains and allow it to cool down.**
- Do not allow the power cord to hang freely over the edge of the table. Do not allow the power cord to touch hot surfaces.
- This appliance is not intended to be controlled by an external device such as a timer or by a separate remote control system.
- Only place the appliance on a stable and heat-resistant surface away from other heat sources such as radiators, ovens, etc. Protect it from direct sunlight and moisture.
- Do not use the appliance in an environment where there are explosive gases and flammable substances (solvents, varnishes, adhesives, etc.).
- **Caution - bread may ignite!** When using the appliance, keep a sufficient space around and above the appliance to ensure sufficient air circulation. Do not let the appliance come into contact with curtains, wall linings, textile, paper, or other combustible materials while in operation. In addition, it is not recommended to install the appliance near or under the above materials. Do not put any of these materials on top of the appliance.
- Do not use the appliance without the extensible crumb tray. The tray shall be cleaned regularly. Do not allow crumbs to accumulate on the tray. They could touch the heating body and ignite.
- Do not insert any metal objects into the appliance.
- Do not put excessively large pieces of food in the appliance.
- Do not prepare any food containing jam or marmalade in the appliance.
- Do not use coarse and chemically aggressive substances to clean the appliance.
-
- Do not use the appliance if it is not working properly, has been dropped, damaged or immersed in liquid. Have it checked and repaired by an authorized service centre.
- Do not use the appliance with a damaged cord or plug and have it repaired immediately by an authorized service centre.
- Do not use the appliance outdoors.
- The appliance is only suitable for home use and is not intended for commercial use.
- Do not touch the appliance with wet hands.

- **Do not immerse the power cord, plug or appliance in water or any other liquid.**
- Do not use any accessories other than those recommended by the manufacturer.
- Do not repair the appliance yourself. Contact an authorized service centre.
- This appliance can be used by children aged from 8 years and above and persons with reduced physical, sensory or mental capabilities or lack of experience and knowledge if they have been given supervision or instruction concerning the use of the appliance in a safe way and understand the hazards involved. Cleaning and maintenance performed by the user must not be carried out by children unless they are at least 8 years old and under supervision. Children aged under 8 years of age must be kept away from the appliance and its power cord. Do not let children play with the appliance.

Damages from failure to follow the manufacturer's instructions are not covered by the warranty.

PRODUCT DESCRIPTION



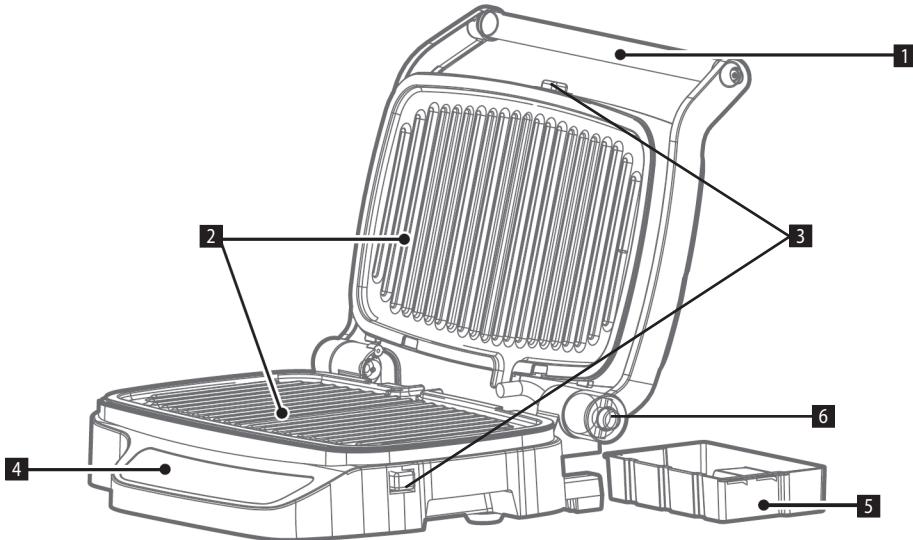

- 1 Handle
- 2 Grilling plate
- 3 Plate release button
- 4 Display
- 5 Drip tray
- 6 Button for putting the appliance in horizontal position



OPERATING INSTRUCTIONS





The appliance is suitable for home use only. Place the appliance out of reach of water and do not use it near a swimming pool. Do not expose the appliance to rain. The appliance must be plugged in. Place the grill on a flat, stable and heat-resistant surface.

Before first use

1. Wipe the plates with a damp cloth and dry.
2. Plug in the grill.
3. Use the  button to switch the appliance on.
4. Use the  and  buttons to select the DIY program.
5. Set the temperature to 240 °C, the time to 5-10 minutes and press the  button to confirm.
6. After the appliance cools down, insert the drip tray into the back of the appliance and the grill is ready for use.

ASSEMBLY AND USE

Pre-set programs

1. Install the grilling plates.
2. Plug in the appliance.
3. Use the  button to switch the appliance on.
4. Use the  and  buttons to select the program and press the  button to confirm.

- After the appliance heats up, insert the food.
If you select the pork, steak, fish program, the display will flash after heating and you have to select how you want to prepare the food.
Use the < and > buttons to select Rare, Medium or Well Done.
- When the time is up, open the appliance and remove the food.

If you wish to continue grilling, start again from step 3.

If you open the appliance while it is heating up for more than 10 seconds, the DIY programme is automatically selected.

Note: The appliance is able to detect the thickness of the food and automatically adjust the temperature and time.

Manual mode

- Install the grilling plates.
- Plug in the appliance.
- Use the (⏻) button to switch the appliance on.
- Use the < and > buttons to select the DIY program and press the ▶ button to confirm.
- Use the < and > buttons to set the time and temperature.
- When the time is up, open the appliance and remove the food.

If you wish to continue grilling, start again from step 3.

If the appliance is open, only the DIY program can be used.

Installing the plates

- Ensure that the appliance is disconnected from the mains.
- Position the grill so that the controls are facing you. Lift up the handle and open the grill.
- Insert the plate into the openings in the covers and press lightly. It will click into place. Repeat the process with the second plate.

Removing the plates

- Ensure that the appliance is disconnected from the mains and has cooled down completely.
- Press the plate release buttons located on the right side and in the middle of the top front part of the grill.
- After pressing the button, the plate will pop up slightly out of the base. Lift the plate up and slide it out of the centre brackets. Repeat the process with the second plate.
- The plates can be washed by hand or in a dishwasher.

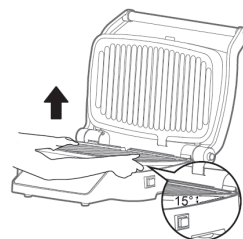

Fully open position (180°)

If you want to fully open the grill, press the button (6) on the right side of the handle hinge and push the handle back.

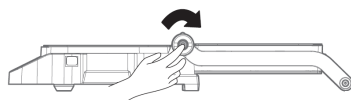

Half open position (90°)

The grill can be used in a half open position. If you want to half open the grill, simply lift the handle to a fully upright position. The grill will remain in this position until you close it, or open it to the fully open position.

Removing the drip tray

The grease produced during cooking is drained through small grooves at the back of the plates into a drip tray located at the back of the bottom cover. Clean the drip tray after each use of the appliance, it can be washed by hand or in a dishwasher.

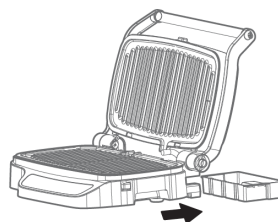

Note: When using the appliance for the first time, there may be a puff of smoke and slight odour.

After cooking, unplug the power cord. Allow the appliance to cool down for at least 30 minutes before further handling.

CLEANING AND MAINTENANCE

- Thoroughly clean each part before and after each use of the appliance.
- After cooking, unplug the power cord and allow the appliance to cool down for at least 30 minutes before further handling.
- Clean grease from the drip tray. The drip tray can be washed by hand or in a dishwasher.
- The plates can be washed by hand or in a dishwasher. Do not use metal objects, such as pot scourers or knives, to clean the appliance. This may damage the non-stick coating of the appliance.
- Use only wooden or plastic kitchenware.
- If you have been cooking seafood, wipe the cooking plate with lemon juice to prevent the seafood flavour from transferring to the next recipe.
- Clean the cover and control knobs only with a soft and dry cloth. Dampen the cloth if there are dried-in spots.
- Never use abrasive cleaning agents.
- Never leave plastic kitchenware in contact with the plates.
- Before storing the appliance, make sure that all its parts are clean and dry.
- Never wrap the cord around the outside of the grill.
- Never immerse plug in water or any other liquid.

SERVICE

Extensive maintenance or repair, which requires access to internal parts of the product, has to be performed by a qualified service centre.

ENVIRONMENTAL CONCERNS

- Packaging materials and old appliances should be recycled.
- Packaging materials may be disposed of as sorted waste.
- Dispose the plastic bags made of polyethylene (PE) of as sorted waste.

Recycling of the appliance at the end of its lifespan



This appliance is labelled in accordance with European Directive 2012/19/EU concerning used electrical and electronic appliances (Waste Electrical and Electronic Equipment - WEEE). The symbol on the product or on its packaging indicates that this product may not be treated as household waste. Instead, it should be taken to the appropriate collection point for the recycling of electrical and electronic equipment. By ensuring this product is disposed of correctly, you will help prevent potential negative consequences for the environment and human health, which could otherwise be caused by inappropriate waste handling of this product. The disposal of such material has to be done according to the recycling regulations. For more detailed information about recycling of this appliance see the authorized local office or service for household waste disposal or the shop, where you purchased the appliance.



The product meets all the necessary requirements of the EU directives applicable to the specific product.

Changes in text, design, and technical specifications are subject to change without notice and we reserve the right to change them.

DANKSAGUNG

Vielen Dank, dass Sie ein Produkt der Marke Concept eingekauft haben. Wir wünschen Ihnen, dass Sie mit unserem Produkt über seine gesamte Gebrauchsdauer zufrieden sein werden.

Lesen Sie sich vor dem ersten Gebrauch die ganze Bedienungsanleitung sorgfältig durch und bewahren Sie diese dann auf. Stellen Sie sicher, dass auch andere Personen, die dieses Produkt behandeln werden, sich mit dieser Gebrauchsanweisung vertraut machen.

Technische Parameter	
Spannung	220-240 V ~ 50/60 Hz
Leistungsbedarf	1750-2100 W

WICHTIGE SICHERHEITSHINWEISE

- Benutzen Sie das Gerät nicht anders, als es in dieser Anleitung beschrieben ist.
- Vor dem ersten Einsatz entfernen Sie alle Verpackungen und Marketingunterlagen vom Gerät.
- Überprüfen Sie, ob die Anschlussspannung den Werten auf dem Typenschild des Produkts entspricht.
- Das Gerät ist beim Betrieb, sowie über bestimmte Zeit nach der Ausschaltung heiß.
- Berühren Sie daher die heißen Oberflächen nicht.
- Benutzen Sie Handgriffe und Drucktasten. Drohende Verbrennungsgefahr.
- Reinigen, lagern oder decken Sie das Gerät nicht ab, solange es nicht vollständig kalt ist.
- Legen Sie das Gerät im Betrieb nicht auf Seite.
- Lassen Sie das Gerät nicht ohne Aufsicht, wenn es eingeschaltet, beziehungsweise in die Stromsteckdose angeschlossen ist.
- Tragen Sie das Gerät niemals beim Betrieb oder wenn es noch heiß ist. Tragen Sie es niemals am Netzkabel.
- Zum Trennen des Gerätes von der Steckdose ziehen Sie nie am Zuleitungskabel, sondern greifen Sie den Stecker und trennen Sie diesen von der Steckdose durch das Ziehen.
- Gestatten Sie den Kindern und Unmündigen nicht, mit dem Gerät zu manipulieren, nutzen Sie es außerhalb ihrer Reichweite.
- Personen mit der erniedrigten Bewegungsfähigkeit, mit der erniedrigten Sinneswahrnehmung, mit der ungenügenden psychischen Fähigkeit

oder Personen, die mit der Bedienung nicht anvertraut sind, müssen das Gerät nur unter der Aufsicht einer verantwortlichen und mit der Bedienung anvertrauten Person nutzen.

- Verwenden Sie das Gerät nur mit großer Vorsicht in der Nähe von Kindern.
- Erlauben Sie nicht, dass das Gerät als Spielzeug verwendet wird.
- **Schalten Sie das Gerät vor der Reinigung und nach dem Gebrauch aus, trennen Sie es von der Steckdose und lassen Sie es abkühlen.**
- Lassen Sie das Zuleitungskabel nicht frei über die Tischkante hängen. Achten Sie darauf, dass es keine heißen Flächen berührt.
- Dieses Gerät ist zur Steuerung mithilfe eines externen Geräts, wie z.B. ein Timer ist, oder mithilfe eines selbsttätigen Fernsteuerungssystems nicht bestimmt.
- Stellen Sie das Gerät nur auf eine stabile und hitzebeständige Oberfläche, und halten Sie es von anderen Wärmequellen wie Heizkörpern, Backöfen, usw., fern. Vor direkter Sonneneinstrahlung und Feuchte schützen.
- Benutzen Sie das Gerät in dem Umfeld mit dem Vorkommen der explosiven Gase und entzündbarer Stoffe (Lösemittel, Lacke, Klebstoffe usw.) nicht.
- **Achtung - das Gebäck kann sich entflammen!** Bei der Nutzung dieses Geräts ist genug Raum von oben, sowie von allen Seiten frei zu lassen, damit die Luft herum strömen kann. Vermeiden Sie den Kontakt des betriebenen Geräts mit Gardinen, Wandverkleidung, Textilgeweben, Papier oder sonstigen brennbaren Stoffen. Ferner wird nicht empfohlen, dass sich das Gerät in deren Nähe oder darunter befindet, beziehungsweise dass es damit abgedeckt ist.
- Benutzen Sie das Gerät nicht ohne Brösel-Sammelbehälter. Der Sammelbehälter ist regelmäßig zu reinigen, die Brösel dürfen sich nicht ansammeln. Sie könnten in Kontakt mit dem Heizkörper kommen und entflammen.
- Legen Sie keine Metallgegenstände in das Gerät hinein.
- Legen Sie keine zu großen Stücke von Lebensmitteln in das Gerät hinein.
- Das Gerät ist nicht für Zubereitung von Lebensmitteln bestimmt, die Konfitüre oder Marmelade enthalten.
- Benutzen Sie keine groben und chemisch aggressiven Stoffe zur Reinigung
- des Geräts.
- Benutzen Sie das Gerät nicht, wenn es nicht richtig arbeitet, nach einem

Sturz, oder wenn es in eine Flüssigkeit eingetaucht wurde. Lassen Sie es von einer autorisierten Werkstatt überprüfen und reparieren.

- Nutzen Sie das Gerät mit dem beschädigten Zuleitungskabel oder Stecker nicht. Lassen Sie den Mangel von einer autorisierten Werkstatt unverzüglich beheben.
- Benutzen Sie das Gerät nicht draußen.
- Das Gerät ist nur für den Gebrauch im Haushalt geeignet, es ist nicht für kommerzielle Zwecke bestimmt.
- Berühren Sie das Gerät mit feuchten oder nassen Händen nicht.
- **Tauchen Sie das Zuleitungskabel, den Stecker oder das Gerät nicht ins Wasser oder in eine andere Flüssigkeit.**
- Nutzen Sie kein anderes Zubehör, als es vom Hersteller empfohlen wird.
- Reparieren Sie das Gerät nicht selbst. Wenden Sie sich an eine autorisierte Werkstatt.
- Dieses Gerät können Kinder ab dem 8. Lebensjahr und Personen mit den erniedrigten physischen oder mentalen Fähigkeiten oder mit den ungenügenden Erfahrungen und Kenntnissen dann nutzen, wenn sie unter der Aufsicht stehen oder wenn sie über das Nutzen des Geräts auf eine sichere Weise belehrt wurden und wenn sie die eventuellen Gefahren verstehen. Die von dem Benutzer durchzuführende Reinigung und Wartung dürfen keine Kinder durchführen, wenn sie nicht älter als 8 Jahre und unter keiner Aufsicht sind. Kinder bis zum 8. Lebensjahr müssen außerhalb der Reichweite des Geräts und dessen Zuleitung gehalten werden. Kinder dürfen mit dem Gerät nicht spielen.

Bei der Nichteinhaltung der Anweisungen des Herstellers kann eine eventuelle Reparatur nicht als Garantiereparatur anerkannt werden.

PRODUKTBESCHREIBUNG

- 1 Griff
- 2 Grillplatte
- 3 Taste zum Lösen der Platten
- 4 Display
- 5 Abtropfschale
- 6 Taste zum Bringen des Geräts in waagrechte Position

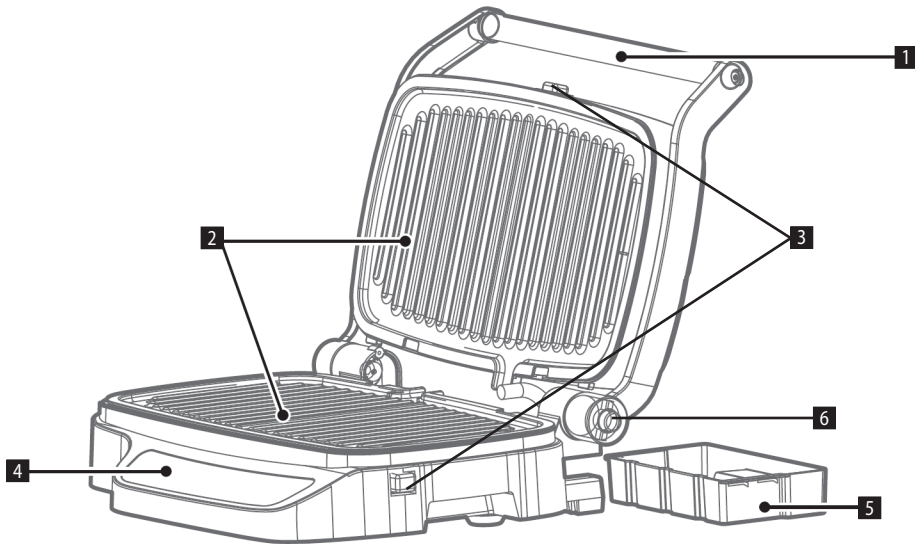

BEDIENUNGSANLEITUNG

Das Gerät ist nur für den Gebrauch im Haushalt geeignet. Halten Sie das Gerät vom Wasser fern und benutzen Sie es nicht in der Nähe vom Swimmingpool. Setzen Sie das Gerät der Regenwirkung nicht aus. Die Einheit muss an der Steckdose angeschlossen sein. Legen Sie den Grill auf eine flache, stabile und wärmebeständige Oberfläche.

Vor dem ersten Gebrauch

1. Die Platten sind mit einem feuchten Tuch abzuwischen und anschließend abzutrocknen.
2. Schließen Sie den Grill an die Steckdose an.
3. Schalten Sie das Gerät durch Drücken der Taste **⏻** ein.
4. Wählen Sie das DIY-Programm mit den Tasten **<** und **>** aus.
5. Stellen Sie die Temperatur auf 240 °C, die Zeit auf 5-10 Minuten, und bestätigen Sie es mit der Taste **▶**.
6. Nach Abkühlen ist die Abtropfschale von hinten des Geräts einzuschieben, und dann ist das Gerät einsatzbereit.

Zusammenbau und Benutzung

Voreingestellte Programme

1. Setzen Sie die Grillplatten auf.
2. Schalten Sie das Gerät in die Steckdose.
3. Schalten Sie das Gerät durch Drücken der Taste **⏻** ein.
4. Wählen Sie das Programm mit den Tasten **<** und **>** aus, und bestätigen Sie die Wahl mit der Taste **▶**.
5. Legen Sie die Lebensmittel nach Vorwärmen ein.
Bei der Programmwahl Pork, Steak, Fish blinkt das Display nach Vorwärmen, und es ist auszuwählen, wie das Gericht zubereitet werden soll.
Mit den Tasten **<** und **>** ist Rare oder Medium, bzw. Well done zu wählen.
6. Wenn die Zeit abgelaufen ist, öffnen Sie das Gerät und nehmen Sie die Lebensmittel heraus.

Wenn Sie möchten, das Grillen fortzusetzen, ist ab dem Punkt 3 erneut vorzugehen.

Wenn das Gerät während der Vorwärmung länger als 10 Sekunden geöffnet ist, wird das DIY-Programm automatisch eingestellt.

Anm.: Das Gerät kann die Dicke des Lebensmittels erkennen und die Temperatur und die Zeit automatisch einstellen.

Manueller Modus

1. Setzen Sie die Grillplatten auf.
2. Schalten Sie das Gerät in die Steckdose.
3. Schalten Sie das Gerät durch Drücken der Taste (1) ein.
4. Wählen Sie das DIY-Programm mit den Tasten < und > aus, und bestätigen Sie die Wahl mit der Taste ►.
5. Stellen Sie die Zeit und die Temperatur mit den Tasten < und > ein.
6. Wenn die Zeit abgelaufen ist, öffnen Sie das Gerät und nehmen Sie die Lebensmittel heraus.

Wenn Sie möchten, das Grillen fortzusetzen, ist ab dem Punkt 3 erneut vorzugehen.

Beim geöffneten Gerät kann nur das DIY Programm benutzt werden.

Einbau der Platten

1. Überzeugen Sie sich, dass das Gerät von dem Stromnetz getrennt ist.
2. Der Grill ist so zu legen, dass die Bedienelemente in Ihrer Richtung sind. Öffnen Sie den Grill durch Heben des Griffs.
3. Stecken Sie die Platte in die Deckelöffnungen ein und drücken Sie leicht. Die Platte rastet ein. Wiederholen Sie es auch mit der anderen Platte.

Herausnehmen der Platten

1. Überzeugen Sie sich, dass das Gerät von dem Stromnetz getrennt und kalt ist.
2. Drücken Sie die Tasten zum Lösen der Platten, die sich auf der rechten Seite und in der Mitte des Vorderteils des Grills befinden.
3. Durch Drücken der Taste springt die Platte leicht aus der Basis heraus. Heben sie die Platte nach oben und ziehen Sie diese von den Mittelelern heraus. Wiederholen Sie es auch mit der anderen Platte.
4. Die Platten können manuell gespült werden, bzw. sie sind spülmaschinen geeignet.

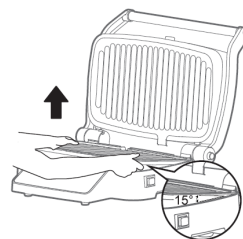

180° Öffnen

Zum 180° Öffnen ist die Taste (6) auf der rechten Seite des Griffgelenks zu drücken und der Griff ist nach hinten aufzuklappen.

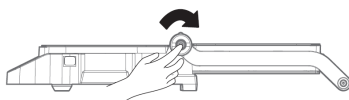

90° Öffnen

Der Grill kann in der auf 90° geöffneten Position genutzt werden. Um das Gerät in dieser Position zu öffnen, heben Sie einfach den Griff in die aufrechte Position. Der Grill bleibt in dieser Position, bis er geschlossen wird, bzw. bis er in die auf 180° geöffnete Position geöffnet wird.

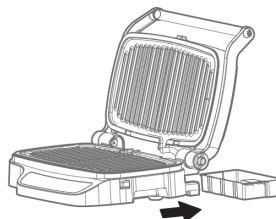

Herausschieben der Abtropfschale

Das beim Grillen entstehende Fett wird über kleine Rinnen auf der Rückseite der Platten in die sich im Hinterteil des unteren Deckels befindliche Abtropfschale abgeleitet. Die Abtropfschale ist nach jedem Gebrauch des Geräts zu reinigen, sie ist spülmaschinenfähig.

Anmerkung: Beim ersten Gebrauch können auch etwas Rauch und leichter Geruch auftreten.

Nach Beendigung der Zubereitung von Gerichten ist das Netzkabel zu trennen. Vor der nächsten Handhabung ist das Gerät mindestens 30 Minuten abkühlen zu lassen.

REINIGUNG UND WARTUNG

- Vor dem ersten Gebrauch und nach jedem Gebrauch ist jeder Teil gründlich zu reinigen.
- Nach Beendigung der Zubereitung von Gerichten ist das Netzkabel zu trennen, und vor der nächsten Handhabung ist das Gerät mindestens 30 Minuten abkühlen zu lassen.
- Entfernen Sie das Fett von der Abtropfschale. Die Abtropfschale kann manuell gespült werden, bzw. sie ist spülmaschinengeeignet.
- Die Platten können manuell gespült werden, bzw. sie sind spülmaschinengeeignet. Benutzen Sie zur Reinigung keine Metallgegenstände, wie z.B. Topfkratzer oder Messer. Die adhäsive Beschichtung könnte dadurch beschädigt werden.
- Benutzen Sie Holz- oder Kunststoffgeschirr.
- Nach der Zubereitung von Meeresfrüchten ist die Kochplatte mit Zitronensaft abzuwischen, um die Übertragung des Geschmacks von Meeresfrüchten auf das nächste Gericht zu verhindern.
- Das Gehäuse und die Bedientasten sind nur mit einem weichen und trockenen Tuch zu reinigen. Bei eingetrockneten Flecken ist das Tuch zu befeuchten.
- Benutzen Sie niemals abrasive Reinigungsmittel.
- Lassen Sie niemals das Kunststoffgeschirr im Kontakt mit den Platten.
- Überzeugen Sie sich vor der Einlagerung, dass alle Teile sauber und trocken sind.
- Wickeln Sie niemals die Schnur um die Außenseiten des Grills herum.
- Tauchen Sie die Steckdose niemals ins Wasser oder in eine andere Flüssigkeit.

INSTANDHALTUNG

Eine umfangreiche Wartung oder Reparatur, die einen Eingriff in die inneren Teile des Gerätes erfordert, ist durch eine spezialisierte Reparaturwerkstatt durchzuführen.

UMWELTSCHUTZ

- Bevorzugen Sie das Recyceln von Verpackungen und Altgeräten.
- Der Gerätekarton kann als sortiertes Altmaterial entsorgt werden.
- Die Polyäthylentüten (PE) geben Sie zur Sammlung des Materials zum Recyceln ab.

Recycling des Gerätes am Ende seiner Lebensdauer



Dieses Gerät ist im Einklang mit der Europäischen Richtlinie 2012/19/EU über Elektro- und Elektronik-Altgeräte (WEEE) gekennzeichnet. Das Symbol am Produkt oder an dessen Verpackung gibt an, dass dieses Produkt nicht in den Haushaltsabfall gehört. Es ist auf eine Sammelstelle zum Recyceln der elektrischen und elektronischen Anlagen zu bringen. Durch die Sicherstellung der korrekten Entsorgung dieses Produktes helfen Sie, negative Konsequenzen für die Umwelt und die Gesundheit der Menschen zu verhindern, die durch die unsachgemäße Entsorgung dieses Produktes verursacht würden. Die Entsorgung muss im Einklang mit den Vorschriften für die Abfallbehandlung durchgeführt werden. Ausführlichere Informationen zum Recycling dieses Produkts erhalten Sie bei der zuständigen örtlichen Behörde, dem Dienstleister für Entsorgung von Haushaltsabfall oder in dem Geschäft, wo Sie das Produkt gekauft haben.



Dieses Produkt erfüllt sämtliche Grundanforderungen der EU-Richtlinien, die sich darauf beziehen.

Die Änderungen im Text, im Design und in den technischen Spezifizierungen können ohne vorherigen Hinweis geändert werden, und wir behalten uns das Recht auf deren Änderungen vor.

MERCI

Nous vous remercions d'avoir acheté le produit de la marque Concept et nous espérons qu'il vous apportera votre entière satisfaction pendant son utilisation.

Lire attentivement le manuel d'emploi avant la première utilisation et le conserver. Faire prendre connaissance du manuel d'emploi par les autres personnes pouvant manipuler le produit.

Caractéristiques techniques	
Tension	220-240 V ~ 50/60 Hz
Puissance	1750-2100 W

PRÉCAUTIONS PARTICULIÈRES DE SÉCURITÉ

- Ne jamais utiliser l'appareil autrement que prévu dans le manuel d'emploi.
- Enlever tous les emballages et autres éléments de marketing avant la première utilisation.
- S'assurer que la tension de secteur correspond bien à celle marquée sur la plaque signalétique.
- L'appareil est très chaud pendant son utilisation et pendant un certain temps après l'arrêt.
- Ne pas toucher des surfaces chaudes.
- Utilisez les poignées ou les boutons. Risque de brûlures.
- Laissez refroidir votre appareil avant de le nettoyer, entreposer ou couvrir.
- Ne pas faire fonctionner l'appareil en position verticale.
- Ne jamais laisser l'appareil sans surveillance s'il est en marche, le cas échéant lorsqu'il est branché dans une prise secteur.
- Ne jamais déplacer l'appareil lorsqu'il est en cours de fonctionnement ou s'il est encore chaud. Ne pas déplacer l'appareil en le tenant par son cordon d'alimentation.
- Ne pas tirer sur le cordon d'alimentation pour le débrancher, mais saisir la fiche et la tirer délicatement.
- Ne pas permettre aux enfants ou aux personnes de capacités mentales réduites de manipuler l'appareil ou le mettre hors leur portée.
- Des personnes dont les capacités physiques, sensorielles ou mentales sont réduites, ou des personnes dénuées d'expérience ou de connaissance du mode d'emploi ne doivent manipuler l'appareil que sous la surveillance d'une personne responsable informée de l'utilisation de l'appareil.

- Redoubler de vigilance lorsque cet appareil est employé à proximité d'enfants.
- Ne pas permettre de laisser utiliser l'appareil comme un jouet.
- **Les opérations d'entretien et de nettoyage doivent toujours être faites sur l'appareil débranché et refroidi.**
- Ne pas laisser pendre le cordon d'alimentation sur le bord d'une table. Éviter qu'il entre en contact avec les surfaces chaudes.
- Cet appareil n'est pas destiné à être utilisé au moyen d'une minuterie externe ou d'un système de contrôle à distance.
- Assurez-vous que le support, sur lequel l'appareil est posé, soit stable et la surface insensible à la chaleur, éloignée de toutes sources de chaleur telles que radiateurs, fours, etc. Protégez-le contre les rayons de soleil et l'humidité.
- Ne pas utiliser l'appareil dans des locaux contenant les gaz explosifs ou inflammables (solvants, peintures, colles, etc.).
- **Attention - les produits de boulangerie peuvent s'enflammer !** Pendant l'utilisation de l'appareil, laisser suffisamment d'espace au-dessus de l'appareil et sur les côtés afin que l'air puisse librement circuler. Éviter tout contact, lors du fonctionnement de l'appareil, avec les rideaux, revêtements des murs, textiles, papiers ou tout autre matériau facilement inflammable. Ne pas placer l'appareil sur ou à proximité de ces matériaux ou ne pas le couvrir par ces derniers.
- Ne pas utiliser l'appareil sans tiroir ramasse-miettes. Nettoyer régulièrement le tiroir pour éviter que les miettes s'accumulent. Les miettes pourraient entrer en contact avec l'élément chauffant et s'enflammer.
- Ne jamais insérer les pièces métalliques.
- Ne pas placer à l'intérieur de l'appareil de gros morceaux de pain.
- L'appareil n'est pas destiné pour préparer les aliments contenant de la confiture ou gelée.
- Ne jamais nettoyer l'appareil à l'aide des agents abrasifs ou des produits chimiques agressifs.
- Ne pas utiliser l'appareil s'il ne fonctionne pas correctement, s'il est tombé par terre, s'il a été endommagé ou plongé dans un liquide. Laisser le vérifier et réparer dans un centre d'entretien agréé.
- Ne jamais utiliser l'appareil si le cordon d'alimentation ou la prise est abîmé, laisser le réparer immédiatement dans un centre d'entretien

agrée.

- Ne pas utiliser l'appareil à l'extérieur.
- L'appareil est exclusivement destiné à un usage domestique, il n'est pas prévu à des fins commerciales.
- Ne pas toucher l'appareil avec les mains humides.
- **Ne jamais plonger le cordon d'alimentation, la fiche ou l'appareil dans de l'eau ou d'autres liquides.**
- Ne pas utiliser autres accessoires que ceux prévus par le fabricant.
- Ne pas essayer de réparer l'appareil par ses propres soins. Contacter un centre d'entretien agréé.
- Cet appareil peut être utilisé par des enfants âgés de 8 ans et plus et les personnes ayant des capacités physiques ou mentales réduites ou le manque d'expérience et de connaissances, si elles sont supervisées ou ont reçu des instructions pour utiliser l'appareil d'une manière sûre et comprennent les dangers potentiels. Les enfants de moins de 8 ans ne sont autorisés à réaliser les opérations de nettoyage ou d'entretien que sous la surveillance. Maintenir l'appareil et le cordon d'alimentation hors de portée des enfants de moins de 8 ans. Ne pas laisser les enfants jouer avec l'appareil.

En cas de non-respect des recommandations du fabricant, la garantie concernant la réparation est annulée.

DESCRIPTION DU PRODUIT

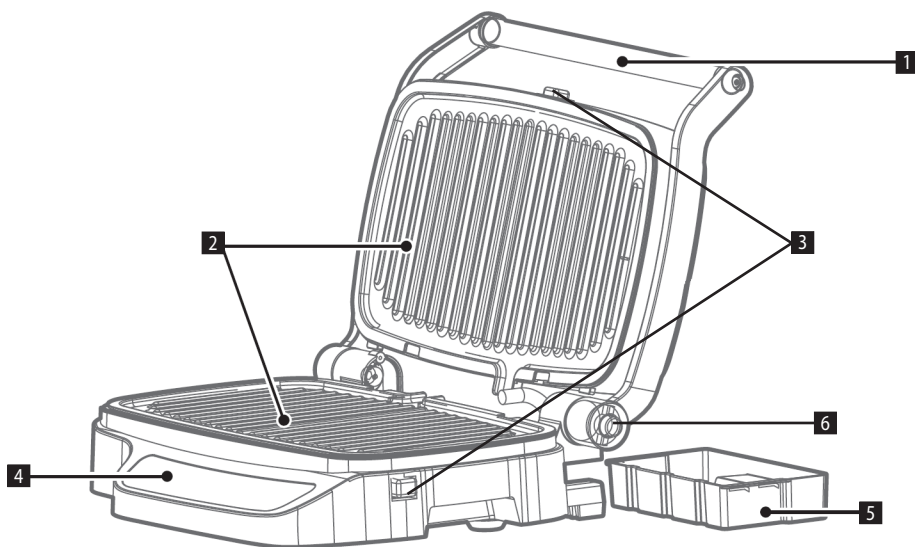

- 1 Poignée
- 2 Plaque
- 3 Boutons de déverrouillage des plaques
- 4 Écran
- 5 Bac ramasse-jus
- 6 Bouton de mise de l'appareil en position horizontale



MODE D'EMPLOI



L'appareil est conçu uniquement pour un usage domestique. Placer l'appareil à l'écart de l'eau et ne pas l'utiliser à proximité d'une piscine. L'appareil ne doit pas être exposé à la pluie. L'appareil doit être branché à une prise électrique. Placer le gril sur une surface plane, stable et résistante à la chaleur.

Avant la première utilisation

1. Essuyez les plaques à l'aide d'un chiffon humide puis séchez-les.
2. Brancher l'appareil.
3. Mettre en service l'appareil en appuyant sur la touche .
4. Sélectionnez le programme DIY avec les boutons < et >.
5. Réglez la température à 240 °C, le temps à 5-10 min et confirmez en appuyant sur le bouton .
6. Une fois qu'il a refroidi, insérez le bac ramasse-jus à l'arrière de l'appareil et vous pouvez commencer à utiliser l'appareil.

Installation et utilisation

Programmes pré-réglés

1. Mettre en place les plaques de gril.
2. Brancher l'appareil à la prise de courant.
3. Mettre en service l'appareil en appuyant sur la touche .
4. Sélectionnez le programme avec les touches < et > et confirmez avec la touche .
5. Une fois les plaques préchauffées, placer vos préparations.

Si vous sélectionnez le programme porc, steak de poisson, après le préchauffage, l'affichage clignote pour vous indiquer de choisir la mode de votre préparation.

Utiliser les boutons < et > pour sélectionner Rare ou Medium ou Well done.

6. Une fois le temps écoulé, ouvrir l'appareil et retirer votre préparation.

Si vous souhaitez continuer à griller, recommencer à partir du point 3.

Si vous ouvrez l'appareil pour plus de 10 secondes pendant le préchauffage, le programme DIY est automatiquement sélectionné.

Note : L'appareil est capable de détecter l'épaisseur des aliments et de régler automatiquement la température et l'heure.

Mode manuel

1. Mettre en place les plaques de gril.
2. Brancher l'appareil à la prise de courant.
3. Mettre en service l'appareil en appuyant sur la touche (⏻).
4. Sélectionnez le programme DIY avec les touches < et > et confirmez avec la touche ▷.
5. Réglez l'heure et la température à l'aide des boutons < et >.
6. Une fois le temps écoulé, ouvrir l'appareil et retirer votre préparation.

Si vous souhaitez continuer à griller, recommencer à partir du point 3.

Si l'appareil est ouvert, seul le programme DIY peut être utilisé.

Montage des plaques

1. Assurez-vous que l'appareil est bien débranché du réseau électrique.
2. Placer le gril de façon à ce que les éléments se trouvent en direction vers vous. Ouvrez le gril en soulevant la poignée.
3. Placez la plaque dans les orifices situés dans les couvercles et appuyez légèrement. La plaque s'emboîte. Répétez la procédure avec la deuxième plaque.

Retrait des plaques

1. Assurez-vous que l'appareil est bien débranché du réseau électrique et tout à fait refroidi.
2. Appuyez sur les boutons de déverrouillage des plaques qui sont situés sur le côté droit du gril.
3. Appuyez sur les boutons, la plaque est légèrement repoussée depuis le support. Soulevez la plaque et tirez-la depuis les attaches centrales. Répétez la procédure avec la deuxième plaque.
4. Les plaques peuvent être lavées à la main ou au lave-vaisselle.

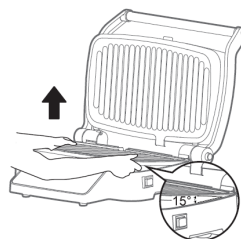

180° ouverture

Pour ouvrir à 180°, appuyer sur le bouton (6) sur le côté droit de la poignée et rabattre la poignée vers l'arrière.

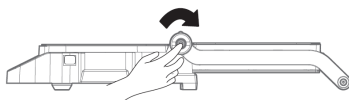

Ouverture 90°

Le gril peut être utilisé en position ouverte à 90°. Pour ouvrir l'appareil dans cette position, il suffit de soulever la poignée en position parfaitement verticale. Le gril restera dans cette position si vous ne le refermez pas ou si vous ne l'ouvrez pas à 180°.

Sortie du plateau d'égouttage

La graisse produite pendant la cuisson se déverse à travers les petites rainures sur la face arrière des plaques dans le plateau situé à l'arrière du couvercle inférieur. Nettoyer le plateau après chaque utilisation de l'appareil, il peut également être lavé au lave-vaisselle.

Note : Lors de la première utilisation de l'appareil, un petit nuage de fumée ainsi qu'une légère odeur peuvent apparaître.

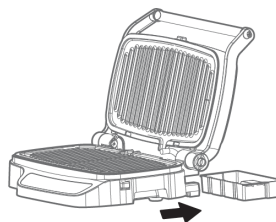

Une fois que vous avez terminé la préparation de vos plats, débranchez le cordon d'alimentation. Avant toute autre manipulation, laissez l'appareil refroidir pendant au moins 30 minutes.

NETTOYAGE ET ENTRETIEN

- Avant la première utilisation et après chaque utilisation, nettoyez soigneusement toutes les composantes de l'appareil.
- Une fois que vous avez terminé la préparation de vos plats, débranchez le cordon d'alimentation et avant toute autre manipulation, laissez l'appareil refroidir pendant au moins 30 minutes.
- Dégraisser le plateau d'égouttage. Le plateau d'égouttage peut être lavé à la main ou au lave-vaisselle.
- Les plaques peuvent être lavées à la main ou au lave-vaisselle. Pour nettoyer l'appareil, ne pas utiliser d'objets métalliques tels que les couteaux et les éponges métalliques. Ils pourraient endommager le revêtement antiadhésif.
- N'utilisez que des ustensiles en bois ou en plastique.
- Si vous avez préparé les fruits de mer, pour essuyer la plaque, utilisez le jus de citron afin d'éviter que le goût des fruits de mer contamine les plats préparés ultérieurement.
- Le cache et les boutons doivent être nettoyés uniquement à l'aide d'un chiffon doux et sec. Pour les tâches séchées, humectez le chiffon.
- Ne jamais utiliser de détergents abrasifs.
- Ne jamais laisser des ustensiles en plastique en contact avec les plaques.
- Avant de ranger l'appareil, assurez-vous que toutes les composantes sont propres et sèches.
- Ne jamais enrouler le cordon tout autour du gril.
- Ne jamais immerger la fiche dans l'eau ou tout autre liquide.

ENTRETIEN

Les opérations de maintenance ou les réparations de plus grande étendue nécessitant une intervention sur les composantes internes de l'appareil ne peuvent être effectuées que par un centre d'entretien agréé.

PROTECTION DE L'ENVIRONNEMENT

- Préférer le recyclage des emballages et des appareils à la fin de leur durée de vie.
- Le carton est à remettre dans le centre de collecte sélective.
- Les sachets en plastique (PE) sont à remettre dans le centre de collecte sélective pour recyclage.

Recyclage de l'appareil à la fin de sa durée de vie :



La désignation du produit est conforme à la Directive européenne 2012/19/CE relative aux déchets d'équipements électriques et électroniques (WEEE). Le symbole apposé sur le produit ou son emballage indique que le produit ne doit pas être éliminé avec les déchets municipaux. Il est nécessaire de le remettre dans un centre de collecte pour le recyclage des équipements électriques et électroniques. En assurant une élimination conforme de ce produit, vous pouvez empêcher tout impact négatif sur l'environnement et sur la santé humaine résultant de la liquidation non conforme de ce produit. Éliminer le produit en conformité à la réglementation de traitement de déchets. De plus amples informations concernant le recyclage peuvent être obtenues auprès de l'administration locale compétente, les centres de tri de déchets ménagers ou dans le magasin où vous avez acheté votre produit.



Ce produit satisfait aux exigences élémentaires des directives CE applicables.

Le fabricant se réserve le droit d'effectuer les modifications du texte, design et spécifications techniques sans informations au préalable.

RINGRAZIAMENTO

Grazie per aver acquisito il prodotto di marchio Concept e vi auguriamo che vi dia la massima soddisfazione per tutta la durata della sua vita utile.

Si consiglia di leggere attentamente l'intero manuale d'uso prima di procedere al primo uso dell'apparecchio stesso. Conservare bene il manuale d'uso. Provvedere che tutte le persone addette all'uso del prodotto facciano la conoscenza del manuale d'uso.

Parametri tecnici	
Tensione	220-240 V ~ 50/60Hz
Potenza assorbita	1750-2100 W

IMPORTANTI AVVERTIMENTI DI SICUREZZA

- Non utilizzare il prodotto in modo diverso da quello descritto nel presente manuale d'uso.
- Eliminare completamente tutti gli imballi e materiali pubblicitari prima di utilizzare l'apparecchio per la prima volta.
- Verificare se la tensione della rete corrisponde ai valori riportati sull'etichetta del prodotto.
- Attenzione, dopo l'uso l'apparecchio rimane caldo ancora per un certo tempo anche se spento.
- Non toccare quindi le superfici calde.
- Utilizzare il manico e i pulsanti. Si corre il rischio delle scottature.
- Non pulire, né coprire l'apparecchio prima che questo sia completamente raffreddato.
- Non posare l'apparecchio sui lati durante l'uso.
- Non lasciare l'apparecchio incustodito se acceso, eventualmente connesso alla rete.
- Non spostare mai l'apparecchio se acceso o ancora caldo. Non spostare mai l'apparecchio tenendolo appeso sul suo cavo di alimentazione.
- Allo staccare dell'apparecchio dalla presa di corrente non tirare mai il cavo di alimentazione, bensì prendere la spina in mano e staccarla estraendola.
- Non permettere ai bambini, né alle persone incapaci di volere e di intendere, di manipolare con l'apparecchio, utilizzarlo fuori dalla loro portata.
- Le persone con la mobilità e/o la percezione ridotte, mentalmente inadatte oppure le persone non istruite in merito all'uso devono utilizzare

l'apparecchio solo in presenza di una persona responsabile e istruita in merito.

- Prestare la maggiore attenzione se l'apparecchio è utilizzato in presenza dei bambini.
- Non permettere che l'apparecchio sia utilizzato come giocatolo.
- **Prima di procedere alla pulizia dell'apparecchio staccarlo dalla corrente elettrica e lasciarlo raffreddare.**
- Non lasciare pendere il cavo di alimentazione libero oltre il bordo del tavolo. Avere cura che il cavo di alimentazione non tocchi le superfici caldi.
- Questo apparecchio non è destinato a essere controllato da un dispositivo esterno come un timer o da un sistema di controllo remoto separato.
- Posizionare l'apparecchio su una superficie stabile e resistente al calore, lontano dalle fonti di calore quali radiatori, stufe etc. Proteggere l'apparecchio dai raggi del sole e contro l'umidità.
- Non utilizzare l'apparecchio nell'ambiente a rischio di esplosione (in presenza di solventi, vernici, colle etc.).
- **Attenzione - il pane può prendere il fuoco!** Posizionare l'apparecchio in modo che ci sia sufficiente spazio e che l'aria possa circolare liberamente intorno. Fare attenzione che durante il funzionamento l'apparecchio non entri in contatto con le tende, con la carta o con altri materiali infiammabili. I tali materiali non devono nemmeno trovarsi nella vicinanza dell'apparecchio, né devono essere utilizzati per coprirlo.
- Non utilizzare l'apparecchio senza vassoio estraibile raccogli briciole. Il vassoio va pulito regolarmente per evitare l'accumulo delle briciole. Esse potrebbero entrare in contatto con il radiatore e prendere fuoco.
- Non inserire nell'apparecchio gli oggetti in metallo.
- Non mettere dentro l'apparecchio i pezzi da tostare troppo grossi.
- Non lavorare nell'apparecchio i prodotti contenenti la marmellata e/o le confetture.
- Per pulire l'apparecchio non adoperare le sostanze ruvide e/o aggressive.
- Non utilizzare l'apparecchio se non funziona correttamente se caduto per terra o se è stato immerso nell'acqua o in un altro liquido. In tal caso bisogna far esaminare l'apparecchio ed eventualmente farlo riparare da un'officina autorizzata.
- Non utilizzare l'apparecchio se il cavo di alimentazione o la spina risultano

- danneggiati, il tale difetto deve essere riparato da un'officina autorizzata.
- Non utilizzare l'apparecchio all'aperto, né all'esterno in generale.
 - L'apparecchio di vostro possesso è adatto solo per uso domestico, non per uso commerciale.
 - Non utilizzare l'apparecchio se si hanno le mani bagnate.
 - **Non immergere il cavo di alimentazione, la spina o l'apparecchio stesso nell'acqua o in un altro liquido.**
 - Non utilizzare accessori diversi da quelli raccomandati dal produttore.
 - Non procedere mai alla riparazione dell'apparecchio. Rivolgersi sempre ad un'officina autorizzata.
 - L'apparecchio può essere utilizzato dai bambini d'età superiore a 8 anni. Le persone di capacità fisiche e mentali ridotte e/o non pratiche possono utilizzare l'apparecchio solo in presenza delle persone istruite e informate sugli eventuali rischi uniti all'uso. La pulizia e la manutenzione dell'apparecchio non deve essere effettuata dai bambini se essi sono d'età inferiore a 8 anni o se non presente una persona esperta. I bambini d'età inferiore a 8 anni devono stare lontani dalla portata dell'apparecchio e dal suo cavo di alimentazione. L'apparecchio non è un giocattolo e come tale deve essere utilizzato.

Un eventuale danno causato dal mancato rispetto delle indicazioni previste dal produttore non può essere coperto dalla garanzia.

DESCRIZIONE DEL PRODOTTO



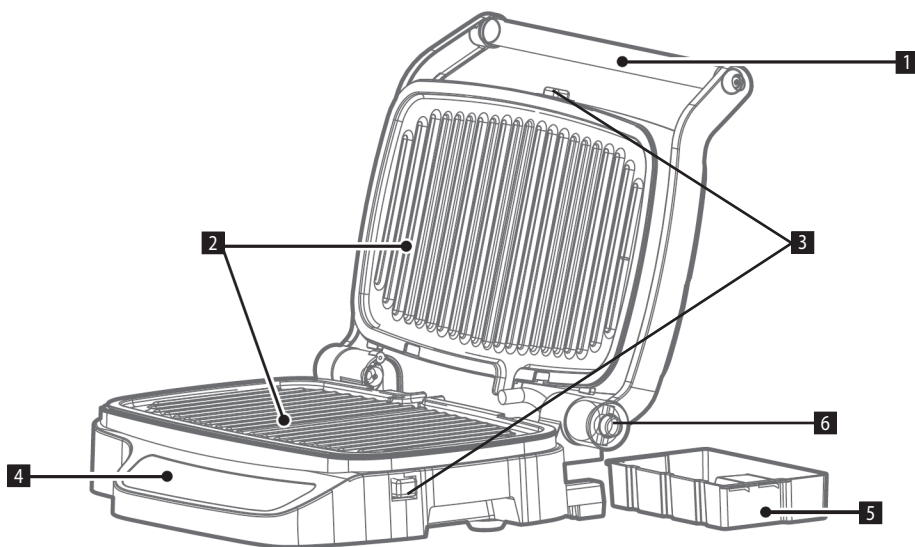

- 1 Maniglia
- 2 Piastra grill
- 3 Pulsante per lo stacco delle piastre
- 4 Display
- 5 Vassoio di gocciolatoio
- 6 Pulsante per la messa dell'apparecchio nella posizione orizzontale



MANUALE D'USO







L'apparecchio è destinato solo ed esclusivamente all'uso domestico. Collocare l'apparecchio lontano dall'acqua e non utilizzarlo nelle vicinanze della piscina. Non esporre l'apparecchio alla pioggia. L'unità deve essere connessa alla rete. Posizionare l'apparecchio su una superficie piana, stabile e resistente al caldo.

Cosa fare prima del primo uso

1. Pulire le piastre con panno umido e poi asciugarle bene.
2. Collegare il grill alla rete.
3. Accendere l'apparecchio con il pulsante .
4. Selezionare il programma DIY con i pulsanti  e .
5. Impostare la temperatura a 240 °C, il tempo a 5-10 min e confermare l'opzione selezionata premendo il pulsante .
6. Una volta raffreddato inserire il vassoio di gocciolatoio da dietro. A questo punto l'apparecchio è pronto all'uso.

ASSEMBLAGGIO E USO

Programmi preimpostati



1. Montare le piastre grill
2. Collegare l'apparecchio alla corrente.
3. Accendere l'apparecchio con il pulsante .
4. Selezionare il programma desiderato utilizzando i pulsanti  e  confermare l'opzione selezionata premendo il pulsante .
5. Una volta riscaldate le piastre mettere dentro l'alimento.
Se si seleziona il programma pork, steak fish, una volta riscaldate le piastre il display lampeggerà. A questo punto va scelta la modalità di preparazione dell'alimento.
Con i pulsanti  e  selezionare Rare oppure Medium oppure Well done.
6. Decorso il tempo previsto aprire l'apparecchio e portare gli alimenti fuori.

Se si vuole continuare ancora con la grigliata, ripetere la procedura a partire dal punto 3.

Se durante la fase di riscaldamento l'apparecchio si apre per più di 10 secondi, s'impone automaticamente il programma DIY.

Nota L'apparecchio è in grado di rilevare lo spessore dell'alimento e impostare la temperatura e la durata della cottura in modo automatico.

Regime manuale

1. Montare le piastre grill
2. Collegare l'apparecchio alla corrente.
3. Accendere l'apparecchio con il pulsante .
4. Selezionare il programma DIY utilizzando i pulsanti < e > confermare l'opzione selezionata premendo il pulsante .
5. Impostare il tempo e la temperatura desiderati con i pulsanti < e >.
6. Decorso il tempo previsto aprire l'apparecchio e portare gli alimenti fuori.

Se si vuole continuare ancora con la grigliata, ripetere la procedura a partire dal punto 3.

Se l'apparecchio rimane aperto, può essere utilizzato solo il programma DIY.

Montaggio delle piastre

1. Assicurarsi che il prodotto sia staccato dalla rete.
2. Posizionare l'apparecchio in modo che gli elementi di apertura siano rivolti verso la persona che manipola con l'apparecchio. Aprire l'apparecchio servendosi dell'apposita maniglia.
3. Inserire la piastra nelle apposite aperture dei coperchi e spingere lievemente. La piastra entra nella sua sede. Ripetere la stessa cosa per la seconda piastra.

Estrazione delle piastre

1. Assicurarsi che il prodotto sia staccato dalla rete e si sia raffreddato.
2. Premere i pulsanti di stacco piastre che si trovano da parte destra e nel centro della parte alta anteriore del grill.
3. Premendo il pulsante lievemente la piastra esce dalla sua sede. Spingere la piastra verso alto ed estrarla dagli attacchi centrali. Ripetere la stessa cosa per la seconda piastra.
4. Le piastre sono lavabili a mano o nella lavastoviglie.

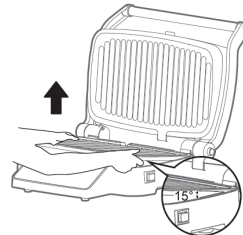

apertura a 180°

Per aprire l'apparecchio a 180° premere il pulsante (6) da parte destra della giunzione della maniglia e piegare la maniglia all'indietro.

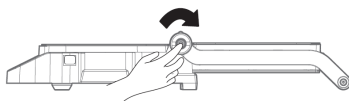

Apertura a 90°

L'apparecchio può essere usato nella posizione aperta a 90°. Se si vuole aprire l'apparecchio in questa posizione, alzare la maniglia nella posizione eretta. L'apparecchio rimane in questa posizione sino a che non viene chiuso oppure sino a che non viene aperto a 180° gradi.

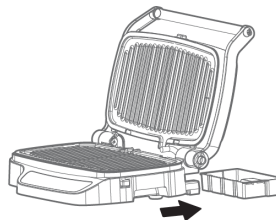

Estrazione del vassoio di gocciolamento

Il grasso che si produce durante la lavorazione termica è convogliato nel vassoio di gocciolamento posizionata nella parte posteriore del coperchio inferiore. Pulire il vassoio di gocciolamento dopo ogni uso dell'apparecchio, il vassoio di gocciolamento è lavabile nella lavastoviglie.

Nota: Durante il primo uso dell'apparecchio potrebbe apparire un po' di fumo e cattivo odore. Finita la preparazione del cibo staccare l'apparecchio dalla rete. Prima di utilizzare l'apparecchio di nuovo lasciarlo raffreddare per almeno 30 minuti.

PULIZIA E MANUTENZIONE

- Pulire bene ogni parte dell'apparecchio prima del primo uso e poi dopo ogni altro uso.
- Finita la preparazione del cibo staccare l'apparecchio dalla rete e prima di utilizzare l'apparecchio di nuovo lasciarlo raffreddare per almeno 30 minuti.
- Eliminare il grasso dal vassoio di gocciolamento. Il vassoio di gocciolamento è lavabile a mano e/o nella lavastoviglie.
- Le piastre sono lavabili a mano oppure nella lavastoviglie. Per pulire l'apparecchio e le sue parti non utilizzare gli oggetti metallici quali paglie di ferro e coltelli. Potrebbe danneggiarsi la superficie antiaderente.
- Utilizzare le palette in legno o in plastica.
- Se l'apparecchio è stato utilizzato per grigliare frutti di mare, pulire la piastra con succo di limone.
- Il coperchio e bottoni di comando sono da pulire con panno asciutto e morbido. Nel caso della sporcizia attaccata utilizzare panno umido.
- Non utilizzare mai mezzi abrasivi.
- Non lasciare mai gli oggetti in plastica a contatto con le piastre.
- Prima di rimettere l'apparecchio assicurarsi che tutti gli elementi siano ben puliti e asciutti.
- Non tirare mai il cavo di alimentazione intorno ai bordi dell'apparecchio.
- Non immergere mai la spina nell'acqua o in altri liquidi!

ASSISTENZA

La manutenzione più impegnativa e/o la riparazione che richiede l'intervento sulle parti interne dell'apparecchio devono essere fatte esclusivamente dal centro di assistenza autorizzato.

PROTEZIONE DELL'AMBIENTE

- Riciclare imballi e prodotti vecchi, alla fine di loro ciclo di vita.
- La scatola in cui si acquista il prodotto può essere recuperata come rifiuto differenziato.
- Sacchetti in polietilene (PE) possono essere recuperati come rifiuto differenziato.

Riciclaggio del prodotto alla fine della sua vita utile



L'apparecchio è identificato in conformità alla Direttiva 2012/19/EU del Parlamento europeo e del Consiglio sui rifiuti di apparecchiature elettriche ed elettroniche (RAEE). Il simbolo riportato sul prodotto indica che il prodotto stesso non può essere smaltito come rifiuto urbano. Va portato in un centro di raccolta dei rifiuti elettrici ed elettronici. Provvedendo allo smaltimento corretto del prodotto si può prevenire l'impatto negativo sull'ambiente e/o sulla salute umana nel caso di mancato riciclaggio. Lo smaltimento deve essere effettuata in conformità alle norme regolanti la gestione dei rifiuti. Le maggiori informazioni sulle modalità dello smaltimento del prodotto sono reperibili presso l'ufficio locale di amministrazione pubblica oppure nel negozio dove il prodotto è stato acquistato.



Il presente prodotto rispetta tutti i requisiti elementari stabiliti dalle normative UE inerenti.

Il produttore si riserva il diritto di modificare senza preavviso il testo del manuale d'uso, il design del prodotto e/o i suoi parametri tecnici.

AGRADECIMIENTO

Gracias por comprar este producto de la marca Concept y esperamos que quede satisfecho con él durante todo el tiempo que lo use.

Antes de usar el producto, lea con cuidado todo el manual y luego guárdelo. Asegúrese de que las demás personas que vayan a utilizar el producto se familiaricen con el presente manual.

Parámetros técnicos	
Tensión	220-240 V ~ 50/60 Hz
Potencia de entrada	1750-2100 W

ADVERTENCIAS IMPORTANTES DE SEGURIDAD

- No emplee el artefacto de una manera diferente a la descrita en el presente manual.
- Antes de utilizar por primera vez el artefacto, retire el embalaje y los materiales promocionales.
- Verifique que la tensión de red se corresponda a los valores indicados en la placa.
- El artefacto está caliente durante el funcionamiento y por cierto tiempo luego de ser apagado.
- No toque las superficies calientes.
- Utilice el mango y los botones. Riesgo de quemaduras.
- No limpie, guarde o cubra el artefacto hasta que se haya enfriado completamente.
- No vuelque el artefacto mientras está funcionando.
- No deje el artefacto desatendido si está encendido o conectado a un tomacorriente.
- Nunca mueva el artefacto si está funcionando o caliente. No lo mueva por el cable de alimentación.
- Al desenchufar el artefacto, no tire del cable, sino del enchufe.
- No permita que el artefacto sea manipulado por niños o personas no capacitadas y utilícelo fuera de su alcance.
- Las personas con capacidad de movimiento o percepción sensorial reducidas, o con insuficiente capacidad mental, o personas no familiarizadas con su manejo deben utilizar el artefacto únicamente bajo la supervisión de una persona responsable, familiarizada con su uso.
- Tenga especial cuidado si emplea el artefacto en las cercanías de niños.

- No permita que el artefacto sea usado como juguete.
- **Antes de limpiar el artefacto, y luego de su uso, apáguelo, desconéctelo del tomacorriente y déjelo enfriar.**
- No deje que el cable cuelgue del borde de la mesa. Evite que entre en contacto con superficies calientes.
- Este artefacto no está diseñado para ser controlado por un dispositivo externo como un temporizador o un sistema de control remoto.
- Coloque el artefacto únicamente en una superficie estable y resistente al calor, apartado de otras fuentes de calor como radiadores, tuberías, etc. Resguárdelo de la luz directa del sol y la humedad.
- No utilice el artefacto en entornos con gases explosivos o sustancias inflamables (disolventes, pinturas, pegamentos, etc.).
- **Atención – ¡El pan podría arder!** Al utilizar este artefacto, deje el suficiente espacio a su alrededor para permitir el flujo del aire. Mientras esté funcionando, evite que el artefacto entre en contacto con cortinas, empapelados, telas, papel u otros materiales inflamables. No es aconsejable tampoco dejarlo cerca, debajo o cubrirlo con estos materiales.
- No utilice el artefacto sin la bandeja para migas. Esta debe ser limpiada con regularidad para evitar que se acumulen migas. Podrían entrar en contacto con los calentadores y arder.
- No inserte objetos metálicos en el artefacto.
- No ponga en el artefacto alimentos demasiado grandes.
- No utilice el artefacto para procesar alimentos con jaleas o confituras.
- No emplee sustancias agresivas o telas ásperas para limpiar el artefacto.
- No emplee el artefacto si no funcionase correctamente, hubiese caído, estuviese dañado o hubiese sumergido en un líquido. Hágalo probar y reparar por un servicio autorizado.
- No emplee el artefacto si el cable o el enchufe estuviesen dañados. Haga reparar la avería de inmediato por un servicio autorizado.
- No utilice el artefacto al aire libre.
- El artefacto está destinado únicamente para uso hogareño; no está destinado para uso comercial.
- No toque el artefacto con las manos mojadas o húmedas.
- **No sumerja el cable, el enchufe o el artefacto en agua u otro líquido.**
- No utilice otros accesorios que los recomendados por el fabricante.
- No repare usted mismo el artefacto. Diríjase a un servicio autorizado.

- Los niños mayores de 8 años y las personas mayores o con capacidades físicas o mentales reducidas, o con insuficiente experiencia y conocimientos pueden utilizar el artefacto únicamente bajo supervisión o si se les ha enseñado a utilizarlo de una manera segura y son conscientes de los eventuales riesgos. El mantenimiento y limpieza realizados por el usuario no pueden ser llevados a cabo por niños menores de 8 años y sin supervisión. Los niños menores de 8 años deben mantenerse fuera del alcance del artefacto y su cable. Los niños no deben jugar con el artefacto.

En caso de incumplimiento de las instrucciones del fabricante, cualquier reparación no será reconocida por la garantía.

DESCRIPCIÓN DEL PRODUCTO

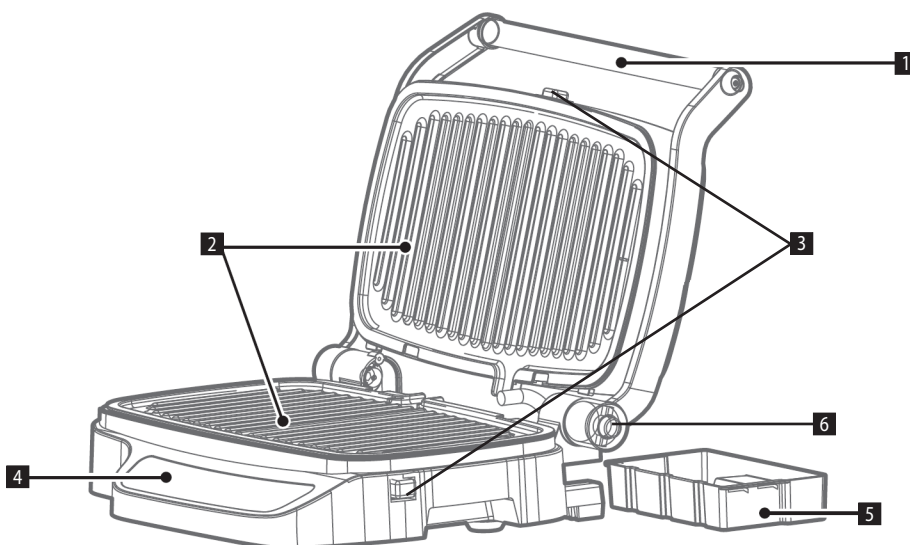

- 1 Mango
- 2 Plancha
- 3 Botón para liberar la plancha
- 4 Pantalla
- 5 Bandeja de goteo
- 6 Botón para poner el artefacto en posición horizontal



MANUAL DE USO



El artefacto está destinado únicamente para uso hogareño. Ubique al artefacto apartado del agua y no lo utilice cerca de piscinas. No exponga el artefacto a la lluvia. La unidad debe estar enchufada. Coloque la parrilla sobre una superficie plana y estable, resistente a altas temperaturas.

Antes del primer uso

1. Limpie las planchas con un trapo húmedo y séquelas.
2. Enchufe la parrilla.
3. Enciéndala con el botón .
4. Seleccione el programa DIY con los botones < y >.
5. Ponga la temperatura a 240°C, el tiempo entre 5 y 10 minutos y confirme con el botón .
6. Una vez que el artefacto se haya enfriado, deslice la bandeja de goteo de la parte trasera y estará listo para usarlo.

Armado y uso

Funciones programadas

1. Coloque las planchas.
2. Enchufe el artefacto.
3. Enciéndala con el botón .
4. Seleccione un programa con los botones < y > y confirme con el botón .
5. Una vez caliente, ponga los alimentos.

Si selecciona el programa de pork, steak o fish, la pantalla parpadeará después de calentar y tendrá que seleccionar cómo quiere preparar la comida.

Con los botones < y > seleccione Rare, Medium o Well done.



6. Cuando termine el tiempo, abra el artefacto y retire los alimentos.

Si desea continuar la cocción, vuelva a proceder a partir del punto 3.

Si abre el artefacto durante el calentamiento por más de 10 segundos, se activa automáticamente el modo DIY.

Nota: El artefacto es capaz de detectar el grosor de los alimentos y ajustar automáticamente la temperatura y el tiempo.

Modo manual

1. Coloque las planchas.
2. Enchufe el artefacto.
3. Enciéndala con el botón .
4. Seleccione el programa DIY con los botones < y > y confirme con el botón .
5. Seleccione la temperatura y el tiempo con los botones < y >.
6. Cuando termine el tiempo, abra el artefacto y retire los alimentos.

Si desea continuar la cocción, vuelva a proceder a partir del punto 3.

Si el artefacto está abierto, solo se puede usar el programa DIY.

Instalar las planchas

1. Asegúrese de que el artefacto esté desenchufado.
2. Coloque el artefacto con los controles mirando hacia Ud. y ábralo levantando la manija.
3. Inserte la plancha en los orificios en las tapas y presione ligeramente. hasta que encaje. Repita el procedimiento con la otra plancha.

Retirar las planchas

1. Asegúrese de que el artefacto esté desenchufado y frío.
2. Pulse los botones para liberar las planchas situados en el lado derecho y en el centro de la parte superior delantera de la parrilla.
3. La plancha se desprenderá ligeramente de la base. Levántela y deslícela con los sujetadores centrales. Repita el procedimiento con la otra plancha.
4. Las planchas pueden lavarse con agua o en lavavajillas.

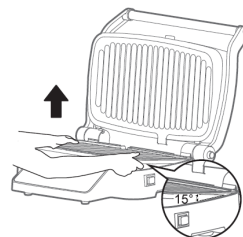
**Abrir 180°**

Para abrir 180°, presione el botón (6) en el extremo de la manija e incline esta hacia atrás.

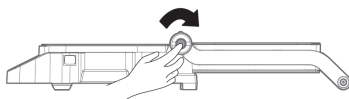
**Abrir 90°**

La parrilla puede ser usada abierta 90°. Si la quiere abrir así, levante la manija hasta que esté en posición vertical. La parrilla se mantiene en esta posición hasta cerrarla o abrirla a 180°C.

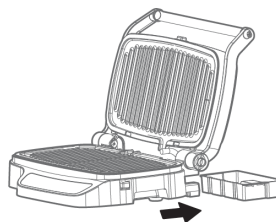
**Retirar la bandeja de goteo**

Las grasas generadas por la cocción se drenan a través de pequeñas ranuras en la parte trasera de las planchas a una bandeja de goteo en la parte trasera de la cubierta inferior. Lave la bandeja luego de cada uso. Puede ser lavada en lavavajillas.

Nota: El primer uso puede generar humo y olores.

Luego de terminar la cocción, desenchufe el artefacto. Antes de volver a usar, deje que el artefacto se enfríe por al menos 30 minutos.

LIMPIEZA Y MANTENIMIENTO

- Limpie cuidadosamente cada parte antes del primer y luego de cada uso.
- Luego de terminar la cocción, desenchufe el artefacto y déjelo enfriar por al menos 30 minutos.
- Retire la grasa de la bandeja de goteo. La bandeja de goteo puede lavarse a mano o en lavavajillas.
- Las planchas pueden lavarse a mano o en lavavajillas. No utilice objetos metálicos para la limpieza. Podrían dañar la superficie antiadherente.
- Utilice únicamente utensilios de plástico o madera.
- Luego de preparar frutos de mar, frote las planchas con jugo de limón para evitar que los sabores se transfieran a otros alimentos.
- Limpie la cubierta y los controles únicamente con un trapo suave y seco. Humedezca el trapo para retirar manchas secas.
- No utilice productos de limpieza abrasivos.
- No deje que utensilios de plástico entren en contacto con las planchas.
- Antes de guardar, asegúrese de que todas las piezas estén limpias y secas.
- No enrolle el cable en la parte externa de la parrilla.
- No sumerja el enchufe.

SERVICIO

El mantenimiento de carácter más amplio o las reparaciones que requieran intervenir en las piezas internas del producto deben ser realizados por un servicio profesional.

PROTECCIÓN AL MEDIO AMBIENTE

- Dé preferencia al reciclado de los materiales de embalaje y los artefactos viejos.
- La caja puede ser desechada con la recolección de residuos clasificados.
- Las bolsas de polietileno (PE) deben ser llevadas para su reciclaje.

Reciclaje del artefacto al final de su vida útil



El artefacto está etiquetado de acuerdo con la Directiva Europea 2012/19/UE sobre Residuos de Artefactos Eléctricos y Electrónicos (RAEE). El símbolo en el producto o su embalaje indica que este no debe ser incluido entre los residuos domésticos. Debe ser llevado a un centro de recolección para el reciclaje de artefactos eléctricos o electrónicos. Procurar la correcta liquidación del producto ayuda a prevenir efectos negativos en el medio ambiente y la salud humana que podrían ser resultar de la liquidación incorrecta del producto. El artefacto debe ser desechado conforme las normas para la gestión de residuos. Podrá obtener información más detallada sobre el reciclaje del producto en la autoridad local, el servicio de tratamiento de residuos correspondiente o la tienda en donde fue adquirido.



El producto cumple con todos los requisitos básicos de las directivas UE aplicables.

El fabricante se reserva el derecho de realizar cambios en el texto, el diseño y las especificaciones técnicas.

MULȚUMIRE

Vă mulțumim pentru cumpărarea produsului marca Concept și vă dorim să fiți mulțumiți de produsul nostru pe întreaga durată de utilizare a acestuia.

Înainte de prima utilizare citiți cu atenție și în întregime manualul de utilizare și păstrați-l pentru o consultare ulterioară. Asigurați-vă că și celelalte persoane care vor folosi produsul sunt familiarizate cu instrucțiunile prezentate în prezentul manual.

Parametri tehnici	
Tensiune	220-240 V ~ 50/60 Hz
Consum de putere	1750-2100 W

INDICAȚII IMPORTANTE PRIVIND SECURITATEA

- Nu utilizați aparatul în alt mod decât cel descris în prezentul manual.
- Înainte de prima utilizare îndepărtați de pe aparat întregul material de ambalare și materialele de marketing.
- Verificați dacă tensiunea rețelei de alimentare corespunde cu valorile de pe plăcuța de identificare a aparatului.
- Aparatul este fierbinte în timpul funcționării și rămâne fierbinte o perioadă de timp după oprire.
- De aceea nu atingeți suprafețele fierbinți.
- Folosiți mânerul și butoanele. Există pericol de ardere.
- Aparatul nu poate fi curățat, depozitat sau acoperit înainte de răcirea sa completă.
- Nu puneți aparatul pe o parte în timpul utilizării acestuia.
- Nu lăsați aparatul fără supraveghere în timp ce este pornit, eventual racordat la priza de curent electric.
- Nu transportați niciodată aparatul în timpul funcționării sale sau cât este fierbinte. Nu-l transportați ținându-l de cablul de alimentare.
- La scoaterea aparatului din priza de curent electric nu trageți niciodată de cablu, prindeți de ștecăr și scoateți-l prin tragere.
- Nu permiteți copiilor sau persoanelor cu dizabilități să manipuleze cu aparatul, folosiți-l în afara accesului acestora.
- Persoanele cu capacitatea motrică redusă, cu percepția simțului redusă, cu capacitatea intelectuală insuficientă sau persoanele nefamiliarizate cu deservire, trebuie să folosească aparatul doar sub supravegherea unei persoane responsabile, familiarizate cu deservirea.

- Acordați atenție sporită la folosirea aparatului în apropierea copiilor.
- Nu permiteți folosirea aparatului drept jucărie.
- **Înainte de curățare și după utilizare opriți aparatul, scoateți ștecărul din priza de curent electric și lăsați-l să se răcească.**
- Nu lăsați cablul electric de alimentare să atârne liber peste marginea mesei. Aveți grijă să nu intre în contact cu suprafețe calde.
- Acest aparat nu este destinat să fie controlat de un dispozitiv extern, cum ar fi un temporizator sau un sistem de telecomandă separat.
- Amplasați aparatul doar pe o suprafață stabilă și rezistentă termic, la o distanță suficientă față de alte surse de căldură precum calorifere, cuptoare ș.a.m.d. Feriți-l de radiațiile solare directe sau de umezeală.
- Nu folosiți aparatul într-un mediu cu gaze explozive sau substanțe inflamabile (solvenți, vopsele, adezivi etc.).
- **Atenție – produsul de patiserie poate să ia foc!** La folosirea acestui aparat a se lăsa un loc suficient deasupra și din toate părțile, pentru ca aerul să poată circula. Nu lăsați ca pe timpul exploatării aparatul să intre în contact cu perdele, tapete, textil, hârtie sau alte materiale inflamabile. De asemenea, nu se recomandă să fie amplasat în apropierea acestora, sub acestea sau să fie acoperit cu acestea.
- A nu se utiliza aparatul fără tava detașabilă pentru captarea firimiturilor. Tava trebuie curățată periodic, nu e voie ca firimiturile să se adune pe aceasta. Ar putea să intre în contact cu corpul de încălzit și să se aprindă.
- A nu se introduce în aparat corpuri metalice.
- A nu se introduce în aparat bucăți prea mari de alimente.
- Nu pregătiți în aparat alimente care conțin gem sau produse conservate.
- Nu folosiți substanțe abrazive sau chimic agresive pentru curățarea aparatului.
-
- Nu utilizați aparatul dacă acesta nu funcționează corespunzător, dacă a căzut, dacă este deteriorat sau a fost expus vreunui lichid. Predați-l pentru testare și reparare la un service autorizat.
- Nu folosiți niciodată aparatul care are cablul de alimentare sau ștecărul deteriorate, asigurați neîntârziat eliminarea defectului de către un service autorizat.
- Aparatul nu este destinat utilizării în aer liber.
- Aparatul este destinat doar utilizării casnice, nu este destinat uzului comercial.

- Nu atingeți aparatul cu mâinile ude sau umede.
- **Nu cufundați cablul de alimentare, ștecărul sau aparatul în apă sau într-un alt lichid.**
- Nu folosiți alte accesorii decât cele recomandate de către producător.
- Nu reparați aparatul prin forțe proprii. Apelați la un service autorizat.
- Acest aparat poate fi utilizat de către copiii cu vârsta de 8 ani și peste și de către persoanele cu dizabilități fizice sau capacitate mentală redusă sau experiență și cunoștințe insuficiente doar dacă sunt supravegheate sau au fost familiarizate cu utilizarea în siguranță a aparatului și pricep eventualele pericole. Curățarea și întreținerea efectuată de către utilizator nu poate fi exercitată de către copii care nu au vârsta de peste 8 ani și nu sunt supravegheați. Copiii sub 8 ani trebuie să păstreze distanța de siguranță față de aparat și cablu de alimentare. Copiii nu au voie să se joace cu aparatul.

La nerespectarea instrucțiunilor producătorului, eventuala reparație nu poate fi recunoscută drept reparație de garanție.

DESCRIEREA PRODUSULUI



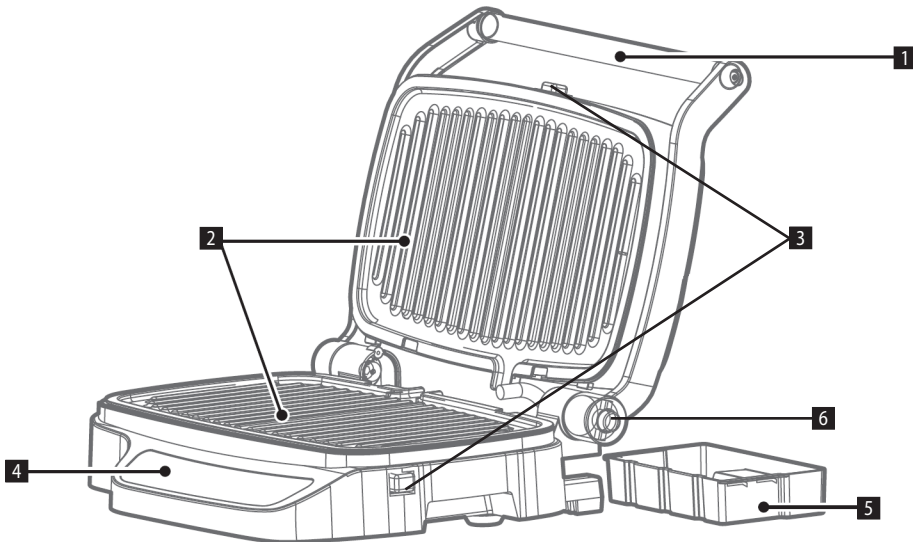

- 1 Mâner
- 2 Placă grill
- 3 Buton pentru eliberarea plăcilor
- 4 Display
- 5 Tavă de captare
- 6 Buton pentru reglarea aparatului în poziție orizontală.



INSTRUCIUNI DE UTILIZARE





Aparatul este adecvat doar uzului casnic. Puneți aparatul departe de apă și nu-l utilizați în apropierea piscinei. Nu expuneți aparatul ploii. Unitatea trebuie conectată la o priză electrică. Puneți grillul pe o suprafață dreaptă, stabilă și rezistentă termic.

Înainte de prima utilizare

1. Ștergeți plăcile cu o cârpă umedă și apoi uscați-le.
2. Conectați grillul la o priză.
3. Porniți aparatul cu butonul .
4. Selectați programul DIY cu ajutorul butoanelor  și .
5. Reglați temperatura la 240 °C, timpul la 5-10 min și confirmați cu butonul .
6. După răcire, introduceți tava de captare din partea de spate a aparatului și puteți folosi aparatul.

Asamblarea și utilizarea

Programe presetate

1. Puneți plăcile grillului.
2. Conectați aparatul la priză.
3. Porniți aparatul cu butonul .
4. Selectați programul cu ajutorul butoanelor  și  și confirmați cu butonul .
5. După încălzire introduceți alimentul.

Dacă selectați programul pork, steak fish, după încălzire displayul va pâlpâi și va trebui să alegeți modul în care doriți să pregătiți alimentul.

Cu ajutorul butoanelor < și > selectați Rare sau Medium sau Well done.

6. După scurgerea timpului deschideți aparatul și scoateți alimentele.

Dacă doriți să continuați cu prăjirea, procedați din nou de la punctul 3.

Dacă deschideți aparatul în timpul încălzirii pentru mai mult de 10 secunde, va fi selectat automat programul DIY.

Notă Aparatul este capabil să detecteze grosimea alimentelor și să seteze automat temperatura și timpul.

Mod manual

1. Puneți plăcile grillului
2. Conectați aparatul la priză.
3. Porniți aparatul cu butonul (U).
4. Selectați programul DIY cu ajutorul butoanelor < și > și confirmați cu butonul (D).
5. Setați timpul și temperatura cu ajutorul butoanelor < și >.
6. După scurgerea timpului deschideți aparatul și scoateți alimentele.

Dacă doriți să continuați cu prăjirea, procedați din nou de la punctul 3.

Dacă aparatul este deschis, se poate utiliza doar programul DIY.

Montarea plăcilor

1. Asigurați-vă că aparatul este deconectat de la rețea.
2. Puneți grillul în așa fel încât elementele de comandă să fie direcționate spre dumneavoastră. Deschideți grillul prin ridicarea mânerului.
3. Introduceți placa în orificiile din carcasă și apăsați ușor. Va intra la loc. Repetați procedeul pentru cealaltă placă.

Scoaterea plăcilor

1. Asigurați-vă că aparatul este deconectat și îndestul răcit.
2. Apăsați butoanele de eliberare a plăcilor care se află pe partea dreaptă și în mijlocul părții superioare a grillului.
3. La apăsarea butonului placa va sări ușor din bază. Ridicați placa în sus și desprindeți-o din prinderile centrale. Repetați procedeul pentru cealaltă placă.
4. Plăcile pot fi spălate cu mână sau în mașină spălat vase.

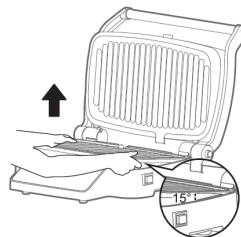

Deschidere de 180°

Pentru deschidere de 180° apăsați butonul (6) de pe partea dreaptă a articulației mânerului și rabatați mânerul în spate.

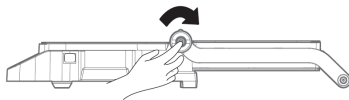

Deschidere de 90°

Grillul poate fi utilizat în poziția deschisă la 90°. Dacă doriți să deschideți aparatul în această poziție, pur și simplu ridicați mânerul în poziția complet verticală. Grillul va rămâne în această poziție până când îl închideți sau până când îl deschideți în poziția deschisă la 180°.

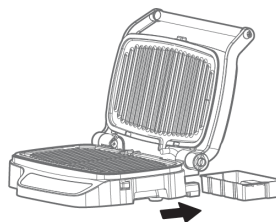

Scoaterea tăvii de capturare.

Grăsimea generată în timpul grătarului se scurge prin canelurile mici de pe spatele plăcilor în tava de capturare situată în partea de spate a capacului inferior. Curățați tava după fiecare utilizare a aparatului, aceasta poate fi spălată în mașină de spălat vase.

Notă: La prima utilizare a aparatului poate să apară și un fum și un miros ușor.

După ce ați terminat de gătit, deconectați cablul de alimentare. Înaintea unei alte manipulări, lăsați aparatul să se răcească timp de cel puțin 30 de minute.

CURĂȚARE ȘI ÎNTREȚINERE

- Înainte și după fiecare utilizare, curățați temeinic fiecare parte.
- După terminarea preparării alimentelor deconectați cablul de alimentare și înaintea unei alte manipulări lăsați aparatul să se răcească timp de cel puțin 30 de minute.
- Îndepărtați grăsimea din tava de captare. Tava de captare poate fi spălată manual sau în mașină de spălat vase.
- Plăcile pot fi spălate manual sau în mașină spălat vase. Pentru curățare nu utilizați obiecte metalice, cum ar fi spălătoare din sârmă și cuțite. Se poate ajunge la deteriorarea stratului neaderentă.
- Folosiți doar ustensile din lemn sau plastic.
- Dacă ați pregătit fructe de mare, ștergeți placa cu suc de lămâie, pentru a preveni transferul aromei fructelor de mare la următoarea rețetă.
- Curățați capacul și butoanele de control numai cu o cârpă moale și uscată. Pentru petele uscate, umeziți cârpa.
- Nu folosiți niciodată cu produse de curățare agresive.
- Nu lăsați niciodată ustensile din plastic în contact cu plăcile.
- Înainte de depozitare, asigurați-vă că toate piesele sunt curate și uscate.
- Nu înfășurați niciodată cablul în jurul exteriorului grillului.
- Nu cufundați niciodată ștecărul în apă sau într-un alt lichid.

SERVICE

Întreținerea cu caracter mai amplu sau reparația care necesită intervenție la părțile interioare ale produsului, trebuie făcute de un service de specialitate.

PROTECȚIA MEDIULUI

- Optați pentru reciclarea materialelor de ambalare și a aparatelor vechi.
- Cutia de la aparat poate fi predată la un centru de colectare a deșeurilor sortate.
- Pungile din polietilenă (PE) a se preda la un centru de colectare a materialelor în vederea reciclării.

Reciclarea aparatului la sfârșitul duratei de viață



Acest aparat este însemnat în conformitate cu Directiva Europeană 2012/19/UE privind deșeurile de echipamente electrice și electronice (DEEE). Simbolul de pe produs sau de pe ambalaj indică faptul că acest produs nu aparține deșeurilor menajere. Trebuie dus la un centru de colectare pentru reciclarea echipamentelor electrice și electronice. Prin asigurarea eliminării corecte a acestui produs veți contribui la prevenirea impactului negativ asupra mediului și a sănătății umane, care ar fi cauzate prin eliminare necorespunzătoare. Eliminarea trebuie efectuată în conformitate cu reglementările privind gestionarea deșeurilor. Informații mai detaliate privind reciclarea acestui produs veți obține de la autoritățile locale competente, serviciile de eliminare a deșeurilor menajere sau în magazinul unde ați cumpărat produsul.



Acest produs respectă toate cerințele de bază ale Directivei UE relevante.

Modificările textului, a designului și a specificațiilor tehnice pot fi efectuate fără o atenționare prealabilă. Ne rezervăm dreptul la modificarea acestora.

concept

- CZ** Záruční podmínky
- SK** Záručné podmienky
- PL** Karta gwarancyjna
- HU** Garanciális feltételek
- LV** Garantijas talons
- EN** Warranty Certificate
- DE** Garantiebedingungen
- FR** Conditions de garantie
- IT** Condizioni di garanzia
- ES** Condiciones de garantía
- RO** Condiții de garanție

Záruka

Výrobce (příp. dovozce) odpovídá za to, že výrobek vyhovuje požadavkům právních předpisů a vyhovuje požadavkům stanovených příslušnými technickými normami. Dále odpovídá za to, že výrobek má takové vlastnosti, které výrobce popsal v dokumentech vztahujících se ke zboží nebo které spotřebitel očekával s ohledem na povahu zboží a na základě reklamy výrobcem prováděné, jakož i odpovídá za to, že se výrobek hodí k účelu, který pro jeho použití výrobce uvádí nebo ke kterému se věc tohoto druhu obvykle používá.

Záruční doba za jakost výrobku trvá 24 měsíců od data převzetí výrobku spotřebitelem.

Záruka se nevztahuje na opotřebením výrobku způsobené jeho obvyklým užíváním. Právo z vadného plnění spotřebiteli nenáleží, pokud před převzetím výrobku věděl, že výrobek má vadu, anebo pokud vadu sám způsobil.

Záruka se nevztahuje na případy, kdy (zejména):

- nebyly dodrženy podmínky pro instalaci, provoz a obsluhu výrobku, které jsou uvedeny v návodu k obsluze výrobku,
- k závadě došlo vlivem mechanického, tepelného nebo chemického poškození, zkratem, přepětím v síti nebo nesprávnou instalací,
- k závadě došlo neodborným zásahem třetí osoby,
- k závadě došlo při živelné události,
- k závadě došlo nedostatečnou nebo nevhodnou údržbou v rozporu s návodem k obsluze včetně závad způsobených vodními a jinými usazeninami,
- ke změně barvy topných ploch nebo poškrábání ploch došlo v souvislosti s jejich obvyklým používáním,
- se jedná o vzhledové a funkční změny způsobené slunečním zářením, tepelným zářením nebo vodními a jinými usazeninami,
- uplyne životnost některých součástí výrobku, např. akumulátorů, žárovek atd.

Záruka se nevztahuje na plnění, která byla bezplatně poskytnuta spolu s výrobkem (dárky, propagační předměty, apod.).

Uplatnění reklamace

Reklamaci vady výrobku je třeba uplatnit bez zbytečného odkladu po jejím zjištění, nejpozději však před uplynutím záruční doby.

Reklamaci výrobku uplatňuje spotřebitel u prodejce, u kterého výrobek zakoupil, případně u kteréhokoliv z autorizovaných servisních středisek, jejichž seznam je součástí balení výrobku, případně je uveden na internetu na adrese www.my-concept.com.

Při reklamaci výrobku je nutno výrobek řádně očistit a bezpečně zabalit tak, aby nedošlo k poškození při jeho případné přepravě do autorizovaného servisního střediska, není-li výrobek předáván osobně.

Spotřebitel je povinen prokázat uzavření kupní smlouvy předložením dokladu o koupi výrobku.

Zároveň s reklamací spotřebitel sdělí popis vytýkané vady a provede volbu reklamačního nároku.

Vyřízení reklamace

Jedná-li se o odstranitelnou vadu, má spotřebitel právo na bezplatné, včasné a řádné odstranění vady.

Není-li to vzhledem k povaze vady neúměrné, může spotřebitel požadovat dodání nového výrobku bez vad (výměnu), nebo týká-li se vada jen součástí výrobku, výměnu takové součásti. Je-li však požadavek na výměnu výrobku nebo jeho součástí vzhledem k povaze vady neúměrný, zejména lze-li vadu odstranit bez zbytečného odkladu, má spotřebitel právo na bezplatné odstranění vady.

Jedná-li se o neodstranitelnou vadu, případně vznikne-li spotřebiteli nárok na výměnu výrobku nebo jeho součásti, avšak tato výměna není možná, např. z důvodu vyprodání daného výrobku, má spotřebitel právo výrobek vrátit (odstoupení od smlouvy).

Právo na dodání nového výrobku (výměnu), nebo výměnu součástí výrobku má spotřebitel i v případě odstranitelné vady, pokud nemůže věc řádně užívat pro opakovaný výskyt vady po opravě nebo pro větší počet vad. V takovém případě má spotřebitel i právo na vrácení výrobku (odstoupení od smlouvy).

Nedojde-li k vrácení výrobku (odstoupení od smlouvy) nebo neuplatní-li spotřebitel právo na dodání nového výrobku bez vad (výměnu), na výměnu jeho součástí nebo na opravu výrobku, může požadovat přiměřenou slevu. Spotřebitel má právo na přiměřenou slevu i v případě, kdy mu nemůže být dodán nový výrobek bez vad, vyměněna součást výrobku nebo výrobek opraven, jakož i v případě, nedojde-li ke zjednání nápravy v přiměřené době nebo by zjednání nápravy spotřebiteli působilo značné obtíže.

Prodávající, autorizované servisní středisko, či jimi pověřený pracovník, rozhodne o reklamaci ihned, ve složitých případech do tří pracovních dnů. Do této lhůty se nezapočítává doba přiměřená podle druhu výrobku potřebná k odbornému posouzení vady. Reklamacе včetně odstranění vady musí být vyřízena bez zbytečného odkladu, nejpozději do 30 dnů ode dne uplatnění reklamacе, pokud se prodávající nebo autorizované servisní středisko vyřizující reklamaci se spotřebitelem nedohodne na delší lhůtě.

Při vrácení výrobku (odstoupení od smlouvy) je spotřebitel povinen provést vrácení rovněž příslušenství výrobku a všech dokumentů dodaných s výrobkem.

Spotřebitel nemá nárok na vydání vadných dílů a součástí výrobku, které byly vyměněny v rámci opravy výrobku.

Veškerá další práva spotřebitele, která se ke koupi výrobku vážou, nejsou těmito záručními podmínkami dotčena.

Pozn.: Reklamacе výrobku poškozeného při přepravě se řídí reklamačním řádem přepravce.

Výrobce:

Jindřich Valenta – Concept
Vysokomýtská 1800, 565 01 Choceň
Česká republika
IČO 13216660
tel.: + 420 465 471 400, fax: +420 465 473 304,
email: servis@my-concept.cz
www: www.my-concept.com

Podrobnosti o produktu

Model:	
Výrobní číslo:	
Datum prodeje:	Razítko a podpis prodejce:

Záruka

Výrobca (príp. dovozca) zodpovedá za to, že výrobok vyhovuje požiadavkám právnych predpisov a vyhovuje požiadavkám stanovených príslušnými technickými normami. Ďalej zodpovedá za to, že výrobok má také vlastnosti, ktoré výrobca popísal v dokumentoch vzťahujúcich sa k tovaru alebo ktoré spotrebiteľ očakával s ohľadom na povahu tovaru a na základe reklamy výrobcom prevádzanej, ako odpovedá i za to, že sa výrobok hodí k účelu, ktorý pre jeho použitie výrobca uvádza alebo ku ktorému sa vec tohto druhu obvykle používa.

Záručná doba za akosť výrobku trvá 24 mesiacov od dátumu prevzatia výrobku spotrebiteľom.

Záruka sa nevzťahuje na opotrebenie výrobku spôsobené jeho obvyklým používaním. Právo z vadného plnenia spotrebiteľovi nenáleží, pokiaľ pred prevzatím výrobku vedel, že výrobok má vadu, alebo pokiaľ vadu sám spôsobil.

Záruka sa nevzťahuje na prípady, kedy (najmä):

- neboli dodržané podmienky pre inštaláciu, prevádzku a obsluhu výrobku, ktoré sú uvedené v návode na obsluhu výrobku,
- k vade došlo vplyvom mechanického, tepelného alebo chemického poškodenia, skratom, prepätím v sieti alebo nesprávnou inštaláciou,
- k vade došlo neodborným zásahom tretej osoby,
- k vade došlo pri živej udalosti,
- k vade došlo nedostatočnou alebo nevhodnou údržbou v rozpore s návodom k obsluhu vrátane závad spôsobených vodnými a inými usadeninami,
- k zmene farby výhrevných plôch alebo poškriabaniu plôch došlo v súvislosti s ich obvyklým používaním,
- sa jedná o vzhľadové a funkčné zmeny spôsobené slnečným žiarením, tepelným žiarením alebo vodnými a inými usadeninami,
- uplynie životnosť niektorých súčastí výrobku, napr. akumulátorov, žiaroviek atď.

Záruka sa nevzťahuje na plnenia, ktoré boli bezplatne poskytnuté spolu s výrobkom (darčeky, propagačné predmety, apod.).

Uplatnenie reklamácie

Reklamáciu vady výrobku je potrebné uplatniť bez zbytočného odkladu po jej zistení, najneskôr však pred uplynutím záručnej doby.

Reklamáciu výrobku uplatňuje spotrebiteľ u predajcu, u ktorého výrobok zakúpil, prípadne u ktoréhokoľvek z autorizovaných servisných stredísk, ktorých zoznam je súčasťou balenia výrobku, prípadne je uvedený na internete na adrese www.my-concept.com.

Pri reklamáci výrobku je nutné výrobok poriadne očistiť a bezpečne zabaliť tak, aby nedošlo k poškodeniu pri jeho prípadnej preprave do autorizovaného servisného strediska, ak nie je výrobok predávaný osobne.

Spotrebiteľ je povinný preukázať uzavretie kúpnej zmluvy predložením dokladu o kúpe výrobku.

Zároveň s reklamáciou spotrebiteľ uvedie popis vytýkanej vady a prevedie voľbu reklamačného nároku.

Vybavenie reklamácie

Ak sa jedná o odstrániteľnú vadu, má spotrebiteľ právo na bezplatné, včasné a riadne odstránenie vady.

Ak to nie je vzhľadom k povahe vady neúmerne, môže spotrebiteľ požadovať dodanie nového výrobku bez vád (výmenu), alebo ak sa týka vada len súčasti výrobku, výmenu takej súčasti. Ak je však požiadavka na výmenu výrobku alebo jeho súčasti vzhľadom k povahe vady neúmerna, najmä ak je možné vadu odstrániť bez zbytočného odkladu, má spotrebiteľ právo na bezplatné odstránenie závady.

Ak sa jedná o neodstrániteľnú vadu, prípadne ak vznikne spotrebiteľovi nárok na výmenu výrobku alebo jeho súčasti, avšak táto výmena nie je možná, napr. z dôvodu vypredania daného výrobku, má spotrebiteľ právo výrobok vrátiť (odstúpenie od zmluvy).

Právo na dodanie nového výrobku (výmenu), alebo výmenu súčasti výrobku má spotrebiteľ i v prípade odstrániteľnej vady, ak nemôže vec poriadne používať pre opakovaný výskyt vady po oprave alebo pre väčší počet vád. V takom prípade má spotrebiteľ i právo na vrátenie výrobku (odstúpenie od zmluvy).

Ak nedôjde k vráteniu výrobku (odstúpeniu od zmluvy) alebo ak neuplatní spotrebiteľ právo na dodanie nového výrobku bez vád (výmenu), na výmenu jeho súčasti alebo na opravu výrobku, môže požadovať primeranú zľavu. Spotrebiteľ má právo na primeranú zľavu i v prípade, keď mu nemôže byť dodaný nový výrobok bez vád, vymenená súčasť výrobku alebo výrobok opravený, ako i v prípade, že nedôjde k zjednaniu nápravy v primeranej dobe alebo by zjednanie nápravy spotrebiteľovi spôsobilo značné problémy.

Predávajúci, autorizované servisné stredisko, či nimi poverený pracovník, rozhodne o reklamácií ihneď, v zložitých prípadoch do troch pracovných dní. Do tejto lehoty sa nezapočítava doba primeraná podľa druhu výrobku potrebná k odbornému posúdeniu vady. Reklamácia vrátane odstránenia vady musí byť vybavená bez zbytočného odkladu, najneskôr do 30 dní odo dňa uplatnenia reklamácie, pokiaľ sa predávajúci alebo autorizované servisné stredisko vybavujúce reklamáciu so spotrebiteľom nedohodne na dlhšej lehote.

Pri vrátení výrobku (odstúpení od zmluvy) je spotrebiteľ povinný vrátiť peniaze a tiež príslušenstvo výrobku a všetkých dokumentov dodaných s výrobkom.

Spotrebiteľ nemá nárok na vydanie vadných dielov a súčastí výrobku, ktoré boli vymenené v rámci opravy výrobku.

Všetky ďalšie práva spotrebiteľa, ktoré sa ku kúpe výrobku viažu, nie sú týmto záručnými podmienkami dotknuté.

Pozn.: Reklamácia výrobku poškodeného pri preprave sa riadi reklamačným poriadkom prepravcu.

Výrobce:

Jindřich Valenta – Concept
Vysokomýtská 1800, 565 01 Choceň
Česká republika
IČO 13216660
tel.: + 420 465 471 400, fax: +420 465 473 304
email: servis@my-concept.cz
www: www.my-concept.com

Distribútor:

CONCEPT Slovensko s. r. o.
Hurbanova 1563/23, 911 01 Trenčín
Slovenská republika
tel.: +421 326 583 465, fax: +421 326 583 466
email: info@my-concept.sk
www: www.my-concept.sk

Podrobnosti o produkte

Model:	
Výrobné číslo:	
Dátum predaja:	Pečiatka a podpis predajca:

Gwarancja

Producent (lub importer) zapewnia, że produkt jest zgodny z wymogami prawnymi i spełnia odpowiednie normy techniczne. Produkt posiada właściwości, zawarte w dokumentacji produktowej, oczekiwane ze względu na charakter towaru oraz wskazane w reklamacji prowadzonej przez producenta. Producent zapewnia, że produkt nadaje się do celów konsumpcyjnych, do których ma zastosowanie lub do których stosuje się zwykle tego rodzaju produkt.

Okres gwarancji wynosi 24 miesiące od daty otrzymania produktu przez konsumenta.

Gwarancja nie obejmuje uszkodzeń mechanicznych spowodowanych użytkowaniem.

Prawo gwarancji za wady rzeczy nie przysługuje, jeżeli klient wiedział przed zakupem, że produkt ma wadę lub usterkę lub sam ją spowodował.

Gwarancja nie ma zastosowania w przypadkach, w których:

- nie zostały dotrzymane warunki w zakresie instalacji, obsługi oraz konserwacji produktu, wymienione w instrukcji obsługi produktu,
- awaria była spowodowana mechanicznie, termicznie lub dotyczy chemicznych uszkodzeń, nastąpiła w wyniku zwarcia, zmian napięcia sieci lub nieprawidłowej instalacji,
- wada rzeczy wystąpiła w wyniku działań osób trzecich,
- wada rzeczy wystąpiła w wyniku kłęski żywiołowej,
- wada rzeczy wystąpiła w wyniku nieodpowiedniej lub niewłaściwej konserwacji, niezgodnej z instrukcją obsługi, w tym wady spowodowane przez wodę i inne osady,
- wystąpiły zmiany kolorystyki elementów grzewczych oraz zarysowania powierzchni wynikające z użytkowania,
- wystąpiły wizualne i funkcjonalne zmiany wywołane przez światło słoneczne, promieniowanie ciepła lub wodę i inne osady,

Gwarancja nie ma zastosowania do transakcji, w których produkty zostały przekazane nieodpłatnie (prezenty, artykuły promocyjne, itp.).

Zgłoszenie reklamacji

Reklamacja na wadę produktu musi zostać zgłoszona natychmiast po wykryciu, bez zbędnej zwłoki, nie później jednak niż przed upływem okresu gwarancyjnego.

Praw wynikających z gwarancji można dochodzić u dystrybutora, u którego produkt został zakupiony lub w dowolnych autoryzowanych centrach serwisowych, których lista znajduje się na opakowaniu produktu, bądź jest umieszczona w Internecie pod adresem www.my-concept.com.

Produkt zgłaszany do reklamacji musi być odpowiednio oczyszczony i bezpiecznie zapakowany, aby uniknąć uszkodzenia w trakcie transportu do autoryzowanego centrum serwisowego, chyba że produkt jest przekazany osobiście.

Warunkiem ważności gwarancji jest udowodnienie zawarcia umowy sprzedaży poprzez przedstawienie dowodu zakupu.

Zgłoszenie reklamacyjne musi zawierać wskazanie domniemanej wady oraz roszczenie reklamacyjne.

Rozpatrywanie reklamacji

W przypadku wystąpienia wady, którą można usunąć, konsument ma prawo do bezpłatnego, terminowego i właściwego usunięcia wady.

W przypadku wystąpienia istotnej wady dla funkcjonowania produktu, konsument może żądać dostarczenia nowego produktu bez wad (wymiana) lub jeśli dotyczy to tylko elementu produktu, wymianę takiego elementu. Jednakże, jeżeli możliwe jest usunięcie wady bez zbędnej zwłoki, żądanie wymiany produktu lub jego części z uwagi na charakter wady, nie ma zastosowania, a konsument ma prawo do bezpłatnej naprawy.

W przypadku braku możliwości usunięcia wady, konsument ma prawo do wymiany produktu lub jego elementów, jak również do zwrotu produktu (odstąpienie od umowy).

Prawo do otrzymania nowego produktu (wymiana) lub jego elementów, ma konsument, który z powodu braku możliwości usunięcia wady lub w wyniku powtarzającego się występowania wady nie może prawidłowo korzystać z produktu. W takim przypadku konsument również ma prawo do zwrotu produktu (odstąpienie od umowy).

W przypadku wystąpienia wad, jeżeli nie ma zastosowania: zwrot produktu (odstąpienie od umowy) lub prawo otrzymania nowego produktu bez wad (wymiana), wymiana części lub naprawa produktu, klient może zażądać obniżenia ceny. Konsument ma prawo do odpowiedniej obniżki ceny, wówczas gdy nie może być dostarczony nowy produkt bez wad, dostarczona część produktu lub naprawiony produkt, a także w przypadku kiedy czynności mające na celu usunięcie wady nie zostały wykonane w rozsądnym terminie, w celu zadośćuczynienia za wynikłe trudności.

Sprzedawca, autoryzowane centrum serwisowe lub inny upoważniony pracownik niezwłocznie informuje o sposobie rozpatrzenia reklamacji, w skomplikowanych przypadkach w ciągu trzech dni roboczych. Okres ten nie obejmuje czasu wymaganego do oceny właściwych ekspertów. Usunięcie wad powinno odbyć się bez zbędnej zwłoki, nie później niż 30 dni od daty zgłoszenia roszczenia, chyba że sprzedawca lub autoryzowane centrum serwisowe obsługi reklamacji wspólnie z konsumentem ustalą dłuższy okres czasu.

Podczas zwrotu produktu (odstąpienia od umowy) konsument jest zobowiązany do zwrotu wszystkich akcesorii i dołączenie do produktu całej otrzymanej dokumentacji.

Konsument nie ma prawa do wydawania wadliwych części i elementów produktu, które zostały wymienione w ramach naprawy.

Gwarancja nie wyłącza, nie ogranicza ani nie zawiesza uprawnień kupującego wynikających z przepisów rękopisami za wady rzeczy sprzedanej.

Wady produktów powstałe w czasie transportu podlegają procedurą reklamacyjnym przewoźnika.

Niniejsza gwarancja ma zastosowanie w Unii Europejskiej

Producent:

Jindřich Valenta – Concept
Vysokomytská 1800, 565 01 Choceň
Česká republika
IČO 13216660
tel.: + 420 465 471 400, fax: +420 465 473 304
email: servis@my-concept.cz
www: www.my-concept.com

Importer:

CONCEPT POLSKA sp. z o. o.
ul Ostrowskiego 30, 53-238 Wrocław
tel.:+48 71 339 04 44, fax: 71 339 04 14
email: serwis@my-concept.pl
www: www.my-concept.pl

Dane produktu

Model:	
Numer fabryczny:	
Data sprzedaży:	Pieczątka i podpis sprzedawcy:

GARANCIÁLIS FELTÉTELEK

A gyártó (ill. forgalmazó) a garanciális időszak alatt jótállást vállal a terméknek a vonatkozó műszaki szabványokban és feltételekben meghatározott tulajdonságaira. A jótállási idő a termék fogyasztó általi megvásárlásától számított 24 hónap.

A fogyasztó a jótállás keretében jogosult a hibák (ld. alább) térítésmentes, időszerű és megfelelő elhárítására, illetve, amennyiben az a hiba jellegéből adódóan nem adekvát, jogosult a termék hibás részeinek cseréjére. A termékre vonatkozó cserejog vagy az elállás az adásvételi szerződéstől csak a jogszabályi feltételek betartásával és kizárólag akkor érvényesíthető, ha a termék nincs túlságosan elhasználva vagy megsérülve.

A garancia érvényesítésének feltételei:

- a termék használati utasításában található valamennyi utasítás betartása,
- a termék vásárlását igazoló bizonylat bemutatása.

A fogyasztó a termék meghibásodása esetén annál az eladónál érvényesítheti a garanciális jogait, akinél a terméket vásárolta.

A javításra való jog a vásárlás helyszínén vagy valamelyik márkaszervizben érvényesíthető, amelyek listája a termék csomagolásán vagy az interneten, a www.my-concept.com címen található. Ha a fogyasztó nem a legközelebbi márkaszervizt választja, akkor az emiatt keletkezett magasabb költségeket ő viseli.

A fogyasztónak szóló figyelmeztetés

A fogyasztó köteles a termék kifizetését igazoló bizonylatot megőrizni.

A termék reklamációjához a terméket gondosan meg kell tisztítani, és biztonságosan be kell csomagolni, nehogy megsérülhessen az esetleges márkaszervizbe szállítás során. A szennyezett termék átvételét az eladó elutasíthatja, illetve adott esetben kiszámlázhatja a fogyasztónak a termék tisztítási költségeit.

A gyártó (ill. forgalmazó) fenntartja a jogot arra, hogy a jogosulatlan reklamációkkal kapcsolatos költségeket ne térítse meg, valamint hogy a reklamálónak kiszámlázza a reklamáció jogosultságának kivizsgálásával, valamint megoldásával kapcsolatos elengedhetetlen költségeket.

A termék díjmentes javítására, ill. a termék visszaváltására való jog nem érvényesíthető az alábbi esetekben:

- ha a termék használati utasításában feltüntetett telepítési, üzemeltetési és kezelési feltételeket nem tartották be,
- ha a meghibásodás mechanikai, hő- vagy vegyi sérülés miatt, rövidzárlat, hálózati túlfeszültség vagy hibás telepítés miatt következett be,
- ha a meghibásodás harmadik személy szakszerűtlen beavatkozása miatt következett be,
- ha a meghibásodás vis major ok miatt következett be,
- ha a meghibásodás a nem megfelelő vagy szakszerűtlen karbantartás miatt következett be, amely nem tesz eleget a használati utasításban foglaltaknak, beleértve a vízkő és egyéb üledékek miatti meghibásodást,
- ha a termék vagy annak részei a rendeltetésszerű használat során elhasználódtak,
- ha a rendeltetésszerű használat során a fűtőfelületek elszíneződtek, vagy az egyéb felületek megkarcolódtak,
- ha a napsugárzás, hősugárzás, vízkő vagy egyéb üledékek miatt optikai vagy funkcionális változásokra került sor,
- ha letelt a termék valamely alkatrészének, pl. akkumulátor, izzó stb. élettartama

A keletkezett hiba jellegének megállapítására kizárólag a gyártó, forgalmazó, márkaszerviz, ill. adott esetben bírósági szakértő jogosult, nem pedig az eladó vagy a fogyasztó.

A garanciális javítás keretében kicserélt hibás pótalkatrészekre a fogyasztó nem tarthat igényt.

Amennyiben a fogyasztó eláll az adásvételi szerződéstől, úgy köteles visszaszolgáltatni a komplett terméket beleértve annak tartozékait, valamint a termékkel leszállított dokumentumokat is.

A termékkel együtt adott ajándékokra, amelyek nem kerültek kiszámlázásra a fogyasztónak, semmilyen jótállás nem vonatkozik.

Megjegyzés: A szállítás során megsérült termék reklamációjára a szállítmányozó reklamációs szabályzata vonatkozik.

Gyártó

Jindřich Valenta – Concept
Vysokomytská 1800, 565 01 Choceň
Cseh Köztársaság
tel: +420465471400
fax: +420 465 473 304
email: servis@my-concept.cz
www: www.my-concept.com

Pārdevēja pienākums ir iepazīstināt patērētāju ar izstrādājuma parametriem un darbību, kā arī pilnībā un salasāmi aizpildīt garantijas talonu izstrādājuma pārdošanas dienā.

Ja nav pareizi aizpildīta vai nepareizi norādīta nepieciešamā informācija par izstrādājumu, garantijas talons ir nederīgs!

Ražotājs (vai piegādātājs) garantijas laika periodā ir atbildīgs par izstrādājuma tehniskajām īpašībām un tā darbību, ko paredz attiecīgās tehniskās normas un nosacījumi.

Garantijas laiks ilgst 24 mēnešus, sākot no pārdošanas datuma, ja ražotājs (vai piegādātājs) nav noteicis citādi.

Patērētājam garantijas ietvaros ir tiesības uz bezmaksas, savlaicīgu un pilnīgu izstrādājuma bojājumu novēršanu (skat. tālāk) vai, ja tas nav neadekvāti attiecībā pret bojājuma raksturu, tiesības uz izstrādājuma bojāto detaļu maiņu. Tiesības uz izstrādājuma maiņu vai pirkšanas līguma nosacījumu neievērošanu var izmantot tikai tad, ja ir izpildīti visi likumīgie nosacījumi, un tikai gadījumā, ja izstrādājums nav ticis pārmērīgi nolietots vai bojāts.

Garantija ir spēkā, ja ir izpildīti šādi nosacījumi:

- ievēroti izstrādājuma apkalpes instrukcijas norādījumi,
- uzrādīti visi pirkumu apliecinājošie dokumenti un spēkā esoša garantijas apliecinība.

Ar pretenzijām par bojājumiem patērētājam jāgriežas tirdzniecības vietā, kur izstrādājums tika iegādāts. Bojājumu labošanu var pieteikt tajā pašā tirdzniecības vietā, kur tika iegādāts izstrādājums, vai arī kādā no autorizētajiem servisa centriem, kuru saraksts ir norādīts iepakojuma sastāvā, vai arī varat to atrast tīmekļa vietnē: www.my-concept.com.

Brīdinājums patērētājam

Patērētāja pienākums ir saglabāt garantijas talonu un pirkuma apliecinājošu dokumentu (kases čeku, pavadzīmi u.c.), kas apliecina produkta iegādi. Sūdzību gadījumā izstrādājums rūpīgi jāiztīra un jāiesaiņo tā, lai, to transportējot uz autorizēto servisa centru, tas netiktu bojāts.

Ražotājam (vai piegādātājam) ir tiesības nesegt izdevumus, kas ir saistīti ar nepamatotu sūdzību, un pieprasīt no sūdzības iesniedzēja nepieciešamo atlīdzību par izdevumiem, kas ir radušies, noskaidrojot sūdzības pamatojumu.

Tiesības uz izstrādājuma bezmaksas labošanu, respektīvi, izstrādājuma atdošanu, nav iespējams izmantot šādos gadījumos:

- ja nav tikuši ievēroti instalācijas, ekspluatācijas vai apkalpes nosacījumi, kas ir norādīti izstrādājuma lietošanas instrukcijā;
- ja bojājums ir radies mehāniskas, termiskas vai ķīmiskas iedarbības, īssavienojuma vai elektrotīkla pārsprieguma rezultātā;
- ja bojājums ir radies trešās personas neprofesionālas rīcības rezultātā;
- ja bojājums ir radies dabas katastrofas rezultātā;
- ja bojājums ir radies nepietiekošas vai nepiemērotas aprūpes dēļ, kas ir pretrunā ar lietošanas instrukciju, tostarp bojājumi, ko ir izraisījušas ūdens vai citas nogulsnes;
- ja izstrādājuma vai tā daļas nolietojums ir radies parastas lietošanas rezultātā;
- ja apsildes laukumu krāsas maiņu vai virsmu skrāpējumu ir izraisījis parasta lietošana;
- ja izskata vai funkcijas maiņu ir izraisījis saules starojums, siltums, ūdens vai citas nogulsnes;
- ja atsevišķām izstrādājuma daļām, piem., akumulatoram, spuldzēm utt., ir beidzies kalpošanas laiks.

To, kāda ir attiecīgā bojājuma izcelsme, ir tiesīgs novērtēt vienīgi ražotājs, piegādātājs, autorizētais servisa centrs vai tiesu eksperts nevis pārdevējs vai patērētājs.

Patērētājam nav tiesību uz bojātajām rezerves daļām, kas ir apmainītas garantijas remonta gaitā.

Ja patērētājs neievēro pirkšanas līguma nosacījumus, tā pienākums ir atdot izstrādājumu visā pilnībā, tostarp aprīkojumu un dokumentus, kas tikuši piegādāti kopā ar izstrādājumu.

Uz dāvanām, kuras var tikt pievienotas izstrādājumam pārdošanas laikā un kuru cena no patērētāja nav iekasēta, garantija neattiecas.

Patērētājam ir tikai tās tiesības, ko nosaka likums.

Piez.: Uz sūdzībām par bojājumiem, kas ir radušies izstrādājuma transportēšanas laikā, attiecas transportētāja sūdzību iesniegšanas nolikumi.

Ražotājs:

Jindřich Valenta – Concept
Vysokomýtská 1800, 565 01 Choceň
Česká republika
IČO 13216660
tel.: + 420 465 471 400, fax: +420 465 473 304
email: servis@my-concept.cz
www: www.my-concept.com

Piegādātājs:

SIA Verners VT
Piedrujas iela 5a, Rīga LV-1073
Latvija
tālr.: +371 67 021 021
fakss: +371 67 021 000
e-pasts: info@verners.lv
www: www.verners.lv

Izstrādājuma raksturojums:

Modelis:	
Izstrādājuma numurs:	
Pārdošanas datums:	Pārdevēja paraksts un zīmogs:

Warranty

The manufacturer (or importer) is responsible for ensuring the product complies with the requirements of applicable legal regulations as well as those of the relevant technical standards. Moreover, they are responsible for ensuring the product has the properties the manufacturer described in documents related to the goods or those reasonably expected by the customer with regard to the nature of the goods or based on advertising produced by the manufacturer, and further they are responsible for ensuring the product is fit for the purpose proposed by the manufacturer or that a product of the same type is normally used for.

The quality warranty term is 24 months from product takeover by the customer.

The warranty does not apply to wear and tear caused by regular use. The customer shall not be entitled to any warranty claims if, prior to taking the product over, they knew the product contained a defect or if the defect is attributable to the customer.

The warranty specifically does not apply:

- if the product installation, operation and service conditions stipulated in the product operating manual have not been adhered to,
- to malfunctions caused due to mechanical, heat or chemical damage, short circuit, over voltage or incorrect installation,
- to malfunctions caused by an inexpert third-party intervention,
- to malfunctions caused by natural disaster,
- to malfunctions caused by insufficient or inappropriate maintenance in violation of the operating manual, including malfunctions caused by water and other sediments,
- to changes in colour of the heating surface or to scratching of the surface caused as a result of using the products in an unusual manner,
- to appearance and functional changes caused by exposure to sunlight, thermal radiation of water and other sediments,
- if the service life of certain product parts expires, e.g. for accumulators, bulbs, etc.

The warranty does not apply to any products and services provided along with the product (gifts, promotional articles, etc.).

Filing a complaint

A complaint against a product defect must be filed as soon as identified, yet no later than before the end of the warranty term.

The customer must file a product complaint with the dealer from which they have purchased the product, or with any authorised service centre, a list of which is included in the product package, or available at www.my-concept.com.

While filing a product complaint, the product must be duly cleaned and securely packed so as to prevent any damage during its transport to an authorised service centre, where relevant, unless the product is delivered in person.

The customer must submit proof of having concluded a purchase contract for the product by producing the receipt.

While filing their complaint, the customer must indicate the noted defect and identify the preferred complaint application method.

Complaints processing

As long as the noted defect may be removed, the user has the right to have the defect duly removed free of charge on a timely basis.

Where such a procedure is not reasonable with regard to the nature of the defect, the user may require to be supplied a new defect-free product (replacement), or, where the defect applies to a part of the product only, replacement of the part concerned. However, if replacement of the product or any part thereof is not proportionate with regard to the nature of the defect, especially if the defect can be removed without undue delay, the customer has the right to have the defect removed free of charge.

concept

If the noted defect is not removable, or if the customer becomes entitled to replacement of the product or a part thereof, yet the replacement is not possible, for example due to the product having been sold out, the customer has the right to return the product (withdrawal from the contract).

The customer shall have the right to a new product (replacement) or to replacement of a part of the product even if the defect can be removed, provided they cannot properly use the product due to repeated occurrence of the defect or due to a high number of such defects. In such a case, the customer also has the right to return the product (by withdrawing from the contract).

If the product is not returned (the customer does not withdraw from the contract), or if the customer does not apply the right to a new defect-free product (replacement), to replacement of a part thereof or to repair of the product, they may request a reasonable discount. The customer also has a right to a reasonable discount if a new defect-free product cannot be supplied to them, or if a product part cannot be replaced or the product repaired unless the situation is remedied within a reasonable time limit, or if remedying the situation would create major discomfort on the part of the customer.

The seller, authorised service centre or a staff member authorised by them must decide about each complaint immediately or within three business days in complicated cases. This term does not include a reasonable period of time, depending on the type of product concerned,

required for the defect to be assessed by an expert. A complaint, including defect removal, must be dealt with without any undue delay, yet no later than within 30 calendar days of the complaint filing date, unless the seller and the customer agree on a later deadline.

On returning the product (withdrawing from the contract) the customer must return any accessories and documents supplied along with the product.

The customer does not have the right to keep the defective parts and components of the product replaced as part of a repair of the product.

This shall be without prejudice to any other rights the customer may have in relation to the purchase of the product.

Remark: Complaints against products damaged in transport are governed by the carrier's complaints procedure.

Manufacturer

Jindřich Valenta - Concept
Vysokomýtská 1800, 565 01 Choceň
Czech Republic
tel.: +420 465 471 400
fax +420 465 473 304
Company ID No. 13216660
email: servis@my-concept.cz
www: www.my-concept.com

Product data

Model:	
Production number:	
Date of purchase:	Seal and signature of vendor:

Garantie

Der Hersteller (bzw. Importeur) garantiert, dass das Produkt den Anforderungen der Rechtsvorschriften und den durch die entsprechenden technischen Normen bestimmten Anforderungen entspricht. Weiterhin, dass das Produkt über solche Eigenschaften verfügt, die der Hersteller in den zum Produkt gehörigen Dokumenten beschrieben hat oder welche der Verbraucher in Bezug auf den Charakter der Ware und auf der Grundlage der vom Hersteller durchgeführten Werbung erwartet. Der Hersteller garantiert, dass das Produkt für die von ihm angeführten Zwecke geeignet ist.

Die Garantielaufzeit beträgt 24 Monate und beginnt mit der Produktübernahme durch den Verbraucher zu laufen.

Die Garantie bezieht sich nicht auf Mängel durch Verschleiß. Der Garantieanspruch gilt nicht, wenn dem Verbraucher vor der Produktübernahme Mängel bekannt waren oder er diese selbst verursacht hat.

Ausgenommen von der Garantie sind (insbesondere):

- Nichteinhaltung von Bedingungen für Installation, Betrieb und Bedienung gemäß Bedienungsanleitung,
- Mängel durch mechanische, chemische Schäden, Kurzschluss, Netzüberspannung oder falsche Installation,
- Mängel durch unsachgemäße Eingriffe durch nicht autorisierte Personen,
- Mängel aufgrund höherer Gewalt,
- Mängel durch unsachgemäße Wartung im Widerspruch mit der Bedienungsanleitung, einschließlich Schäden durch Wasserablagerungen,
- Farbveränderungen von Heizflächen oder Verkratzen durch üblichen Gebrauch,
- Optische und funktionale Veränderungen, verursacht durch Sonnen- und Wärmeeinstrahlung oder Wasserablagerungen und andere Ablagerungen,
- Einige Zubehörteile des Produkts wegen ihrer kürzeren Lebensdauer, z.B. Akkus, Glühbirnen usw.

Die Garantie gilt nicht für Leistungen, die mit dem Produkt kostenlos zur Verfügung gestellt wurden (Geschenke, Werbeartikel usw.).

Geltendmachung der Reklamation

Produktmängel sollten unmittelbar nach deren Feststellung reklamiert werden, spätestens jedoch vor Ablauf der Garantiezeit.

Die Reklamation ist beim Verkäufer des Produkts geltend zu machen oder bei einer autorisierten Servicestelle. Die Liste der Servicestellen ist im Lieferumfang enthalten oder unter www.my-concept.com.

Das reklamierte Produkt ist gereinigt und ordnungsgemäß verpackt an die Servicestelle zu versenden, um eventuelle Transportschäden zu vermeiden, falls es nicht persönlich übergeben wird.

Der Verbraucher ist verpflichtet einen Beleg über den Vertragsabschluss und Produktkauf vorzulegen.

Der Verbraucher ist verpflichtet den Mangel genau zu beschreiben, einschließlich des Reklamationsanspruches.

Reklamationsverfahren

Kann der reklamierte Mangel beseitigt werden, hat der Verbraucher das Recht auf eine kostenlose, zeit- und ordnungsgemäße Beseitigung des Mangels.

Sofern dies im Hinblick auf den Charakter des Mangels nicht unangemessen ist, kann der Verbraucher die Lieferung einer neuen mangelfreien Sache oder die Lieferung der fehlenden Sache fordern (Austausch). Kann der Mangel jedoch ohne unnötige Verzögerung beseitigt werden, hat der Verbraucher das Recht auf eine kostenlose Beseitigung solches Mangels.

Handelt es sich um einen irreparablen Mangel und der Verbraucher hat das Recht auf einen Austausch des Produkts oder deren Teile, und dies z.B. aufgrund der Nichtverfügbarkeit des Produkts nicht möglich ist, ist der Verbraucher berechtigt das Produkt zurückzugeben (vom Vertrag zurückzutreten).

Das Recht auf die Lieferung eines neuen Produkts (Austausch) oder deren Teile hat der Verbraucher auch bei reparablen Mängeln, falls diese wiederholt auftreten. In solchem Fall ist der Verbraucher auch berechtigt das Produkt zurückzugeben (vom Vertrag zurückzutreten).

Erfolgt keine Rückgabe (Vertragsrücktritt) oder kein Anspruch auf die Lieferung eines neuen Produkts oder deren Teile (Austausch), oder auf eine Reparatur, kann der Verbraucher einen angemessenen Nachlass fordern. Dies gilt auch im Falle, wenn kein neues Produkt oder deren Teile geliefert werden können, das Produkt nicht repariert wird, und auch dann, wenn dafür keine Ersatztermine vereinbart werden.

Verkäufer, autorisierte Servicestelle oder beauftragte Personen haben über die Reklamation unverzüglich zu entscheiden, bei schwierigen Fällen innerhalb von drei Werktagen. Diese Frist umfasst nicht den erforderlichen Zeitraum zur fachlichen Bewertung des Mangels. Der Verkäufer oder die Servicestelle ist verpflichtet die Reklamation innerhalb von 30 Tagen ab dem Tag der Geltendmachung der Reklamation zu erledigen, falls keine längere Frist vereinbart wird.

Bei Rückgabe des Produkts (Vertragsrücktritt) ist der Verbraucher verpflichtet auch jegliches Zubehör und sämtliche Dokumente zum Produkt zurückzugeben.

Der Verbraucher hat kein Recht auf die Rückgabe der mangelhaften Teile des Produkts, die im Rahmen der Reklamation ausgetauscht wurden.

Sämtliche weitere Rechte des Verbrauchers, verbunden mit dem Kauf des Produkts, bleiben durch diese Garantiebedingungen unberührt.

Anm.: Für Reklamationen von Produkten, die während des Transports beschädigt werden, gilt die Reklamationsordnung des Transportunternehmens.

Hersteller:

Jindřich Valenta – Concept
Vysokomýtská 1800, 565 01 Choceň
Tschechische Republik
Ident.-Nr.: 13216660
Tel.: + 420 465 471 400, Fax: +420 465 473 304,
E-Mail: servis@my-concept.cz
www: www.my-concept.com

Produktdetails

Modell:	
Herstellernummer:	
Verkaufsdatum:	Stempel und Unterschrift des Verkäufers:

Garantie

Le fabricant (l'importateur, le cas échéant) est tenu responsable de la conformité du produit aux exigences réglementaires et normatives applicables. Il est aussi tenu responsable du fait que le produit présente les qualités définies dans les documents relatifs au produit ou ceux attendus par le consommateur en tenant compte de la nature et des caractéristiques du produit et sur la base de publicité du fabricant, il est également tenu responsable du fait que le produit est propre aux usages auxquels servent habituellement les biens du même type.

La durée de garantie en terme de qualité du produit est de 24 mois à partir de la date de l'acquisition du produit par le consommateur.

La garantie ne s'applique pas à l'usure du produit résultant de son usage habituel. La garantie ne s'applique pas si le consommateur a été conscient des vices du produit ou si le consommateur lui-même a causé ces vices.

La garantie est exclue si (notamment) :

- les conditions de l'installation, d'utilisation ou d'entretien du produit indiquées dans le manuel d'emploi n'ont pas été respectées,
- les dommages sont dus à un endommagement d'ordre mécanique, thermique ou chimique, à un court-circuit, surcharge de réseau ou installation autre que prévue,
- les dommages sont dus à une intervention par un tiers
- les dommages sont dus à un sinistre,
- les dommages résultent du non-respect des instructions prévues dans le manuel d'emploi y compris les anomalies dues à un dépôt d'eau ou autres,
- les changements de couleur des surfaces de chauffe ou grattage de surfaces sont dues à un usage habituel,
- s'agit des changements d'aspect ou de fonctions provoqués par le rayonnement solaire, thermique ou par le dépôt d'eau ou autres,
- certains éléments du produit sont à la fin de vie, exemple : accumulateurs, ampoules etc.

La garantie ne s'applique pas aux éléments fournis à titre gratuit avec le produit (cadeaux, objets à caractère publicitaire etc.).

Demande en garantie

Toute demande en garantie est à notifier sans délai après son identification, avant la fin de la période de garantie au plus tard.

La demande en garantie est à signaler à votre revendeur, le cas échéant au centre d'assistance autorisé dont la liste fait partie de l'emballage du produit, ou elle est indiquée sur l'adresse www.my-concept.com.

Pour envoyer le produit, objet de la réclamation, il faut le nettoyer et sécuriser pour le transport dans le centre d'assistance autorisé afin d'éviter tout endommagement, si le produit n'est pas remis personnellement.

L'utilisateur est tenu de prouver l'existence du contrat d'achat en présentant son bon d'achat.

L'utilisateur est tenu d'indiquer l'anomalie objet de réclamation et il fait choix de sa revendication découlant de sa demande en réclamation.

Liquidation de réclamation

S'il s'agit d'un défaut réparable, le consommateur a le droit de bénéficier de la réparation à titre gratuit et dans un délai prévu.

Si cela n'est pas disproportionné en tenant compte la nature du défaut, le consommateur a le droit de demander une livraison d'un nouveau produit sans vice (remplacement), ou si le défaut ne concerne qu'une partie du produit, demander le changement de cette dernière. Si la demande du remplacement du produit et de sa partie est disproportionnée en tenant compte la nature du défaut, notamment si le défaut est réparable, le consommateur a le droit de demander une réparation à titre gratuit.

Garanzia

Il produttore (eventualmente l'importatore) risponde della conformità del prodotto ai requisiti normativi previsti dalle rispettive norme tecniche. Il produttore garantisce inoltre che il prodotto ha le qualità riportate nei documenti che si riferiscono alla merce o che l'utente si aspetta di ricevere al riguardo della natura della merce, e che il prodotto stesso è adatto al fine indicato dal produttore.

Il periodo di garanzia si stabilisce a 24 mesi dalla data di accettazione del prodotto da parte dell'utente.

La garanzia non si riferisce all'usura del prodotto provocata dall'uso normale del prodotto stesso. Il diritto di sostituzione della merce per difetto sul prodotto non spetta all'utente se quest'ultimo era al corrente del rispettivo difetto prima di accettare la merce o se il difetto lo aveva causato lui stesso.

La garanzia non si riferisce ai seguenti casi, quando (in particolare):

- non sono state rispettate le condizioni di installazione, funzionamento ed uso corretto del prodotto riportate nel manuale d'uso del prodotto stesso;
- il danneggiamento è di natura meccanica termica, chimica o elettrica, tipo cortocircuito, oppure è stato causato dalla sovratensione nella rete;
- il difetto è stato causato da un intervento inopportuno da parte di un terzo;
- il difetto è stato causato dalla furia degli elementi;
- il difetto è stato provocato dalla manutenzione insufficiente e/o impropria, eseguita in contrasto con quanto riportato nel manuale d'uso, ivi compresi i difetti causati dal calcare o da altri sedimenti;
- il cambio di colore e/o i graffi sulle superfici di riscaldamento sono la conseguenza di uso normale;
- le alterazioni visive e funzionali dovute ai raggi di sole, alla radiazione termica e/o ai sedimenti;
- decorsa la vita utile di alcuni elementi del prodotto, per esempio degli accumulatori, delle lampadine etc.

La garanzia non si riferisce agli adempimenti concessi gratuitamente insieme con il prodotto (omaggi, materiale pubblicitario etc.).

Procedura di reclamo

Il reclamo del prodotto deve essere fatto senza rinvii una volta accertato il difetto, comunque entro e non oltre la scadenza del periodo di garanzia.

Il reclamo del prodotto va presentato presso il venditore del prodotto stesso, ovvero presso un centro autorizzato qualsiasi. La lista dei centri assistenza autorizzati fa parte della confezione del prodotto o è reperibile sul sito www.my-concept.com.

Prima di presentare il prodotto al reclamo, esso deve essere dovutamente pulito e pure imballato, qualora va spedito in un centro autorizzato onde evitare il suo danneggiamento.

L'utente finale è tenuto a presentare il documento attestante l'acquisto del prodotto.

Al prodotto deve essere allegata la lettera con la descrizione del difetto contestato e l'opzione per la gestione del reclamo.

Gestione del reclamo

Qualora si tratti di un difetto riparabile, l'utente ha diritto alla riparazione gratuita e tempestiva del prodotto.

Se, considerata la natura del difetto, non si tratta di una pretesa inadeguata, l'utente può richiedere la fornitura di un prodotto privo dei difetti (la sostituzione), oppure se il difetto interessa solo un elemento concreto del prodotto, la sostituzione di tale elemento. Se però, considerata la natura del difetto, la pretesa della sostituzione risulta inadeguata in particolare se il difetto può essere eliminato in tempi previsti, l'utente ha diritto alla riparazione gratuita del prodotto.

Qualora però si tratti di un difetto irreparabile e all'utente nasce il diritto alla sostituzione del prodotto o di una sua parte e la sostituzione non è praticabile, per esempio per motivi di vendita completa del rispettivo prodotto, l'utente ha diritto di restituire il prodotto (recedere dal contratto).

Il diritto alla fornitura del prodotto nuovo (alla sostituzione), oppure al cambio di un elemento del prodotto ha l'utente anche nel caso di un difetto riparabile, se limitato nell'uso normale del prodotto per la presenza ripetuta del danno o per il numero maggiore dei danni. In tal caso l'utente ha diritto alla restituzione del prodotto (recesso dal contratto).

Se non viene effettuata la restituzione del prodotto (recessione dal contratto) oppure se l'utente non rivendica il diritto alla fornitura del prodotto nuovo (sostituzione), alla sostituzione di un elemento del prodotto oppure alla riparazione del prodotto stesso, può richiedere uno sconto adeguato. L'utente ha diritto ad uno sconto adeguato anche qualora non gli possa essere fornito un prodotto nuovo, privo dei difetti, sostituito un elemento del prodotto oppure effettuata la riparazione del prodotto stesso, nonché qualora non possa essere posto il rimedio entro un periodo adeguato oppure il provvedimento al rimedio comporti dei grossi problemi all'utente stesso.

Il venditore, il centro di assistenza autorizzato oppure un operatore incaricato da questi decidono sulla contestazione immediatamente, nei casi complicati entro tre giorni lavorativi. In quel tempo non viene calcolato il periodo necessario per una valutazione peritale del difetto.

La contestazione del difetto e l'eliminazione dello stesso devono essere risolti senza rinvii, entro 30 giorni dal giorno di presentazione del reclamo, salve le pattuizioni diverse fatte tra il centro di assistenza autorizzato e l'utente.

Alla restituzione del prodotto (recessione dal contratto) l'utente è tenuto a restituire pure tutti gli accessori e tutti i documenti forniti insieme con il prodotto.

L'utente non ha diritto a ricevere indietro i pezzi e gli elementi difettosi del prodotto sostituiti nell'ambito della riparazione.

Ogni altro diritto dell'utente relativo all'acquisto del prodotto non viene meno con l'applicazione delle condizioni di garanzia.

Nota: La contestazione del prodotto danneggiato durante il trasporto è regolata dall'ordinamento contestazioni del trasportatore.

Produttore:

Jindřich Valenta – Concept
Vysokomýtská 1800, 565 01 Choceň
Repubblica Ceca
C.F. 13216660
tel.: + 420.465.471.400, fax: +420.465.473.304.
email: servis@my-concept.cz
www: www.my-concept.com

Dettagli sul prodotto

Modello:	
Numero di matricola:	
Data di vendita:	Timbro e firma del produttore:

Garantía

Es responsabilidad del fabricante (o importador) que el producto cumpla con los requisitos legales y lo dispuesto por las normas técnicas aplicables. Es también su responsabilidad que el producto tenga las propiedades descritas en la documentación vinculada al mismo o las que el consumidor pudiese esperar dada la naturaleza del producto y la publicidad llevada a cabo por el fabricante, y es también su responsabilidad que el producto sea adecuado para el propósito indicado o para su uso habitual.

La garantía por la calidad del producto es válida por 24 meses a partir de su entrega al consumidor.

La garantía no cubre el desgaste resultante del uso habitual. El derecho a reclamación no será aplicable si, antes de haber recibido el producto, el consumidor sabía que este era defectuoso o si él hubiese causado el defecto.

La garantía no es válida en caso de que (en particular):

- que no se hubiesen cumplido las condiciones para la instalación, funcionamiento y operación del producto descritas en el manual,
- que el defecto hubiese resultado de daños mecánicos, térmicos o químicos, cortocircuitos, sobretensión en la red o de una instalación incorrecta,
- que el defecto hubiese sido causado por la intervención indebida de terceros,
- que el defecto hubiese sido causado por un desastre natural,
- el defecto hubiese sido causado por un mantenimiento insuficiente o incorrecto, incluyendo aquellos causados por sedimentos de agua u otro tipo,
- cambios en el color de la superficie de calentamiento o rayaduras sean el resultado del uso habitual,
- tratarse de cambios de apariencia o funcionales causados por la radiación solar o térmica o por sedimentos de agua u otro tipo,
- haber concluido la vida útil de alguno de los componentes del producto (acumuladores, bombillas, etc.)

La garantía no cubre los objetos proporcionados gratuitamente junto con el producto (regalos, materiales promocionales, etc.).

Reclamaciones

Las reclamaciones por defectos deben ser realizadas sin demora innecesaria y antes del vencimiento de la garantía.

El consumidor presentará su reclamación en el establecimiento en donde adquirió el producto o en cualquiera de los servicios autorizados incluidos en la lista que forma parte del embalaje del producto, que también puede encontrarse en internet, en la dirección www.my-concept.com.

Para presentar la reclamación, el producto debe ser adecuadamente limpiado y puesto en un embalaje seguro para evitar daños durante un eventual transporte al servicio autorizado, en caso de que no sea entregado en persona.

El consumidor tiene la obligación de demostrar la celebración de un contrato de compraventa mediante la presentación de un comprobante de compra.

Junto con la reclamación, el consumidor describirá el supuesto defecto y seleccionará la reclamación.

Resolución de reclamaciones

Si se tratase de un defecto corregible, el consumidor tendrá derecho a que el defecto sea corregido sin cargo y de manera oportuna y apropiada.

De no ser desproporcionado a la naturaleza del defecto, el consumidor podrá exigir la entrega de un nuevo producto sin defectos (reemplazo) o, si el defecto se relacionase a un componente del producto, podrá exigir el reemplazo de dicho componente. Sin embargo, si el reemplazo del producto o su componente fuese desproporcionado a la naturaleza del defecto, en especial si el defecto pudiese ser corregido sin demora, el consumidor tendrá derecho a que el defecto sea corregido sin cargo.

Si se tratase de un defecto no corregible, o si el consumidor tuviese derecho al reemplazo del producto o su componente, pero dicho reemplazo no fuese posible, por ej. debido a que el producto estuviese agotado, el consumidor tendrá derecho a devolver el producto (rescindir el contrato).

El consumidor tiene derecho a recibir un nuevo producto (reemplazo) o partes del mismo, incluso en caso de defectos que sean reparables si no fuese posible utilizar el objeto apropiadamente debido a un defecto recurrente luego de su reparación o a un número mayor de defectos. En tal caso, el consumidor también tendrá derecho a devolver el producto (rescindir el contrato).

Si el consumidor no devolviese el producto (rescisión de contrato) o no ejerciese su derecho a recibir un nuevo producto sin defectos (reemplazo) o un reemplazo de un componente del mismo, o a que el producto sea reparado, podrá exigir un descuento razonable. El consumidor tendrá derecho a un descuento razonable también en caso de que no sea posible: entregarle un nuevo producto sin defectos, el reemplazo de un componente del producto, la reparación del producto o que la situación no pueda ser remediada en un plazo razonable o que esto le haya causado al consumidor dificultades considerables.

El vendedor, el servicio autorizado o un empleado por estos designado decidirá sobre el reclamo de inmediato o dentro de los tres días hábiles en casos complicados. Este plazo no incluirá el periodo razonable necesario según el tipo de producto para la evaluación profesional del defecto.

La reclamación, incluyendo la corrección de los defectos deberá ser resuelta sin demora innecesaria, a más tardar a los 30 días a partir de la presentación de la reclamación, a menos que el vendedor o el servicio autorizado que resuelva el reclamo acuerde una extensión del plazo con el consumidor.

Al devolver el producto (renunciar al contrato), el consumidor está obligado a devolver también los accesorios y todos la documentación entregada con el mismo.

El consumidor no tiene derecho a recibir los componentes o las piezas defectuosas que hubiesen sido reemplazados al reparar el producto.

Todos los demás derechos del consumidor vinculados a la compra del producto no se verán afectados por las presentes condiciones de garantía.

Nota: La reclamaciones por daños al producto durante su transporte se rigen por el reglamento de reclamaciones del transportista.

Fabricante

Jindřich Valenta - Concept
Vysokomýtská 1800, 565 01 Choceň,
República Checa
CIF 13216660
tel.: + 420 465 471 400, fax: +420 465 473 304,
email: servis@my-concept.cz
www: www.my-concept.com

Detalles del producto

Modelo:	
Número de serie:	
Fecha de venta:	Sello y firma del vendedor:

Garanție

Producătorul (eventual importatorul) răspunde de faptul că produsul este în conformitate cu legislația și îndeplinește cerințele stabilite de normele tehnice aferente. De asemenea răspunde pentru faptul că produsul are caracteristicile pe care producătorul le-a descris în documentele legate de produs sau pe care consumatorul le-a presupus, ținând cont de natura produsului și pe baza reclamei producătorului, fiind responsabil și pentru faptul că produsul se potrivește scopului pe care producătorul l-a menționat sau pentru care se folosește un astfel de produs.

Termenul de garanție pentru calitatea produsului este de 24 luni de la preluarea produsului de către consumator.

Garanția nu include uzura produsului cauzată de utilizarea normală a acestuia. Consumatorul nu beneficiază de dreptul de garanție dacă înaintea preluării produsului a știut că produsul are defecțiuni sau dacă a cauzat el însăși defectul.

Garanția este exclusă în cazurile în care (în special):

- nu au fost respectate condițiile de instalare, exploatare și servirea a produsului, care sunt menționate în manualul de utilizare,
- defecțiunea a apărut din cauza deteriorării mecanice, termice sau chimice, prin scurtcircuitare, supratensiune în rețea sau instalare incorectă,
- defecțiunea a apărut prin intervenirea neautorizată a unei persoane terțe,
- defecțiunea a apărut la o calamitate naturală,
- defecțiunea a apărut ca urmare a unei întrețineri insuficiente sau necorespunzătoare, în contradicție cu manualul de utilizare, inclusiv defecțiunile cauzate de depunerile de apă și altele,
- a apărut modificarea culorii suprafețelor de încălzire sau zgărierea suprafețelor prin folosirea obișnuită,
- este vorba de modificările de aspect și funcționalitate cauzate de radiații solare, radiații termice sau de depunerile de apă sau altele,
- expiră durata de viață a unor părți ale produsului, de ex. a acumulatorului, becurilor etc.

Garanția nu include obiectele care au fost oferite gratuit împreună cu produsul (cadouri, obiecte de promovare, etc.).

Valorificarea reclamației

Reclamarea defecțiunii produsului trebuie valorificată fără o întârziere inutilă după depistarea acesteia, cel târziu însă înainte de expirare a perioadei de garanție.

Reclamarea produsului se valorifică de către consumator la vânzătorul la care a achiziționat produsul, eventual la oricare dintre service-uri autorizate a căror listă face parte din livrarea produsului, eventual care este menționat pe internet la adresa www.my-concept.com.

În cazul unei reclamații a produsului, acesta trebuie curățat în mod corespunzător și ambalat în siguranță, pentru a se evita deteriorarea la transportul acestuia în service-ul autorizat, în cazul în care produsul nu este predat personal.

Consumatorul are obligația de a dovedi încheierea contractului de vânzare-cumpărare prin prezentarea unui document de achiziționare a acestuia.

În același timp, la reclamația produsului consumatorul descrie defecțiunile reclamate și efectuează opțiunea dreptului la reclamare.

Soluționarea reclamației

În cazul în care este vorba de o defecțiune care poate fi eliminată, consumatorul are dreptul la eliminarea gratuită, la timp și reglementară a defecțiunii.

Dacă acest lucru nu este posibil, ținând cont de natura defecțiunii, consumatorul poate solicita livrarea unui produs nou fără defecțiuni (schimb), sau dacă defecțiunea este legată doar de o piesă a produsului, schimbul unei astfel de piese. Dacă însă, având în vedere natura defecțiunii, mai ales când defecțiunea poate fi eliminată fără întârziere, cerința de schimbare a produsului sau a componentei acestuia este neadecvată, consumatorul are dreptul la eliminarea gratuită a defecțiunii.

concept

În cazul în care este vorba de o defecțiune care nu poate fi eliminată, eventual în cazul în care consumatorul are dreptul la schimbul produsului sau a componentei acestuia însă acest schimb nu este posibil, de ex. din motivul neexistenței acestui produs, consumatorul este îndreptățit să returneze produsul (reziliere la contract).

Consumatorul are dreptul la livrarea unui produs nou (schimb) sau la înlocuirea componentei produsului și în cazul în care defecțiunea poate fi eliminată, însă produsul nu poate fi folosit reglementar din cauza defecțiunilor repetate ale defecțiunii reparate sau în cazul unui număr mai mare de defecțiuni. În aceste cazuri consumatorul are dreptul la returnarea produsului (reziliere la contract).

Dacă nu se ajunge la returnarea produsului (reziliere la contract) sau dacă consumatorul nu valorifică dreptul de livrare a unui produs fără defecțiuni (schimb), la înlocuirea componentelor acestuia sau la repararea produsului, poate solicita o reducere adecvată. Consumatorul are dreptul la o reducere adecvată și în cazul în care nu-i poate fi livrat un produs nou fără defecțiuni, nu poate fi înlocuită componenta sau produsul reparat, precum și în cazul în care nu se ajunge la remediere într-un timp adecvat sau remedierea ar cauza consumatorului probleme semnificative.

Vanzătorul, service-ul autorizat sau muncitorul desemnat de acesta va hotărî despre reclamație imediat, în cazurile complicate în termen de trei zile lucrătoare. Această perioadă nu include perioada adecvată, în funcție de tipul produsului, necesară evaluării profesionale a defecțiunii.

Reclamația, inclusiv eliminarea defecțiunii, trebuie soluționată fără amânare inutilă, cel târziu în 30 de zile de la valorificarea reclamației, dacă vânzătorul sau service-ul autorizat care soluționează reclamația nu au convenit cu consumatorul asupra unei perioade mai lungi.

La returnarea produsului (rezilierea la contract) consumatorul trebuie să returneze de asemenea accesoriile produsului și toate documentele livrate împreună cu produsul.

Consumatorul nu are dreptul la livrarea pieselor și a componentelor defecte, care au fost înlocuite în cadrul reparației produsului.

Celelalte drepturi ale consumatorului, legate de achiziționarea produsului, nu sunt afectate de aceste condiții de garanție.

Notă: Reclamațiile produsului deteriorat în timpul transportului sunt reglementate de regulamentul de reclamații al transportatorului.

Producător

Jindřich Valenta - Concept
Vysokomýtská 1800, 565 01 Choceň,
Republica Cehă
CUI 13216660
tel.: + 420 465 471 400, fax: +420 465 473 304,
email: servis@my-concept.cz
www: www.my-concept.com

Date despre produs

Model:	
Numărul de fabricație:	
Data vânzării:	Ștampila și semnătura unității de vânzare:

- CZ** Seznam servisních míst
- SK** Zoznam servisných stredísk
- PL** Wykaz punktów serwisowych
- HU** Szolgáltatók listáját
- HR** Popis uslužnih mjesta
- RO** Lista unităților service

Česká republika

Název	Ulice	PSČ	Město	Telefon/Fax	E-mail
Jindřich Valenta CONCEPT	Vysokomýtská 1800	565 01	Choceň	465 471 400 465 473 304	servis@my-concept.cz

Slovenská republika

Názov	Ulica	PSČ	Mesto	Telefón/Fax	E-mail
SERVIS ABC s.r.o.	Štefánikova 50	949 03	Nitra	037/6526063	info@servisabc.sk
D-J service s.r.o.	Šebastovská 2530/5	080 06	Prešov	051/7767666	djservis@djservis.net
HOSPOL elektro spol. s r.o.	Rustaveliho 7	831 06	Bratislava	02/44889832	hospol@hospol.sk
T.V.A. servis s.r.o.	Južná trieda 48/D	040 01	Košice	055/6338501	tvaservis@tvaservis.sk
VILLA MARKET s.r.o.	Odborárov 49	052 01	Spišská Nová Ves	053/4421857	servis@villamarket.sk
ELSP0 BB s.r.o.	Internátna 2318/24	974 01	Banská Bystrica	048/4135535	objednavky@ elektroobchod-elspo.sk

Polska

Nazwa	Ulica	Kod	Miasto	Telefon	E-mail
CONCEPT POLSKA sp. z o.o.	Ostrowskiego 30	53-238	WROCLAW	071/339-04-44 w. 27	servis@my-concept.pl

Magyarország

Név	Utca	ZIP	Város	Telefon	E-mail
ASPICO KFT	Hűtőház u. 25.	H-9027	Győr	+36 96 511 291	info@aspico.hu

Hrvatska

Ime	Ulica	Poštanski	Grad	Telefon	E-mail
Horvat elektronika d.o.o.	Dravska 8	HR- 40305	Pušćine	+385 040 895 500	servis@horvat-elektronika. hr

România

Denumire	Strada	CP	Oraş	Telefon/Fax	E-mail
S.C. DEPANERO S.R.L.	Soseaua Orhideelor Nr.27-29 Sector 1	010953	Bucuresti	0310051784	office@depanero.ro service@depanero.ro

concept

concept

concept

CZ

Jindřich Valenta – Concept

Vysokomýtská 1800, 565 01 Choceň
Tel.: +420 465 471 400, Fax: +420 465 473 304
www.my-concept.cz

SK

CONCEPT Slovensko s.r.o.

Hurbanova 1563/23, 911 01 Trenčín
Tel.: +421 326 583 465, Fax: +421 326 583 466
www.my-concept.sk

PL

CONCEPT POLSKA sp. z o.o.

Ostrowskiego 30, 53-238 Wrocław
Tel.: +48 713 390 444, Fax: 713 390 414
www.my-concept.pl

HU

ASPICO KFT

H - 9027 Győr, Hűtőház u. 25.
Tel.: +36 96 511 291, Fax: +36 96 511 293
info@aspico.hu

LV

Verners VT Ltd.

Piedrujas iela 5a, Riga, Latvia
Tel. + 371 67021021, fakss + 371 67021000
e-pasts: info@verners.lv, www.verners.lv

HR

Horvat elektronika d.o.o.

Dravska 8, HR-40305 Pušćine
servis@horvat-elektronika.hr
Hotline: +385 040 895 500

RO

S.C. DANTE INTERNATIOANL S.A.

Soseaua Virtutii, nr. 148, Sector 6, Bucuresti
Tel.: 021.200.52.00, Fax.: 021.200.52.25