

iCLEBO 05

Rychlý průvodce

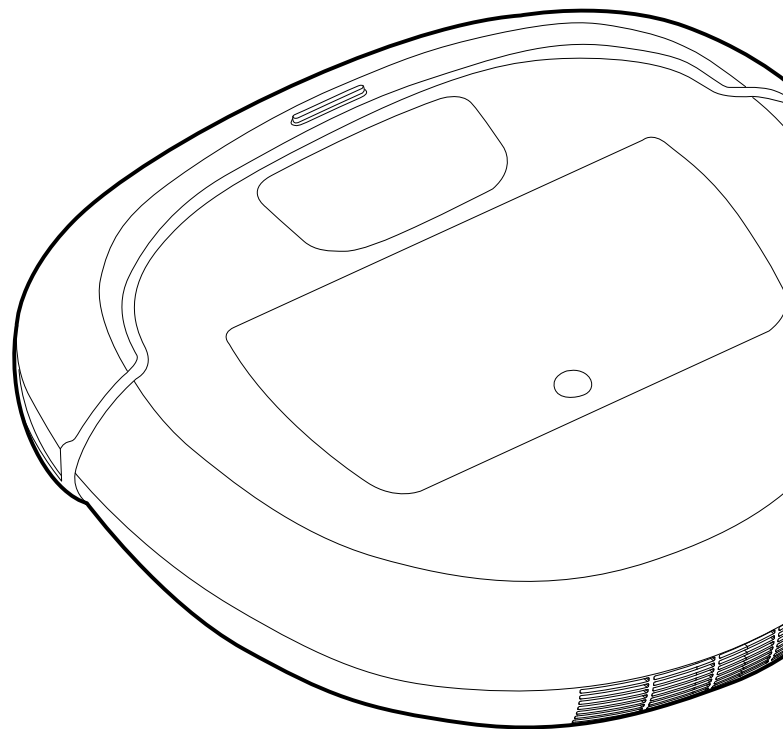
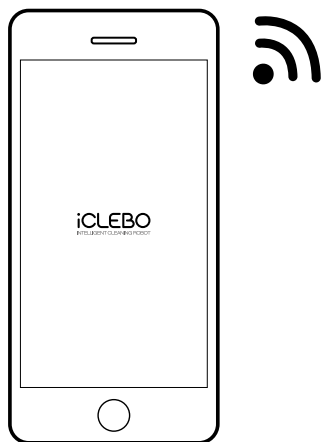

■ Přečtěte si prosím pečlivě následující instrukce, než začnete výrobek používat.

www.iclebo.cz

Zprovoznění / Nabíjení / Používání

1 Nasadte boční kartáčky (L/R)

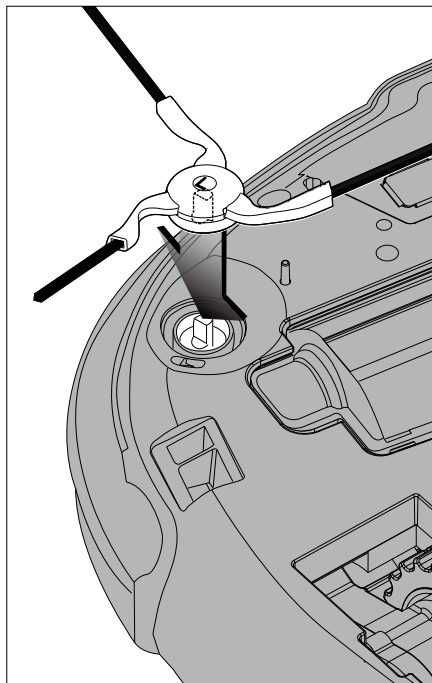

2 Zapojte nabíjecí základnu do el. sítě pomocí adaptéru a nechte okolo základny volný prostor viz obr.

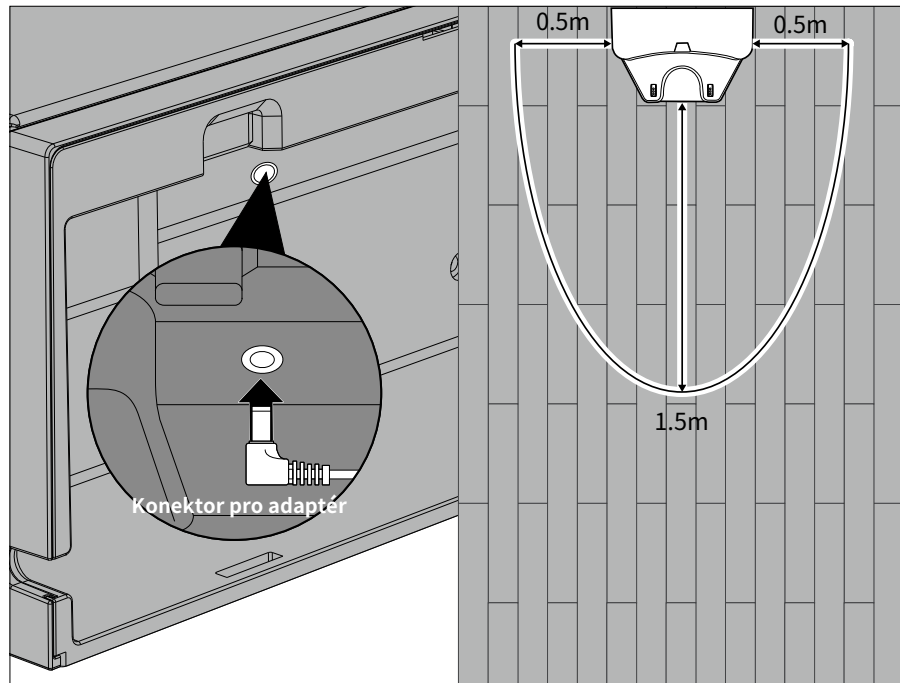

3 Zapněte robota hl. vypínačem.

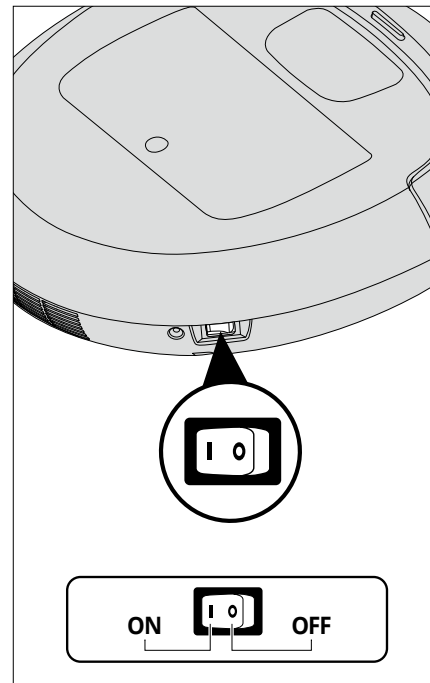

4 Nechte robota nabít před prvním použitím.

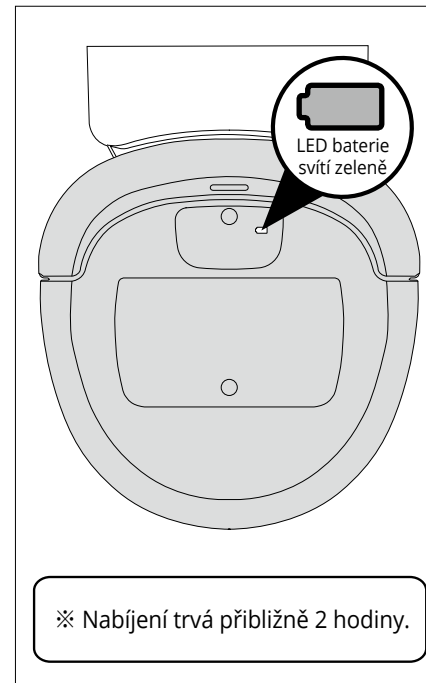

5 Start a Stop uklízení



Instalace App pro iClebo O5

POSTUJTE DLE NÁSLEDUJÍCÍCH BODŮ KROK ZA KROKEM.

1 Stáhněte a nainstalujte App

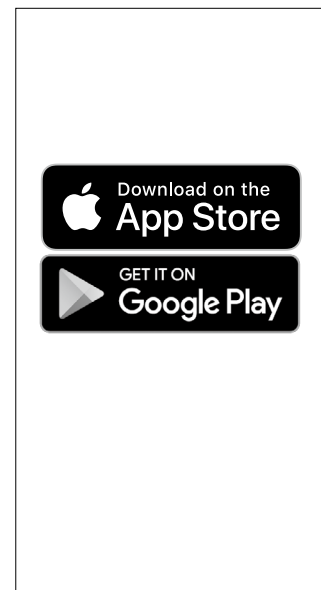

2 Zaregistrujte se a přihlašte se do App

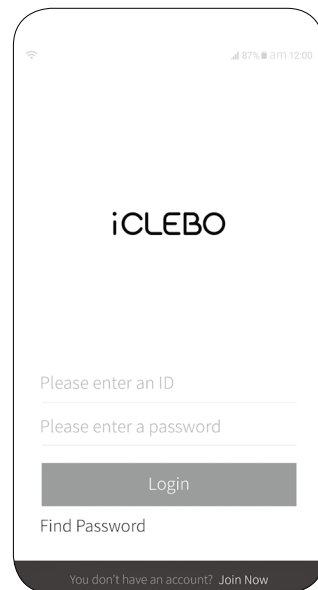

3 Zapněte robota vypínačem na boku. Na displeji začne blikat ikona APP.

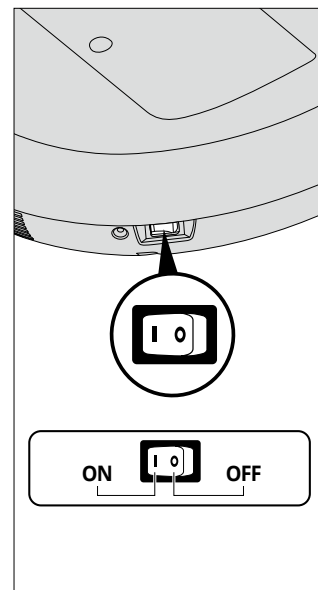

4 V telefonu přejděte do Wi-Fi nastavení a připojte se na robota iClebo O5.

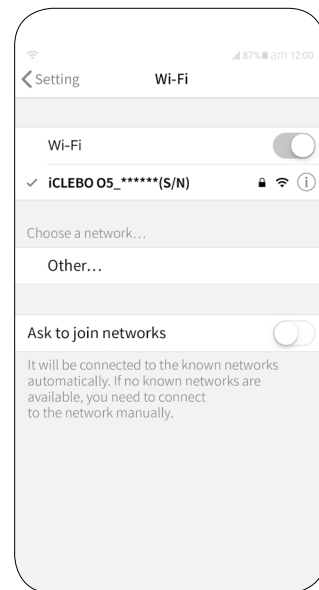

*UPOZORNĚNÍ

Wi-Fi prostředí	2.4GHz IEEE 802.11b/g/n	※ Nepodporuje Wi-Fi 5G	Požadovaná verze smartphone	Android : 4.4 or later iOS : 9.0 or later
-----------------	----------------------------	------------------------	-----------------------------	--

5 Zkontrolujte připojení s vaším robotem (posledních 5 číslic výrobního čísla). Nyní přejděte zpět do App a přidejte robota.

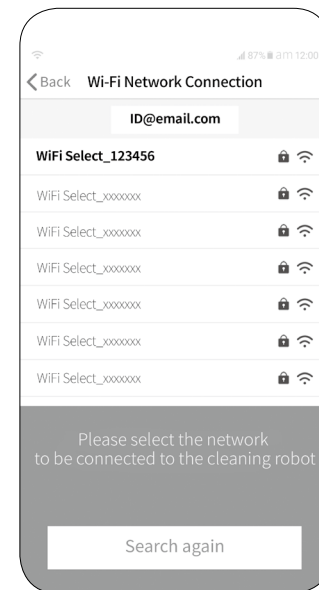
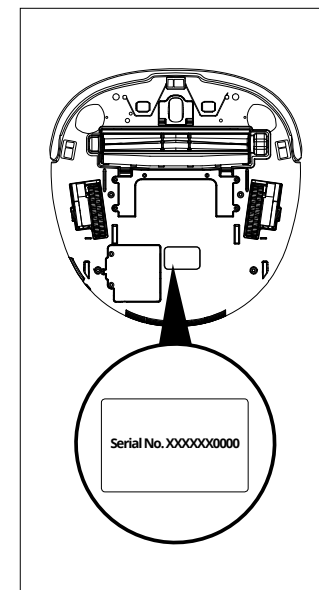

6 Vyberte vaši WiFi síť, a pokud je třeba, vložte heslo.

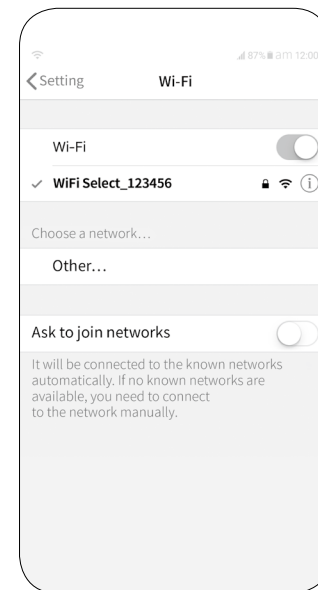

7 Robot je úspěšně spojen s vaším chytrým telefonem.

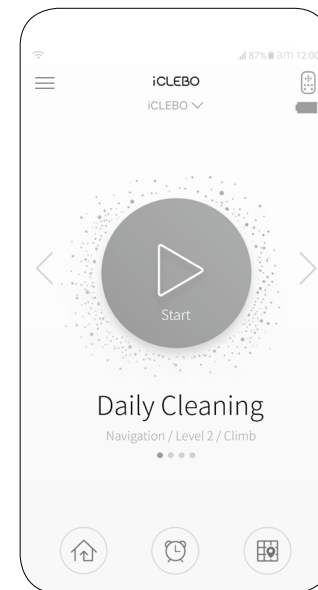









Řešení potíží





Podle zprávy na displeji projděte níže uvedená řešení potíží či údržby vašeho robotického vysavače.
Po vyřešení situace, stiskněte Start/Stop tlačítko  pro pokračování v úklidu.

Řešení potíží / údržby

Zpráva na displeji	Příčina	Řešení
	Nadzvednuté kolo	Pokud se kolo vysavače zachytilo o přechodovou lištu, část koberce apod., přeneste jej na rovnou podlahu.
	Robot nedetekuje podlahu	Přeneste robota na rovnou podlahu.
	Špatně umístěný zásobník	Zkontrolujte správné umístění zásobníku na nečistoty v robotovi.
	Přehřátý motor kola	Zkontrolujte a očistěte obě kola od nečistot či namotaných předmětů.
	Přetížení hlavního kartáče nebo bočních kartáčků	Zkontrolujte a očistěte hlavní kartáč a oba boční kartáčky od nečistot a namotaných předmětů.
	Přehřátý sací motor	Očistěte filtr a vysypte prachovou nádobku.

Zpráva na displeji	Příčina	Řešení
	Error systému	Vypněte a opět zapněte robota hlavním vypínačem na boku.
	Nefunkční přední kolečko	Zkontrolujte správné umístění předního kolečka a očistěte jej od případných nečistot.
	Baterie je vybitá	Nechte baterii plně nabít, dokud nebude LED baterie na displeji robota svítit zeleně.

Informační zprávy

Zpráva na displeji	Význam
	1) Robot se vrací na místo, kde započal úklid poté, co úklid dokončil. 2) Robot ukončil aktualizaci software.
	Robot se vrací do nabíjecí základny.

iCLEBO
INTELLIGENT CLEANING ROBOT

YUJIN  ROBOT

BLAKAR trading s.r.o., Azalková 1272, 25242 Jesenice u Prahy, Česká republika
tel. : +420 606 839 644, 774 377 458, e-mail : servis@blakar.cz