

concept

Volně stojící kombinovaný sporák
Volně stojací kombinovaný sporák



SVK6550ss / SVK6550wh

CZ

SK

PODĚKOVÁNÍ

Děkujeme Vám, že jste si zakoupili výrobek značky Concept a přejeme Vám, abyste byli s naším výrobkem spokojeni po celou dobu jeho používání.

Před prvním použitím prostudujte pozorně celý návod k obsluze a potom si jej uschovejte. Zajistěte, aby i ostatní osoby, které budou s výrobkem manipulovat, byly seznámeny s tímto návodem.

OBSAH

Technické parametry

Důležitá upozornění

Popis výrobku

Rady a tipy k úspoře energie

Návod k obsluze

Čištění a údržba

Instalace spotřebiče

Výměna trysek a seřízení minimální výšky plamene

Řešení potíží

TECHNICKÉ PARAMETRY

Napětí		230 V ~ 50 Hz	
Typ zemního plynu		G20, 20 - 25 mbar	
Typ propan-butanu (po výměně trysek)		G30/G31, 28-30/37 mbar	
Typ a rozměr plynové přípojky		G 1/2"	
Malý hořák	Tepelný výkon	1,0 kW	
	Označení trysek	Ø 0,72	Ø 0,52
	Spotřeba plynu	73 g/h (LPG)	
Středně velký hořák	Tepelný výkon	1,8 kW	
	Označení trysek	Ø 0,98	Ø 0,67
	Spotřeba plynu	127 g/h (LPG)	
WOK hořák	Tepelný výkon	2,8 kW	
	Označení trysek	Ø 1,17	Ø 0,83
	Spotřeba plynu	240 g/h (LPG)	
Max. celkový tepelný výkon		7,4 kW	
Vnější rozměry (š x h x v)		500 x 600 x 850	
Hmotnost		36,5 kg	

Výrobce si vyhrazuje právo na případné technické změny, tiskové chyby a odlišnosti ve vyobrazení bez předchozího upozornění.

DŮLEŽITÁ UPOZORNĚNÍ

Při dodání spotřebiče

- Ihned po dodání zkontrolujte obal a spotřebič, zda nedošlo během přepravy k poškození.
- **POZOR!** Některé rohy a hrany spotřebiče, které budou po instalaci skryté, mohou být ostré! Dbejte opatrnosti, abyste zabránili poranění!
- Pokud je spotřebič poškozen, nezprovozňujte ho. Co nejdříve se obraťte na dodavatele.
- Před prvním použitím odstraňte ze spotřebiče všechny obaly a marketingové materiály.
- Obalový materiál uchovejte mimo dosah dětí, nebo řádně zlikvidujte.
- **Tento spotřebič musí být instalován v souladu s platnými předpisy a jeho použití se připouští pouze v dobře větraném prostoru. Před instalováním a používáním spotřebiče se seznamte s návody.**

Při instalaci

- Nepoužívejte spotřebič jinak, než je popsáno v tomto návodu.
- Při instalaci musí být spotřebič odpojen od elektrické sítě a hlavní uzávěr plynu musí být uzavřený.
- Ověřte, zda připojované napětí a přívod plynu odpovídá hodnotám na typovém štítku spotřebiče. Používejte pouze přívod elektrického napětí s uzemněním.
- Po instalaci musí být volně přístupná elektrická zástrčka, nebo jistič a uzávěr přívodu plynu.
- Tento spotřebič může být používán v domácnostech a podobných prostorech, jako jsou:
 - Kuchyňské kouty v obchodech, kancelářích a ostatních pracovištích.
 - Spotřebiče používané v zemědělství.
 - Spotřebiče používané hosty v hotelích, motelech a jiných oblastech.
 - Spotřebiče používané v podnicích zajišťujících nocleh se snídaní.
- **Během použití spotřebiče zajistěte dostatečné větrání místnosti, protože při hoření plynu dochází ke spalování kyslíku v místnosti a vzniku škodlivých spalin!**

- **Ujistěte se, že během vaření je místnost dobře odvětrávána. Během vaření doporučujeme mít zapnutý odsavač par z důvodu odtahu škodlivých spalin a vzniklé páry během vaření.**
- Přívodní kabely jiných elektrospotřebičů se nesmějí dotýkat horkých mřížek hořáků. Může se poškodit jak izolace kabelů, tak i samotný spotřebič.
- Nedotýkejte se horkých povrchů během použití, nebo krátce po použití spotřebiče.
- Nesahejte na spotřebič vlhkýma, nebo mokřýma rukama.
- Nepoužívejte spotřebič, pokud přijde do kontaktu s vodou.
- Do šuplíku nevkládejte hořlavé materiály, poněvadž se mohou během užívání trouby vznítit.
- Nedovolte dětem a nespěprávným osobám se spotřebičem manipulovat, používejte ho mimo jejich dosah.
- Děti si nesmí hrát se spotřebičem.
- Dbejte zvýšené opatrnosti, pokud je spotřebič používán v blízkosti dětí.
- Nedovolte, aby byl spotřebič používán jako hračka.
- Tento spotřebič může být používán dětmi ve věku od 8 let výše a osobami se sníženými fyzickými, smyslovými nebo duševními schopnostmi, nebo bez patřičných zkušeností a znalostí, pokud jsou pod dohledem, nebo byly seznámeny s pokyny k použití spotřebiče bezpečným způsobem a rozumí jeho rizikům.
- V případě poruchy vypněte spotřebič, vytáhněte zástrčku ze zásuvky elektrického napětí a uzavřete přívod plynu ke spotřebiči.
- Při vypořádání spotřebiče ze zásuvky elektrického napětí nikdy netahejte za přívodní kabel, ale uchopte zástrčku a tahem ji vypojte.
- Neponořujte přívodní kabel, nebo zástrčku do vody ani do jiné kapaliny.
- Pravidelně kontrolujte spotřebič i přívodní kabel z důvodu poškození.
- Nezapínejte poškozený spotřebič.
- Není-li spotřebič v provozu, dbejte na to, aby byly všechny jeho ovládací prvky ve vypnuté poloze.
- Hořáky používejte pouze v případě, když je na nich varná nádoba. Nezahřívejte prázdné varné nádoby.
- Je třeba dávat pozor na moment uvedení do varu, aby nedošlo k zalití hořáku.

- Pokud dojde k poškození sporáku, lze jej opětovně používat po odstranění závady odborníkem.
- Neotvírejte kohoutek na přípojce plynu nebo uzavírací ventil na bombě bez předchozího ujištění se, zda jsou všechny kohoutky zavřené.
- **POZOR!** Nebezpečí požáru! Dbejte, aby průměr hořáku na plynovém sporáku nebo plynové varné desce odpovídal použitému varnému nádobí. Při použití nádob s menším průměrem než které je doporučeno, by mohl plamen začít hořet i po stranách nádoby a hrozilo by nebezpečí roztavení plastových držadel.
- Nepoužívejte varné nádoby s prohnutým dnem, nebo s menším průměrem dna než je doporučeno. Snižovala by se tím tak účinnost vaření.
- Varné nádoby musí stát na mřížkách hořáků, nesmí stát přímo na hořácích!
- Varné nádoby stavte nad střed hořáků, jinak hrozí nebezpečí převrnutí.
- Nepokládejte na rošt nad jedním hořákem nádobí těžší než 10 kg, a na celém roštu nádobí o celkové hmotnosti vyšší než 40 kg.
- Nebouchejte do knoflíků a hořáků.
- Na otevřená dvířka trouby nepokládejte předměty o hmotnosti vyšší než 15 kg.
- Pokud sundáte varnou nádobu z plynového hořáku, snižte jeho plamen na minimum, nebo hořák úplně vypněte!
- Nedoporučujeme zahřívat nádobí současně na více hořácích, protože následná akumulace tepla pod nádobím by mohla vést k poškození spotřebiče.
- Na spotřebiči nikdy nepoužívejte varné nádoby z plastu, nebo z hliníkové fólie.
- Na spotřebič neodkládejte hořlavé předměty. Hrozí nebezpečí požáru!
- Nepoužívejte spotřebič jako pracovní plochu, nebo jako odkládací prostor!
- Udržujte spotřebič v čistotě. Zbytky jídla by se mohly při provozu vznítit a způsobit požár!
- Při fritování nebo smažení pokrmů mějte tyto pokrmy stále pod dohledem. Při přehřátí oleje hrozí nebezpečí požáru!
- Tuk, nebo olej nikdy nezahřívejte bez dozoru. Přehřátý olej, nebo tuk se může rychle vznítit. Hrozí nebezpečí požáru!
- Kdyby došlo ke vznícení oleje, nikdy jej nehaste vodou. Nádobu ihned přikryjte pokličkou nebo talířem. Spotřebič vypněte a nádobu na něm nechte vychladnout.

- Nepoužívejte jiné příslušenství, než které je doporučeno výrobcem.
- Nepoužívejte příslušenství, které má poškozenou povrchovou úpravu, je opotřebované, případně má jiné defekty.
- Na čištění nepoužívejte korozivní čisticí prostředek. Pravidelnou údržbou a čištěním prodlužujete životnost spotřebiče.
- Čištění a údržbu prováděnou uživatelem nesmějí provádět děti, pokud nejsou starší 8 let a pod dozorem.

Případné závady

- Spotřebič může opravovat a zásahy v něm provádět pouze kvalifikovaný odborník.
- Při opravách a zásazích musí být spotřebič odpojen od elektrické sítě. Vypněte jistič nebo vytáhněte zástrčku ze zásuvky elektrického napětí.
- Při vypořádání spotřebiče ze zásuvky elektrického napětí nikdy netahejte za přívodní kabel, ale uchopte zástrčku a tahem ji vypojte.
- Pokud dojde k poškození přívodního kabelu, obraťte se na autorizovaný servis.

Nedodržíte-li pokyny výrobce, nemůže být případná oprava uznána jako záruční.

POPIS VÝROBKU

- 1 Otočný knoflík regulátoru teploty
- 2 Otočný knoflík pro volbu funkcí trouby
- 3-6 Otočný knoflík pro ovládání plynových hořáků
- 7 Kontrolní lampička termostatu levá
- 8 Kontrolní lampička provozu sporáku pravá
- 9 Madlo dvířek trouby
- 10 Velký hořák
- 11 Střední hořák
- 12 Mřížka
- 13 Malý hořák
- 14 Střední hořák
- 15 Vrchní poklop
- 16 Elektronický programátor

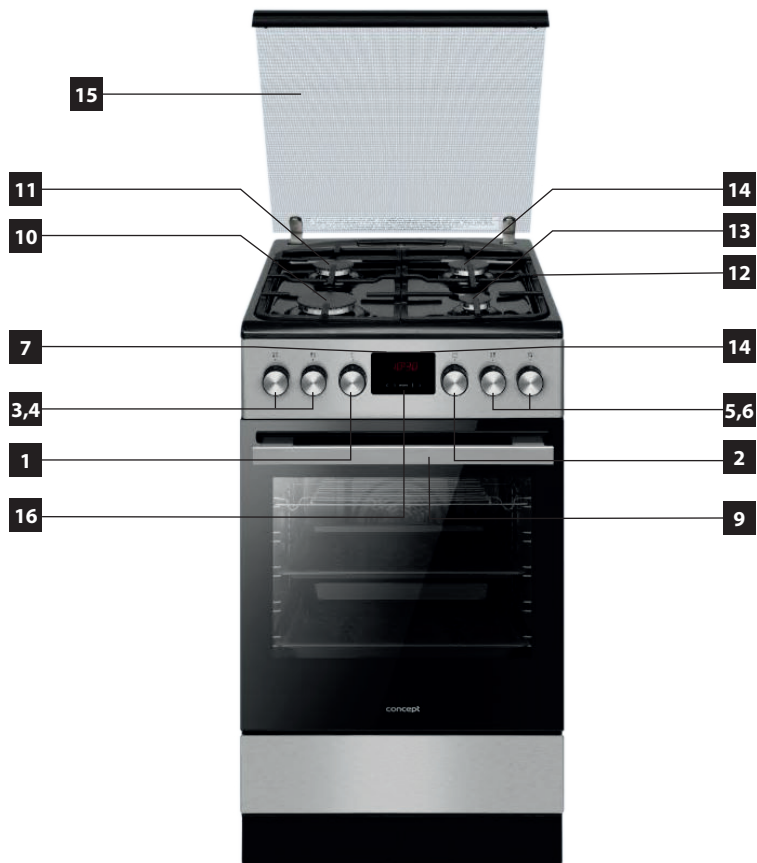

Příslušenství

- A Rošt
- B Hluboký pečicí plech
- C Mělký pečicí plech
- D Teleskopické výsuvy

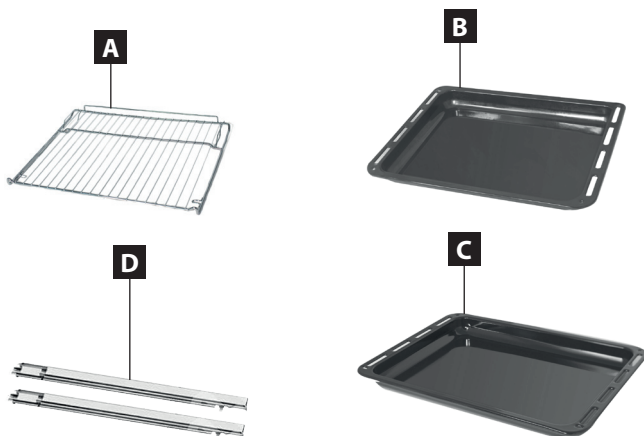

Popis ovládacího panelu

- 1 Senzor volby režimu práce
- 2 Senzor Plus
- 3 Senzor Minus
- 4 Symbol připravenosti k práci
- 5 Symbol časovače
- 6 Symbol času délky trvání práce
- 7 Symbol času ukončení práce

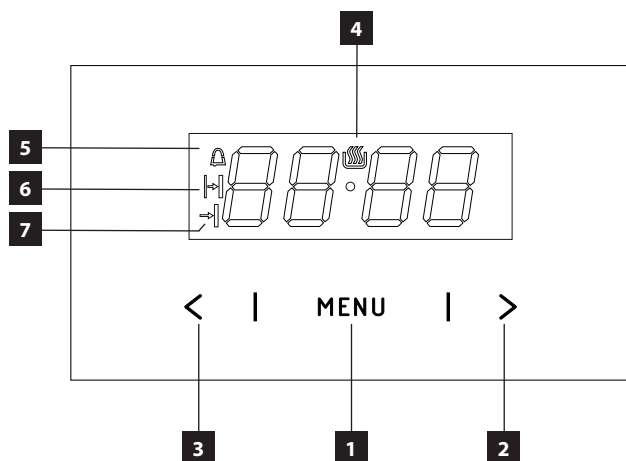













RADY A TIPY K ÚSPORĚ ENERGIE

Průměr dna nádobí musí odpovídat průměru hořáku.

Typ hořáku	Průměr dna nádobí	
	Min.	Max.
Velký hořák	200 mm	240 mm
Středně velký hořák	160 mm	220 mm
Malý hořák	90 mm	150 mm

Poznámka:

- Nepoužívejte nádobí přesahující okraj hořáku nebo nádobí, které je menší než daný hořák.

	Vždy používejte nádobí, které je pro daný hořák vhodné, abyste zabránili zbytečné spotřebě plynu a ožehnutí nádobí.	Na velkých hořácích nepoužívejte nádobí malého průměru. Plameny nesmí dosahovat na boky nádobí.	
	Aby byla ztráta energie co nejmenší, zakryjte nádobí pokličkou.	Nevařte bez pokličky nebo se zpola odkrytou pokličkou - vede to ke ztrátám energie.	
	Používejte pouze nádobí s plochým dnem.	Nepoužívejte nádobí s vypouklým, nebo s prohnutým dnem.	
	Nádobí vždy postavte přesně nad střed hořáku, nikoli k jedné straně.	Nestavějte nádobí na okraj hořáku, mohlo by dojít k jeho převrácení.	
	Nádobí vždy postavte na mřížku hořáku.	Nádobí nikdy nestavte přímo na kryt hořáku. Nic nepokládejte mezi nádobí a mřížku hořáku (omezovač plamene, azbestovou desku atd.). Mohlo by dojít k závažnému poškození spotřebiče.	 
	Pokud je nádobí umístěné na mřížce hořáku, manipulujte s ním opatrně.	Spotřebič nadměrně nezatežujte. Vyvarujte se úderům těžkými předměty.	

NÁVOD K OBSLUZE

Před prvním použitím

Než uvedete nový spotřebič do provozu, měli byste jej:

- otřít jej z hygienických důvodů vlhkým hadříkem
- vyprázdnit šuplík, očistit komoru trouby od prostředků tovární konzervace
- vyjmout příslušenství trouby a umýt v teplé vodě s přidavkem prostředku na mytí nádobí
- zapnout ventilaci v místnosti nebo otevřít okno
- nahřát troubu (při teplotě 250 °C, cca 30 min.), odstranit nečistoty a pečlivě omýt, topné plochy desky je třeba ohřívat po dobu asi 4 min. bez použití nádoby

Všechny hořáky pečlivě sestavte dle Obr. 1, aby všechny díly dosedly správně a plamen byl pak rovnoměrný.

1. Kryt hořáku
2. Rozdělovač plamene
3. Tělo hořáku

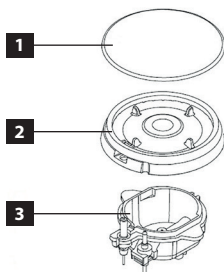

Obr. 1

1. Rozdělovač plamene (2) umístěte na tělo hořáku (3) tak, aby zapalovací elektroda a termoelektrický článek procházely příslušnými otvory v rozdělovači plamene (2).
2. Kryt hořáku (1), umístěte na rozdělovač plamene (2).

Zapálení hořáku

Každý hořák je vybaven bezpečnostním zařízením Stopgas, které je určeno k uzavření přívodu plynu v případě, pokud dojde ke zhasnutí plamene.

Symbol vedle jednotlivých ovladačů hořáku ukazuje, který hořák je příslušným ovladačem ovládán.

1. Stiskněte a otočte příslušný ovladač hořáku proti směru hodinových ručiček do maximální polohy (MAX).
2. K automatickému zapálení hořáku dojde pouze v případě, pokud přidržíte ovladač hořáku v maximální poloze.
3. Po zapálení hořáku podržte stisknutý ovladač hořáku přibližně 15 sekund. Následně stisknutí uvolněte.
4. Po uvolnění stisknutého ovladače hořáku upravte plamen otáčením ovladače na požadovanou úroveň. Provozní poloha musí být v rozmezí mezi maximální (MAX) a minimální polohou (MIN).
5. K vypnutí hořáku otočte ovladačem po směru hodinových ručiček do polohy OFF (vypnuto).

Poznámka:

1. Nikdy nedržte stisknutý ovladač hořáku déle než 15 sekund. Pokud nedojde k zapálení hořáku do 15-ti sekund, uvolněte stisknutí ovladače hořáku a otočte ovladač do polohy OFF (vypnuto), vyčkejte a pak pokus o zapálení hořáku zopakujte.
2. V případě výpadku elektřiny lze opatrně zapálit hořák sirkou.

Bezpečnostní pojistka proti úniku plynu při zhasnutí plamene

Jedná se termoelektrický článek umístěný v blízkosti hořáku, který na základě vyzařování tepla hlídá plamen a v případě náhodného zhasnutí uzavře přívod plynu ke konkrétnímu hořáku.

Pokud dojde k náhodnému zhasnutí plamene, otočte příslušným ovladačem po směru hodinových ručiček do polohy OFF (vypnuto). Vyčkejte jednu minutu a znovu zapalte hořák.

.Obsluha

Displej bude po zapojení do sítě ukazovat „0:00“. Je třeba nastavit aktuální čas programátoru. Neprovedení nastavení aktuálního času znemožňuje provoz trouby.

Displej je vybaven senzory ovládanými dotykem prstu na označených místech. Každá změna nastavení senzoru je potvrzována akustickým signálem. Je nutné udržovat povrch senzorů v čistotě.

- Zapalování hořáků zapalovačem spojeným s otočným knoflíkem:
 - stlačit otočný knoflík zvoleného hořáku až po citelný odpor a přetočit doleva do polohy „velký plamen“
 - přidržet až do momentu zažehnutí plynu
 - po zažehnutí plamene hořáku povolit tlak na knoflík a nastavit

Nastavení aktuálního času

Po zapnutí nebo restartování po výpadku napájení se na displeji zobrazuje blikající čas 0.00.

- stiskněte a přidržte senzor MENU (nebo současně senzory < / >), dokud se na displeji neobjeví symbol tečka pod symbolem bude blikat,
- během 7 sekund nastavte aktuální čas pomocí senzorů < / >.

Po cca 7 sekundách od ukončení nastavení času, budou nové údaje uloženy a tečka pod symbolem (4) přestane blikat.

Změnu času lze provést později současným stisknutím senzorů < / >, když tečka pod symbolem (4) začne blikat, můžete změnit aktuální čas.

Pozor!

Troubu je možné zapnout, když se na displeji zobrazí symbol (4).

Časovač

Časovač lze kdykoliv aktivovat bez ohledu na stav aktivity dalších funkcí programátoru. Rozsah měřeného času je od 1 minuty do 23 hodin a 59 minut.

Aby bylo možné nastavit časovač, je potřeba:

- stisknout senzor MENU, na displeji začne blikat symbol (5)
- nastavit čas časovače pomocí senzorů < / >, na displeji se zobrazí nastavený čas časovače a aktivní funkce. Po uplynutí nastaveného času zazní zvukový signál a začne blikat (5)
- stisknout a přidržet < / > nebo menu za účelem vypnutí zvukového signálu, symbol (5) zhasne a na displeji se po cca 7 sekundách objeví aktuální čas.

Pozor!

Pokud zvukový signál nebude vypnutý ručně, vypne se automaticky po cca 7 minutách.

Poloautomatický režim

Pokud se má trouba vypnout v určitém čase, je třeba:

- nastavit ovládací knoflík trouby a ovládací knoflík teploty do polohy, v jaké má trouba pracovat
- stisknout a přidržet senzor **MENU** až do momentu, kdy se na displeji zobrazí na chvíli dur a symbol (6) bude blikat
- nastavit požadovaný čas práce pomocí senzorů < / > v rozsahu od 1 minuty do 10 hodin

Nastavený čas bude uložen do paměti po cca 7 sekundách, displej znovu zobrazí aktuální čas během zapnutého symbolu (6).

Po uplynutí nastaveného času se trouba automaticky vypne, zapne se zvukový signál a budou blikat symboly (6) a (7)

- nastavte ovládací knoflíky trouby a ovládání teploty do polohy vypnuto
- stisknout a přidržet senzor < / > nebo **MENU** za účelem vypnutí zvukového signálu, symbol a zhasne a na displeji se po cca 7 sekundách objeví aktuální čas.

Automatický režim

Pokud se má trouba zapnout v určeném čase a v určeném čase vypnout, je třeba nastavit čas průběhu práce a čas ukončení práce.

- stisknout a přidržet senzor **MENU** až do momentu, kdy se na displeji zobrazí na chvíli dur a symbol (6) bude blikat,
- nastavit požadovaný čas práce pomocí senzorů < / > v rozsahu od 1 minuty do 10 hodin tak, jako pro poloautomatický režim
- stisknout a přidržet senzor **MENU** až do momentu, kdy se na displeji zobrazí na chvíli End a symbol (7) bude blikat
- nastavit čas vypnutí (ukončení práce) pomocí senzorů < / >, který je omezený na příští čas do 23 hodin a 59 minut
- nastavit ovládací knoflík trouby a ovládací knoflík teploty do polohy, v jaké má trouba pracovat, Symboly (6) a (7) jsou aktivní, provoz trouby se spustí v okamžiku, který je důsledkem rozdílu mezi nastavenou dobou ukončení a nastavenou pracovní dobou (například nastavená pracovní doba je 1 hodina, nastavená doba ukončení je 14:00, trouba se automaticky zapne v 13:00).

Po dosažení konečného času se trouba automaticky vypne, zvuková signalizace se aktivuje a současně začnou pulzovat symboly (6) a (7)

- nastavte ovládací knoflíky trouby a ovládání teploty do polohy vypnuto,
- stisknout a přidržet senzor < / > nebo **MENU** tza účelem vypnutí zvukového signálu, symbol (6) a (7) zhasne a na displeji se po cca 7 sekundách objeví aktuální čas.

Vymazání nastavení

Kdykoliv je možné vymazat nastavení časovače nebo funkce automatické práce.

Vymazání nastavení automatické práce:

- stisknout zároveň senzory < / > ,

Vymazání nastavení časovače:

- pomocí senzoru **MENU** zvolit funkci časovače,
- stisknout znovu senzory < / > ,

Změna tónu zvukového signálu

- Tón zvukového signálu je možné změnit následujícím způsobem:
- tisknout zároveň senzory < / > ,
- senzorem **MENU** zvolit funkci ton, zobrazení na displeji začnou blikat:
- pomocí senzorů < / > zvolit příslušný tón v rozsahu od 1 do 3 pomocí senzoru >
- v rozsahu od 3 do 1 pomocí senzoru <

Změna jasu displeje

Je možná změna jasu displeje v rozsahu od 1 do 9, kde 1 znamená nejtmaší nastavení a 9 nejsvětleší. Zadaná hodnota platí, když jsou hodiny neaktivní (tj. uživatel se nedotkl žádného senzoru po dobu nejméně 7 sekund).

Jas displeje je možné změnit následujícím způsobem:

- stisknout zároveň senzory < / > ,

I pomocí senzoru **MENU** zvolit funkci bri (první stisknutí způsobí přechod do funkce ton, druhé do bri).

I pomocí senzorů < / > zvolit příslušný jas:

- v rozsahu od 1 do 9 pomocí senzoru >
- v rozsahu od 9 do 1 pomocí senzoru < .

Pozor!

Když jsou hodiny aktivní (tj. uživatel stiskl senzor během posledních 7 sekund), je jas displeje maximální.

Noční režim

Od 22:00 do 6:00 hodiny automaticky snižují jas displeje.

Funkce pečící trouby a její obsluha

Trouba může být nahřívána pomocí dolního a horního topného tělesa, grilu a topného tělesa horkého vzduchu. Ovládání činnosti této trouby se uskutečňuje pomocí otočného knoflíku pro volbu druhu činnosti trouby – nastavení se provádí otočením knoflíku do polohy se zvolenou funkcí, a pomocí otočného knoflíku regulace teploty – nastavení se provádí otočením knoflíku do polohy se zvolenou teplotou.

K vypnutí dojde nastavením obou otočných knoflíků do polohy „-“ / „0“.

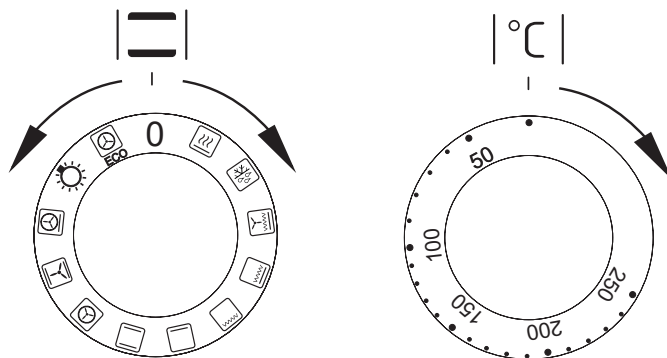











Obr. 2

Pozor!

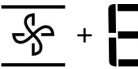
K zapnutí ohřevu (topného tělesa apod.) při zapnutí kterékoliv z funkcí trouby, dojde teprve po nastavení teploty.

Jednotlivé funkce pečení

Symbol	Popis funkce
	Světlo: Nastavením ovládacího kolečka do této polohy získáme osvětlení pečící trouby.
	Rozmrazování: Je zapnutý pouze ventilátor bez použití jakýchkoliv ohříváčů.
	Spodní ohřev: V této poloze ovládacího kolečka pečící trouba realizuje ohřívání výlučně při použití dolního ohřevu. Dopékání pečiva zespodu (např. vlhké pečivo a nadívané ovocem).
	Spodní a horní ohřev: Nastavení ovládacího kolečka do této polohy umožňuje realizovat ohřívání pečící trouby konvekčním způsobem. Výborně se hodí na pečení buchet, masa, ryb, chleba, pizzy.

	<p>Horní a spodní ohřev s ventilátorem: Konvekční pečicí trouba s ventilátorem.</p>
	<p>ECO funkce: Pomocí této funkce lze aktivovat optimalizovaný způsob ohřevu, jehož účelem je úspora energie při přípravě pokrmů. Při této poloze otočného knoflíku je osvětlení trouby vypnuto.</p>
	<p>Grill ohřev: Povrchové „grilování“, se používá do opékání malých porcí masa: steky, řízky, ryby, tousty, klobásky, zapékaná jídla (tloušťka opékaných pokrmů by neměla být větší než 2-3 cm, v průběhu pečení je potřebné obrátit je na druhou stranu).</p>
	<p>Grill ohřev a horní ohřev: Zapnutí funkce „zesíleného grilu“ umožňuje provádět opékání při současně zapnutém horním ohřevu. Tato funkce umožňuje vyvinutí zvýšené teploty v horním pracovním prostoru pečicí trouby, což způsobuje silnější připečení pokrmů, umožňuje také opékání jejich větších porcí.</p>
	<p>Grill ohřev s ventilátorem: V této poloze ovládacího kolečka, pečicí trouba realizuje funkci grilu s ventilátorem. Využití této funkce v praxi umožňuje urychlení procesu opékání a zlepšení chuťových vlastností pokrmů.</p>
	<p>Horkovzduch: Nastavení ovládacího kolečka v poloze „zapnutý horkovzduch“ umožňuje realizaci ohřívání pečicí trouby vynuceným způsobem pomocí termoventilátoru, umístěného v centrálním místě zadní stěny komory pečicí trouby. V porovnání s konvekčními pečicími troubami jsou používány nižší teploty pečení. Používání tohoto způsobu ohřevu umožňuje rovnoměrný oběh tepla kolem pokrmu umístěného v pečicí troubě.</p>
	<p>Zapnutý horkovzduch a dolní ohřev: V této poloze ovládacího kolečka pečicí trouba realizuje funkci termooběhu a zapnutého dolního ohřevu což způsobuje zvýšení teploty zespodu pečení. Velká část tepla dodávaná zespodu pečení je vhodná pro mokré pečivo nebo pizzu.</p>
	<p>Rychlý ohřev Zapnutý horkovzduch a topné těleso. Po užívání se pro vstupní ohřev pečicí trouby</p>

Kontrolní osvětlení trouby

Zapnutí trouby signalizuje rozsvícení dvou kontrolních lampiček, R a L. Svícení kontrolní lampičky R signalizuje činnost trouby. Zhasnutí L lampičky je signálem, že trouba dosáhla nastavené teploty. Pokud kuchařské recepty doporučují vkládání pokrmu do rozehráté trouby, je třeba učinit tak ne dříve, než po prvním zhasnutí L kontrolní lampičky. V průběhu pečení se bude L lampička periodicky zapínat a vypínat (udržování teploty uvnitř komory trouby). R kontrolní lampička může svítit také v poloze otočného knoflíku „osvětlení komory trouby“.

ČIŠTĚNÍ A ÚDRŽBA

- Před údržbou a čištěním vypojte přívodní kabel ze zásuvky elektrického napětí nebo vypněte jistič elektrické zásuvky spotřebiče.
- Čištění spotřebiče provádějte až po úplném vychladnutí.
- Povrch spotřebiče čistěte vlhkým hadříkem, měkkým kartáčkem nebo měkkou houbičkou, následně vytřete do sucha.
- Na čištění nepoužívejte hrubé abrazivní čisticí prostředky nebo ostré kovové škrabky, může dojít k poškrábání povrchu spotřebiče.
- K čištění spotřebiče nepoužívejte parní čistič ani jiné vysokotlaké čisticí zařízení!
- Čištění spotřebiče provádějte pravidelně, nejlépe po každém použití.

Čištění roštů hořáků

- Vyměňte rošty hořáků.
- Rošty očistěte měkkým kartáčkem nebo měkkou houbičkou v teplé vodě s prostředkem na mytí nádobí. V případě usazených nečistot nechte odmočit.
- Rošty osušte čistou utěrkou.
- Rošty nelze mýt v myčce nádobí.

Čištění hořáků

- Vyměňte kryty hořáků a rozdělovače plamene.
- Namočte do horké vody s malým množstvím prostředku na mytí nádobí.
- Po očištění a omytí, důkladně otřete do sucha, nebo nechte oschnout. Ujistěte se, že otvory rozdělovačů plamene jsou čisté a suché.
- Těla hořáků očistěte navlhčenou houbičkou a osušte. Vyždímanou houbičkou otřete zapalovací elektrodu a termoelektrický článek, následně čistou utěrkou vytřete do sucha.
- Před nasazením dílů hořáků zpět na skleněnou desku se ujistěte, že nejsou ucpané trysky.

Čištění pečicí trouby

- Troubu je třeba čistit po každém použití. Během čištění trouby je třeba zapnout osvětlení umožňující dosažení lepší viditelnosti v pracovním prostoru.
- Komoru pečicí trouby umývejte pouze za použití teplé vody s přídavkem nevelkého množství tekutých prostředků na mytí nádobí.

Čištění párou-**Steam Clean**

- do misky vložené do pečicí trouby na první úroveň odspodu nalijte 0,25 l vody (1 sklenice),
- uzavřete dvířka pečicí trouby
- ovládací kolečko regulátoru teploty nastavte na pozici 50°C, a ovládací kolečko funkce na pozici dolní ohřev
- nahřívejte komoru pečicí trouby cca 30 minut
- po zakončení procesu čištění otevřete dvířka pečicí trouby, vnitřek komory vytřete houbičkou anebo utěrkou a poté umyjte teplou vodou s dodatkem přípravku na mytí nádobí

Pozor! K čištění a údržbě skleněných čelních stran nepoužívejte čisticí prostředky obsahující brusné látky.

Demontáž dvířek

Kvůli dosažení lepšího přístupu ke komoře trouby a čištění je možné vytažení dvířek. Za tímto účelem je třeba otevřít dvířka, odklonit nahoru zajišťující prvek umístěný v pantu (obr. 3). Dvířka lehce přivřete, nadzvedněte a vytáhněte směrem dopředu. Pro namonto-vání dvířek postupujte opačným způsobem. Při nasazování je třeba dát pozor, aby byl výřez na pantu správně osazen na výstupku držáku pantu. Po nasazení dvířek na sporák je třeba bezvýhradně sklopit zajišťující prvek a pečlivě jej přitlačit. Nesprávné nastavení zajišťujícího prvku může způsobit poškození pantu při pokusu o zavření dvířek

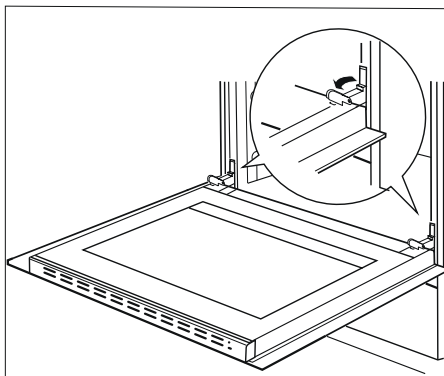

Obr. 3

Vyjmutí vnitřní skleněné tabule

1. Pomocí křížového šroubováku odšroubujte šroubky na bočních příchýtkách (obr.4).
2. Příchýtky vyjměte plochým šroubovákem a vyjměte horní lištu dvířek (obr. 5)

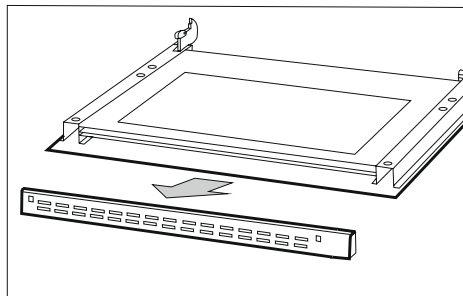

Obr. 5

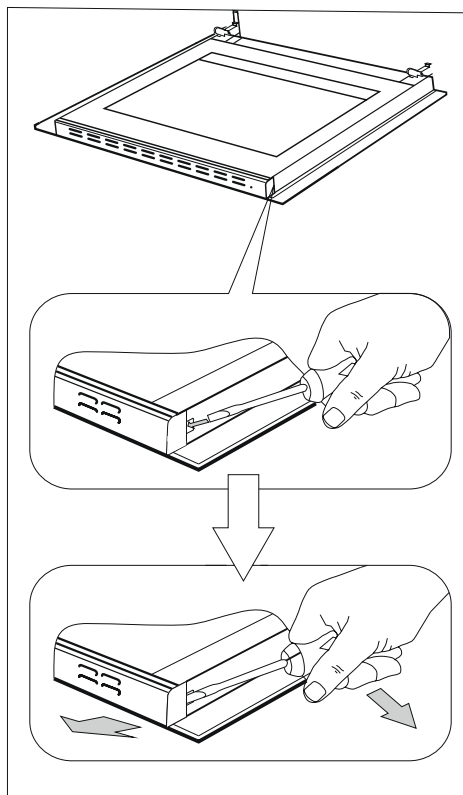

Obr. 4

3. Vnitřní sklo vyjměte z úchytů v dolní části dvířek. (obr. 6,7).
4. Vyčistěte sklo teplou vodou s malým množstvím čistícího přípravku.

Při následné montáži postupujte v opačném pořadí. Hladká část skleněné tabule se musí nacházet v horní části.

Pozor! Nevtačujte horní lištu současně do obou stran dvířek. Pro správné osazení horní lišty dvířek, nejdříve přiložte levý konec lišty do dvířek, a pravý konec vtačte do slyšitelného „kliknutí“. Poté přitlačte lištu z levé strany do slyšitelného „kliknutí“.

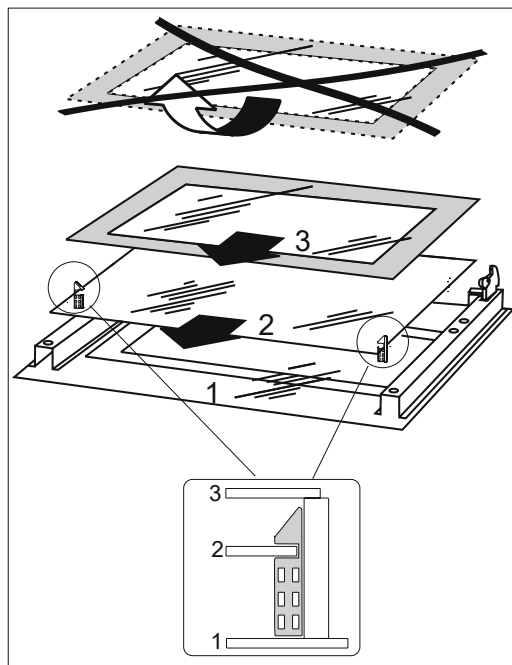

Obr. 6

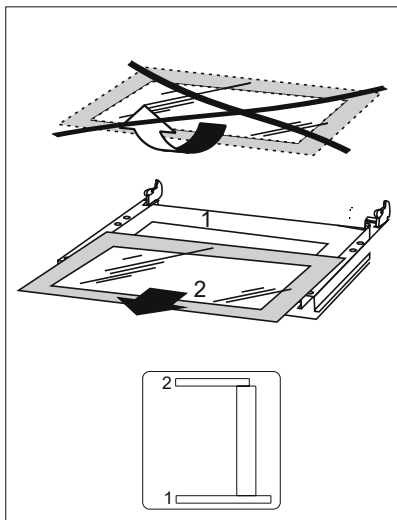

Obr. 7

INSTALACE SPOTŘEBIČE

Níže uvedený návod je určen pro kvalifikovaného odborníka, který bude instalovat zařízení.

- Pokud je zařízení využíváno intenzivně a dlouho, může nastat situace, kdy bude kvůli zlepšení vzduchu nutné otevřít okno.
- Kapalný plyn je těžší než vzduch, proto má tendenci hromadit se v dolních polohách. Místnosti, ve kterých byly nainstalovány láhve /bomby/ s kapalným plynem by měly být vybaveny ventilačními kanály vyvedenými z místnosti ven, umožňujícími, aby se v případě netěsnosti plyn dostal ven. Z téhož důvodu by láhve s plynem, jak prázdné, tak i částečně naplněné, neměly být instalovány ani uskladňovány v místnostech situovaných po povrchem země (např. ve sklepích). Láhve se nesmí nacházet poblíž zdrojů tepla (kamínek, krbu, trouby apod.), které by mohly zvýšit teplotu uvnitř láhve nad 50 °C.
- Plynový sporák je vzhledem k ochraně před přehřátím okolních povrchů zařízením třídy X, a jako takové může být zabudováno do řady nábytku pouze do výše pracovní desky, tedy cca 850 mm od podlahy. Zabudování nad tuto úroveň je nežádoucí.

Ustavení sporáku

- Kuchyňská místnost musí být suchá a vzdušná, a musí mít účinnou ventilaci v souladu s platnými technickými předpisy.
- Místnost by měla být vybavena ventilačním systémem odvádějícím zplodiny vzniklé během hoření. Tato instalace by měla obsahovat ventilační mřížku nebo digestoř. Digestoře je třeba montovat v souladu s pokyny uvedenými v návodech k obsluze, k nimž jsou přiloženy. Ustavení sporáku by mělo zaručovat volný přístup ke všem ovládacím prvkům.
- Místnost by také měla mít zajištěn přísun vzduchu, který je nezbytný pro správné hoření (spalování) plynu. Prísun vzduchu by neměl být menší, než 2 m³/h na 1 kW výkonu hořáků. Vzduch může být přiváděn v důsledku přímého proudění z vnějšku kanálem o průřezu min. 100 cm², nebo přímo ze sousedních místností, které jsou vybaveny ventilačními kanály ústícími ven.
- Nábytek pro zástavbu musí mít obložení a lepidlo k jejímu lepení odolné teplotě 100°C. Nevyhovění této podmínce může způsobit deformaci povrchu nebo odlepení obložení. Pokud si nejsme jisti co do tepelné odolnosti nábytku, je třeba sporák zabudovat nábytkem při dodržení odstupu asi 2 cm. Stěna / zed', která se nachází za sporákem musí být přizpůsobena tak, aby byla odolná vůči vysokým teplotám. Během používání sporáku se jeho zadní stěna může zahřát na teplotu asi o 50 °C vyšší než je teplota okolí.
- Sporák je třeba postavit na tvrdé, rovné podlaze (nestavět na podstavci).
- Před zahájením provozu je nutné sporák nastavit doodorovné polohy, což má mimořádný vliv třeba na rovnoměrné roztékání se tuku na pánvi. K tomuto účelu slouží polohovací nožky, dostupné po vytažení šuplíku. Rozsah regulace + / - 5 mm.

Montování zajišťující blokády

Blokáda je montovaná takovým způsobem, aby předcházela převrácení se sporáku. Díky chránící blokádě před převrácením se sporáku, dítě nebude např. moci stoupnout na dveře trouby a tím způsobit převrácení sporáku.

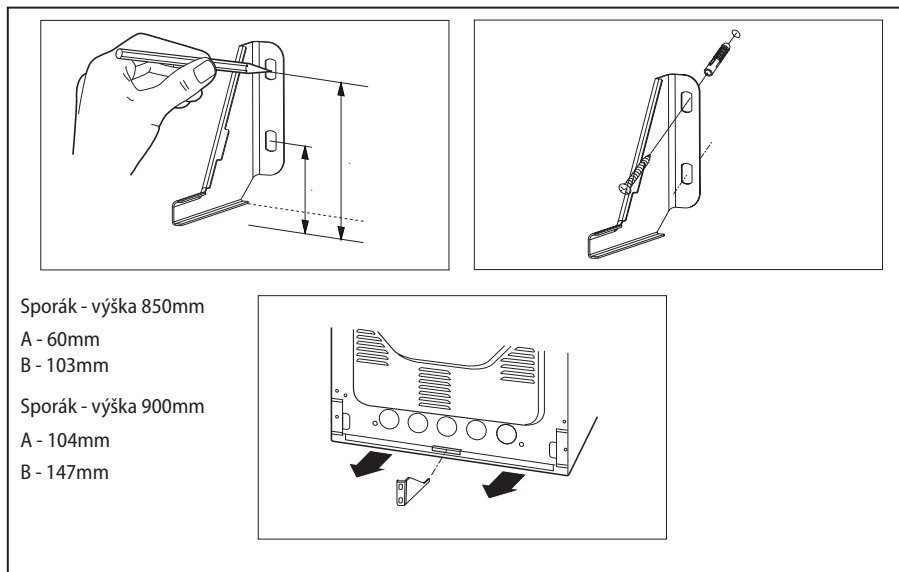

Obr. 8

Připojení sporáku k rozvodu plynu

Pozor!

Připojit sporák k láhvi s plynem nebo k existující instalaci může pouze oprávněný instalatér při dodržování všech bezpečnostních předpisů.

Pozor!

Sporák by měl být připojen k plynové instalaci takového plynu, k jakému byl továrně přizpůsoben. Informace o druhu plynu, k jakému je sporák výrobně přizpůsoben se nachází na továrním štítku. Sporák musí být připojen výhradně instalátérem vlastním příslušná oprávnění a pouze on má výlučné právo přizpůsobit sporák jinému druhu plynu.

Připojení k pružnému ocelovému vedení

Při instalaci sporáku v souladu s požadavky pro třídu 2, podtřídu I. se pro připojení sporáku k plynovým rozvodům doporučuje výhradně použití kovového pružného vedení odpovídající místním předpisům. Přípojka přivádějící plyn ke sporáku má spoj se závitem G1/2".

K připojení používejte výhradně potrubí a těsnění odpovídající aktuálně platných normám. Maximální délka pružného vedení nesmí překročit 2000 mm.

Ujistěte se, že přípojka nebude v kontaktu s žádnými pohyblivými díly, které by ji mohly poškodit.

Připojení k pevnému potrubí

Sporák je vybaven přípojovacím hrdlem se závitem G1/2".

Připojení k plynovým rozvodům musí být provedeno tak, aby nedošlo k pnutí v žádném místně rozvodů, ani na žádné části zařízení.

Použití nadměrného momentu při dotahování (většího než 18 Nm) může způsobit poškození spoje nebo jeho netěsnost.

Potrubí (hadice) přivádějící plyn by se neměl dotýkat kovových částí zadního krytu sporáku.

Instalatér je povinen:

- vlastnit plynářská oprávnění,
- seznámit se s informacemi nacházejícími se na továrním štítku sporáku o druhu plynu, jakému je sporák přizpůsoben, informace porovnat s podmínkami dodávky plynu v místě instalování,
- zkontrolovat:
 - účinnost větrání, tzn. výměny vzduchu v místnostech
 - těsnost spojů plynového vedení,
 - účinnost práce všech funkčních součástí sporáku,
 - zda je elektrická instalace přizpůsobena ke spolupráci s ochranným (nulovým) vodičem.
- vydat uživateli doklad o zapojení plynového sporáku a seznámit jej s obsluhou

Připojení sporáku k elektrickému rozvodu

Pozor!

Po ukončení instalování sporáku je třeba zkontrolovat těsnost všech spojů.

Ke kontrole těsnosti nesmí být použit oheň.

- Přípojovací zásuvka elektrického rozvodu musí být vybavena ochranným kolíkem a nesmí se nacházet nad sporákem. Je nutná, aby po ustavení sporáku byla přípojovací zásuvka elektrického rozvodu uživateli dostupná.
- Před zapojením sporáku do zásuvky je třeba zkontrolovat, zda:
 - pojistka a elektrický rozvod vydrží zátěž sporáku,
 - je elektrický rozvod vybaven účinným uzemňovacím systémem splňujícím požadavky platných norem a předpisů,
 - je zásuvka snadno dostupná

Pozor!

Pokud se poškodí neodpojitelný napájecí vodič, měl by být kvůli předejití ohrožení vyměněn u výrobce, ve specializovaném opravárenském podniku nebo kvalifikovaným odborníkem.

Připojení do elektrické sítě

- Ověřte, zda připojované napětí a proudové jištění odpovídá hodnotám na typovém štítku spotřebiče.
- Používejte pouze zásuvky elektrického napětí s uzemněním.
- Nepoužívejte rozbočovací zásuvky, konektory ani prodlužovací kabely.
- Zástrčka přívodního kabelu spotřebiče musí být volně přístupná i po její instalaci.
- Změny připojení může provádět jen kvalifikovaný odborník.
- Elektrická bezpečnost spotřebiče může být garantována pouze tehdy, pokud je ochranná svorka spotřebiče spojena s ochranným vodičem elektrické rozvodové sítě.
- Výrobce nenes odpovědnost za poškození osob nebo věcí v důsledku chybějícího nebo špatného ochranného spojení.
- Přívodní kabel musí být umístěn tak, aby se nedostal do kontaktu s horkými částmi spotřebiče a aby nebyl deformován nebo nadměrně ohýbán.
- Pokud je spotřebič připojován do svorkovnice nebo do rozvodné krabice elektrické instalace, dodržujte barevné značení příp. popis jednotlivých vodičů.

VÝMĚNA TRYSEK A SEŘÍZENÍ MINIMÁLNÍ VÝŠKY PLAMENE

Výměnu trysek hořáků a seřízení minimální výšky plamene může provádět pouze kvalifikovaný odborník nebo autorizovaný servis!

Výměna trysek hořáků

1. Uzavřete přívod plynu a vytáhněte zástrčku ze zásuvky elektrického napětí.
2. Vyměňte rošt hořáku, kryt hořáku a rozdělovač plamene.
3. Trysku vyšroubujte pomocí 7 mm nástrčného klíče a vyměňte za trysku pro jiný typ plynu. Trysku pevně dotáhněte.
4. Proveďte zpětnou montáž všech částí hořáku (rozdělovač plamene, kryt a rošt).

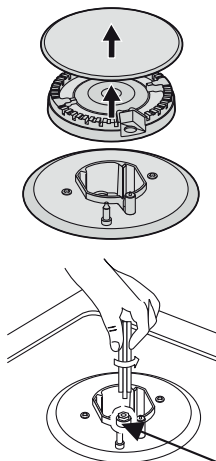

Obr. 9

Seřízení minimální výšky plamene

Přívod plynu do povrchových hořáků se otevírá a nastavuje kohoutky s protiúnikovým zabezpečením.

Seřízení kohoutků je třeba provádět při zapáleném hořáku, v poloze úsporný plamen, při použití regulačního šroubováku velikosti 2,5 mm.

1. Zapalte příslušný hořák a otočte ovladač hořáku do minimální polohy (MIN).
2. Tahem sejměte ovladač hořáku.
3. Ideální minimální výška plamene by měla být 3 - 4 mm. Při použití propan-butanu seřizovací šroub téměř zašroubujte.
4. Nasadte ovladač hořáku.
5. Zkontrolujte, zda při přepínání z maximálního na minimální plamen se plamen nezmenšuje příliš rychle. Pokud ano, tahem sejměte ovladač hořáku, znovu upravte minimální výšku plamene a proveďte další kontrolu.
6. Seřízení minimální výšky plamene proveďte u všech hořáků.

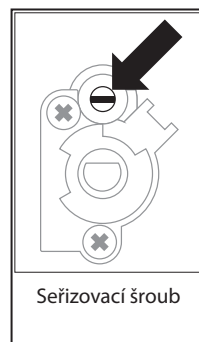

Obr. 9

Poznámka:

1. Nerozebírejte hřídel ventilu. V případě závady vyměňte celý ventil.
2. Před nasazením všech částí hořáku se ujistěte, že nejsou ucpané trysky.
3. Po výměně trysek hořáků na jiný druh plynu, je nutné provést úplnou provozní zkoušku a zkoušku těsnosti.

SERVIS

Výměna žárovky

Pro osvětlení vnitřního prostoru spotřebiče je použita halogenová žárovka s vysokou tepelnou odolností (25–40 W/220–240 V, T300 °C).

Při výměně žárovky postupujte následovně:

1. Odpojte spotřebič od napájecí sítě, nebo vypněte příslušný jistič.
2. Odšroubujte skleněný kryt proti směru hodinových ručiček dle Obr.11 a nahradte žárovku stejného typu a hodnot.
3. Při montování nové žárovky použijte hadřík nebo papírovou utěrku pro uchycení žárovky.
4. Našroubujte zpátky skleněný kryt.

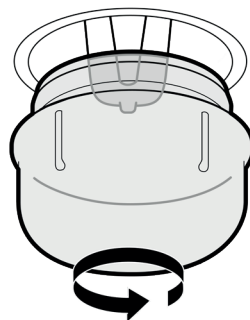

Obr. 11

ŘEŠENÍ POTÍŽÍ

Spotřebič může opravovat a zásahy v něm provádět pouze kvalifikovaný odborník, nebo autorizovaný servis. Neodborné opravy a zásahy do spotřebiče mohou představovat vážné riziko pro Vás i pro vaše okolí.

Některé drobné závady, které se při používání plynové desky objeví, jste schopni odstranit sami pomocí následujícího přehledu.

Popis závady	Možná příčina	Řešení
Hořák nehoří	Zapalovací elektroda nedává jiskru	Zkontrolujte, zda je přívodní kabel správně zapojený.
	Nesprávně nasazený kryt hořáku	Překontrolujte správné nasazení krytu hořáku na rozdělovači plamene.
	Uzavřený přívod plynu	Otevřete přívod plynu, nebo překontrolujte plynovou trubku (hadici), zda není zdeformovaná.
Hořák špatně hoří	Přívod plynu není zcela otevřený	Úplně otevřete přívod plynu.
	Nesprávně nasazený kryt hořáku	Překontrolujte správné nasazení krytu hořáku na rozdělovači plamene.
	Znečištěná zapalovací elektroda	Zapalovací elektrodu očistěte měkkou houbičkou.
	Kryty hořáků jsou mokré	Osušte kryty hořáků.
	Zanesené otvory v rozdělovači plamene	Vyčistěte rozdělovač plamene.
Hořák jde zapálit, ale hned zhasne	Nedrželi jste dostatečně dlouho stisknutý ovladač příslušného hořáku	K zapálení hořáku dojde pouze v případě, pokud přidržíte ovladač hořáku v maximální poloze. Po zapálení hořáku podržte stisknutý ovladač hořáku přibližně 15 sekund. Následně stisknutí uvolněte.
Hluk při zapálení a hoření hořáku	Nesprávně nasazený kryt hořáku	Překontrolujte správné nasazení krytu hořáku na rozdělovači plamene.
Při používání hořák zhasíná	Znečištěný termoelektrický článek	Termoelektrický článek očistěte měkkou houbičkou.
	Vařený pokrm přetekl a uhasil plamen	Otočte ovladačem hořáku do polohy OFF. Vyčkejte jednu minutu a hořák znovu zapalte.
	V místnosti je příliš velký průvan	Otočte ovladačem hořáku do polohy OFF. Zkontrolujte, zda v místnosti není příliš velký průvan. Vyčkejte jednu minutu a hořák znovu zapalte.
Žlutý plamen při hoření	Zanesené otvory v rozdělovači plamene	Vyčistěte rozdělovač plamene.
	Použitý jiný typ plynu	Zkontrolujte, zda připojený typ plynu odpovídá hodnotám na typovém štítku.
Nerovnoměrný plamen	Zanesené otvory v rozdělovači plamene	Vyčistěte rozdělovač plamene.
	Nesprávně nasazený kryt hořáku	Překontrolujte správné nasazení krytu hořáku na rozdělovači plamene.
V místnosti je cítit plyn	Únik plynu - selhání funkce některého termoelektrického článku	Přestaňte spotřebič používat. Uzavřete přívod plynu, vyvětrejte místnost a nechte překontrolovat těsnost připojení spotřebiče, příp. nechte opravit spotřebič kvalifikovaným odborníkem nebo autorizovaným servisem.

Elektrická výbava nefunguje	Přerušení dodávky proudu	Zkontrolovat pojistku domácí instalace, spálenou vyměnit
Nefunguje osvětlení trouby	Povolená nebo poškozená žárovka	Dotáhnout žárovku nebo poškozenou vyměnit (viz. kapitola Čištění a údržba)

OCHRANA ŽIVOTNÍHO PROSTŘEDÍ

- Preferujte recyklaci obalových materiálů a starých spotřebičů.
- Krabice od spotřebiče může být dána do sběru tříděného odpadu.
- Plastové sáčky z polyetylénu (PE) odevzdejte do sběrného materiálu k recyklaci.

Recyklace spotřebiče na konci jeho životnosti:



Tento spotřebič je označen v souladu s Evropskou směrnicí 2012/19/EU o elektrickém odpadu a elektrických zařízeních (WEEE). Symbol na výrobku nebo jeho balení udává, že tento výrobek nepatří do domácího odpadu. Je nutné odvést ho do sběrného místa pro recyklaci elektrického a elektronického zařízení. Zajištěním správné likvidace tohoto výrobku pomůžete zabránit negativním důsledkům pro životní prostředí a lidské zdraví, které by jinak byly způsobeny nevhodnou likvidací tohoto výrobku. Likvidace musí být provedena v souladu s předpisy pro nakládání s odpady. Podrobnější informace o recyklaci tohoto výrobku zjistíte u příslušného místního úřadu, služby pro likvidaci domovního odpadu nebo v obchodě, kde jste výrobek zakoupili.

POĎAKOVANIE

Ďakujeme vám, že ste si kúpili výrobok značky Concept a prajeme vám, aby ste boli s naším výrobkom spokojní po celý čas jeho používania.

Pred prvým použitím preštudujte pozorne celý návod na obsluhu a potom si ho uschovajte. Zaisťte, aby aj ostatné osoby, ktoré budú s výrobkom manipulovať, boli zoznámené s týmto návodom.

OBSAH

Technické parametre
 Dôležité upozornenia
 Popis výrobku
 Rady a tipy na úsporu energie
 Návod na obsluhu
 Čistenie a údržba
 Inštalácia spotrebiča
 Výmena dýz a nastavenie minimálnej výšky plameňa
 Riešenie ťažkostí

TECHNICKÉ PARAMETRE

Napätie		230 V ~ 50 Hz	
Typ zemného plynu		G20, 20 - 25 mbar	
Typ propán-butánu (po výmene dýz)		G30/G31, 28 – 30/37 mbar	
Typ a rozmer plynovej prípojky		G 1/2"	
Malý horák	Tepelný výkon	1,0 kW	
	Označenie dýz	Ø 0,72	Ø 0,52
	Spotreba plynu	73 g/h (LPG)	
Stredne veľký horák	Tepelný výkon	1,8 kW	
	Označenie dýz	Ø 0,98	Ø 0,67
	Spotreba plynu	127 g/h (LPG)	
WOK horák	Tepelný výkon	2,8 kW	
	Označenie dýz	Ø 1,17	Ø 0,83
	Spotreba plynu	240 g/h (LPG)	
Max. celkový tepelný výkon		7,4 kW	
Vonkajšie rozmery (š × h × v)		500 x 600 x 850	
Hmotnosť		36,5 kg	

Výrobca si vyhradzuje právo na prípadné technické zmeny, tlačové chyby a odlišnosti vo vyobrazení bez predchádzajúceho upozornenia.

DÔLEŽITÉ UPOZORNENIA

Pri dodaní spotrebiča

- Ihneď po dodaní skontrolujte obal a spotrebič, či nedošlo počas prepravy k poškodeniu.
- **POZOR!** Niektoré rohy a hrany spotrebiča, ktoré budú po inštalácii skryté, môžu byť ostré! Dbajte na opatrnosť, aby ste zabránili poraneniu!
- Pokiaľ je spotrebič poškodený, neprevádzkujte ho. Čo najskôr sa obráťte na dodávateľa.
- Pred prvým použitím odstráňte zo spotrebiča všetky obaly a marketingové materiály.
- Obalový materiál uchovajte mimo dosahu detí, alebo ho riadne zlikvidujte.
- **Tento spotrebič musí byť inštalovaný v súlade s platnými predpismi a jeho použitie sa pripúšťa len v dobre vetranom priestore. Pred inštalovaním a používaním spotrebiča sa zoznamte s návodmi.**

Pri inštalácii

- Nepoužívajte spotrebič inak, ako je popísané v tomto návode.
- Pri inštalácii musí byť spotrebič odpojený od elektrickej siete a hlavný uzáver plynu musí byť uzatvorený.
- Overte, či pripájané napätie a prívod plynu zodpovedá hodnotám na typovom štítku spotrebiča. Používajte iba prívod elektrického napätia s uzemnením.
- Po inštalácii musí byť voľne prístupná elektrická zástrčka, alebo istič a uzáver prívodu plynu.
- Tento spotrebič sa môže používať v domácnostiach a podobných priestoroch, ako sú:
 - Kuchynské kúty v obchodoch, kanceláriách a ostatných pracoviskách.
 - Spotrebiče používané v poľnohospodárstve.
 - Spotrebiče používané hosťami v hoteloch, motelloch a iných oblastiach.
 - Spotrebiče používané v podnikoch zaisťujúcich nocľah s raňajkami.
- **Počas použitia spotrebiča zaistite dostatočné vetranie miestnosti, pretože pri horení plynu dochádza k spaľovaniu kyslíka v miestnosti a vzniku škodlivých spalín!**

- **Uistite sa, že počas varenia je miestnosť dobre vetraná. Počas varenia odporúčame mať zapnutý odsávač pár z dôvodu odťahu škodlivých spalín a vzniknuté pary počas varenia.**
- Prívodné káble iných elektrospotrebičov sa nesmú dotýkať horúcich mriežok horákov. Môže sa poškodiť tak izolácia káblov, ako aj samotný spotrebič.
- Nedotýkajte sa horúcich povrchov počas použitia, alebo krátko po použití spotrebiča.
- Nesiahajte na spotrebič vlhkými, alebo mokkými rukami.
- Nepoužívajte spotrebič, pokiaľ príde do kontaktu s vodou.
- Do zasúvacej priehradky nekladajte horľavé materiály, lebo počas používania rúry sa môžu vznietiť.
- Nedovoľte deťom a nesvojprávnym osobám so spotrebičom manipulovať, používajte ho mimo ich dosahu.
- Deti sa nesmú hrať so spotrebičom.
- Dbajte na zvýšenú opatrnosť, pokiaľ je spotrebič používaný v blízkosti detí.
- Nedovoľte, aby sa spotrebič používal ako hračka.
- Tento spotrebič môžu používať deti vo veku od 8 rokov a osoby so zníženými fyzickými, zmyslovými alebo duševnými schopnosťami, alebo bez patričných skúseností a znalostí, pokiaľ sú pod dohľadom, alebo boli zoznamené s pokynmi na použitie spotrebiča bezpečným spôsobom a rozumejú jeho rizikám.
- V prípade poruchy vypnite spotrebič, vytiahnite zástrčku zo zásuvky elektrického napätia a uzavrite prívod plynu k spotrebiču.
- Pri vypájaní spotrebiča zo zásuvky elektrického napätia nikdy neťahajte za prívodný kábel, ale uchopte zástrčku a ťahom ju vypojte.
- Neponárajte prívodný kábel, alebo zástrčku do vody ani do inej kvapaliny.
- Pravidelne kontrolujte spotrebič aj prívodný kábel z dôvodu poškodenia.
- Nezapínajte poškodený spotrebič.
- Ak nie je spotrebič v prevádzke, dbajte na to, aby boli všetky jeho ovládacie prvky vo vypnutej polohe.
- Horáky používajte iba v prípade, keď je na nich varná nádoba. Nezahrievajte prázdne varné nádoby.
- Treba dávať pozor na moment uvedenia do varu, aby nedošlo k zaliatiu horáka.

- Ak dôjde k poškodeniu sporáka, po odstránení poruchy odborníkom ho možno opätovne používať.
- Neotvárajte kohútik na prípojke plynu ani uzatvárací ventil na bombe bez predošlého uistenia o tom, že všetky kohútiky sú zatvorené.
- **POZOR!** Nebezpečenstvo požiaru! Dbajte na to, aby priemer horáka na plynovom sporáku alebo plynovej varnej doske zodpovedal použitému varnému riadu. Pri použití nádob s menším priemerom ako sa odporúča, by mohol plameň začať horieť aj po stranách nádoby a hrozilo by nebezpečenstvo roztavenia plastových držadiel.
- Nepoužívajte varné nádoby s prehnutým dnom, alebo s menším priemerom dna než sa odporúča. Znižovala by sa tým účinnosť varenia.
- Varné nádoby musia stáť na mriežkach horákov, nesmú stáť priamo na horákoch!
- Varné nádoby stavajte nad stred horákov, inak hrozí nebezpečenstvo prevrhnutia.
- Nepokladajte na rošt nad jedným horákom riad ťažší ako 10 kg a na celý rošt riad s celkovou hmotnosťou vyššou ako 40 kg.
- Nebúchajte do gombíkov a horákov.
- Na otvorené dverka rúry nepokladajte predmety s hmotnosťou vyššou ako 15 kg.
- Nestavajte horúce varné nádoby na ovládací panel, alebo na okraj spotrebiča. Mohlo by dôjsť k jeho poškodeniu.
- Pokiaľ zložíte varnú nádobu z plynového horáka, znížte jeho plameň na minimum, alebo horák úplne vypnite!
- Neodporúčame zahrievať riad súčasne na viacerých horákoch, pretože následná akumulácia tepla pod riadom by mohla viesť k poškodeniu spotrebiča.
- Na spotrebiči nikdy nepoužívajte varné nádoby z plastu, alebo z hliníkovej fólie.
- Na spotrebič neodkladajte horľavé predmety. Hrozí nebezpečenstvo požiaru!
- Nepoužívajte spotrebič ako pracovnú plochu, alebo ako odkladací priestor!
- Udržujte spotrebič v čistote. Zvyšky jedla by sa mohli pri prevádzke vznietiť a spôsobiť požiar!
- Pri fritovaní alebo smažení pokrmov majte tieto pokrmy stále pod dohľadom. Pri prehriatí oleja hrozí nebezpečenstvo požiaru!
- Tuk, alebo olej nikdy nezahrievajte bez dozoru. Prehriaty olej, alebo tuk sa

môže rýchlo vznietiť. Hrozí nebezpečenstvo požiaru!

- Keby došlo k vznieteniu oleja, nikdy ho nehaste vodou. Nádobu ihneď prikryte pokrievkou alebo tanierom. Spotrebič vypnite a nádobu na ňom nechajte vychladnúť.
- Nepoužívajte iné príslušenstvo, než ktoré odporúča výrobca.
- Nepoužívajte príslušenstvo, ktoré má poškodenú povrchovú úpravu, je opotrebované, prípadne má iné defekty.
- Na čistenie nepoužívajte korozívny čistiaci prostriedok. Pravidelnou údržbou a čistením predlžujete životnosť spotrebiča.
- Čistenie a údržbu vykonávanú používateľom nesmú vykonávať deti, pokiaľ nie sú staršie ako 8 rokov a pod dozorom.

Prípadné poruchy

- Spotrebič môže opravovať a zásahy v ňom vykonávať iba kvalifikovaný odborník.
- Pri opravách a zásahoch musí byť spotrebič odpojený od elektrickej siete. Vypnite istič alebo vytiahnite zástrčku zo zásuvky elektrického napätia.
- Pri vypájaní spotrebiča zo zásuvky elektrického napätia nikdy neťahajte za prívodný kábel, ale uchopte zástrčku a ťahom ju vypojte.
- Pokiaľ dôjde k poškodeniu prívodného kábla, obráťte sa na autorizovaný servis.

Ak nedodržíte pokyny výrobcu, nemôže sa prípadná oprava uznať ako záručná.

POPIS VÝROBKU

- 1 Otočný gombík regulátora teploty
- 2 Otočný gombík pre voľbu funkcií rúry
- 3-6 Otočný gombík na ovládanie plynových horákov
- 7 Kontrolná lampička termostatu L
- 8 Kontrolná lampička činnosti sporáka R
- 9 Úchytka dvierok rúry
- 10 Veľký horák
- 11 Stredný horák
- 12 Mriežka
- 13 Pomocný horák
- 14 Stredný horák
- 15 Vrchný poklop
- 16 Elektronický programátor

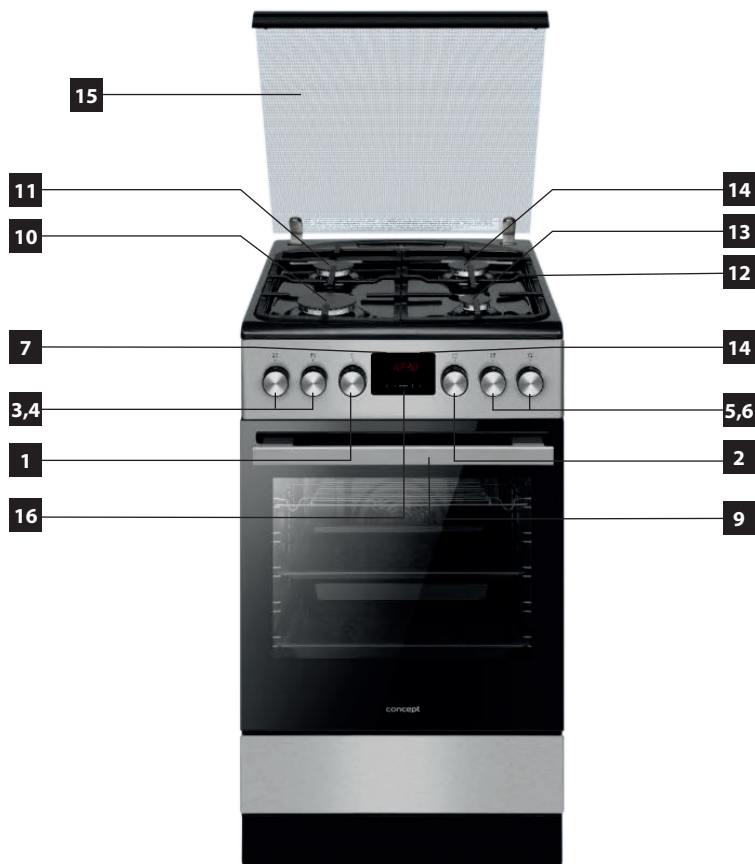

Príslušenstvo

- A Rošt
- B Hlboký plech na pečenie
- C Plytký plech na pečenie
- D Teleskopické výsuvy

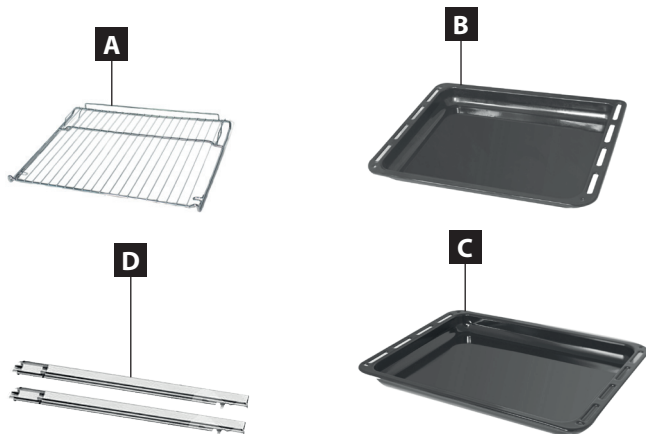

Popis ovládacieho panela

- 1 Senzor volby režimu práce
- 2 Senzor Plus
- 3 Senzor Minus
- 4 Symbol pripravenosti na prácu
- 5 Symbol časovača
- 6 Symbol trvania práce
- 7 Symbol ukončenia práce

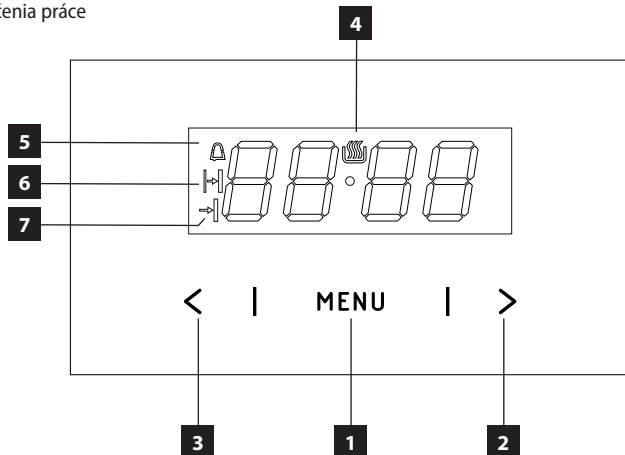





RADY A TIPY NA ÚSPORU ENERGIE

Priemer dna riadu musí zodpovedať priemeru horáka.

Typ horáka	Priemer dna riadu	
	Min.	Max.
Veľký horák	200 mm	240 mm
Stredne veľký horák	160 mm	220 mm
Malý horák	90 mm	150 mm

Poznámka:

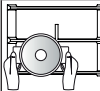
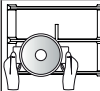
- Nepoužívajte riad presahujúci okraj horáka alebo riad, ktorý je menší ako daný horák.

	Vždy používajte riad, ktorý je pre daný horák vhodný, aby ste zabránili zbytočnej spotrebe plynu a opáleniu riadu.	Na veľkých horákoch nepoužívajte riad malého priemeru. Plamene nesmú dosahovať na boky riadu.	
	Aby bola strata energie čo najmenšia, zakryte riad pokrievkou.	Nevarte bez pokrievky alebo s podkrytou pokrievkou – vedie to k stratám energie.	
	Používajte iba riad s plochým dnom.	Nepoužívajte riad s vypuklým, alebo s prehnutým dnom.	
	Riad vždy postavte presne nad stred horáka, nie na jednu stranu.	Nestavajte riad na okraj horáka, mohlo by dôjsť k jeho prevráteniu.	
	Riad vždy postavte na mriežku horáka.	Riad nikdy nestavajte priamo na kryt horáka. Nič nekladte medzi riad a mriežku horáka (obmedzovač plameňa, azbestovú dosku atď.). Mohlo by dôjsť k závažnému poškodeniu spotrebiča.	 
	Pokiaľ je riad umiestnený na mriežke horáka, manipulujte s ním opatrne.	Spotrebič nadmerne nezaťažujte. Vyhňte sa úderom ťažkými predmetmi.	

NÁVOD NA OBSLUHU

Pred prvým použitím

Prv než nový spotrebič uvediete do činnosti, mali by ste:

- ho z hygienických dôvodov utrieť vlhkou handričkou
- vyprázdniť zasúvaciú priehradku, vyčistiť komoru rúry od továrenských prípravkov,
- vybrať príslušenstvo rúry a umyť ho v teplej vode s prídavkom prípravku na umývanie riadu,
- zapnúť ventiláciu v miestnosti alebo otvoriť okno,
- nahriať rúru (pri teplote 250 °C cca 30 min.), odstrániť nečistoty a poriadne umyť, výhrevné plochy dosky treba ohrievať cca 4 min. bez použitia riadu.

Všetky horáky starostlivo zostavte podľa Obr. 1, aby všetky diely dosadli správne a plameň bol potom rovnomerný.

1. Kryt horáka
2. Rozdeľovač plameňa
3. Telo horáka

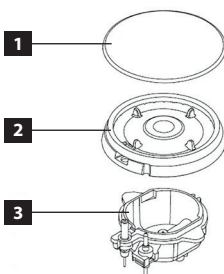

Obr. 1

1. Rozdeľovač plameňa (2) umiestnite na telo horáka (3) tak, aby zapalovacia elektróda a termoelektrický článok prechádzali príslušnými otvormi v rozdeľovači plameňa (2).
2. Kryt horáka (1), umiestnite na rozdeľovač plameňa (2).

Zapálenie horáka

Každý horák je vybavený bezpečnostným zariadením Stopgas, ktoré je určené na uzatvorenie prívodu plynu v prípade, pokiaľ dôjde ke zhasnutiu plameňa.

Symbol vedľa jednotlivých ovládačov horáka ukazuje, ktorý horák sa príslušným ovládačom ovláda.

1. Stlačte a otočte príslušný ovládač horáka proti smeru hodinových ručičiek do maximálnej polohy (MAX).
2. K automatickému zapáleniu horáka dôjde iba v prípade, pokiaľ pridržíte ovládač horáka v maximálnej polohe.
3. Po zapálení horáka podržte stlačený ovládač horáka približne 15 sekúnd. Následne stlačenie uvoľnite.
4. Po uvoľnení stlačeného ovládača horáka upravte plameň otáčaním ovládača na požadovanú úroveň. Prevádzková poloha musí byť v rozmedzí medzi maximálnou (MAX) a minimálnou polohou (MIN).
5. Pre vypnutie horáka otočte ovládačom v smere hodinových ručičiek do polohy OFF (vypnuté).

Poznámka:

1. Nikdy nedržte stlačený ovládač horáka dlhšie ako 15 sekúnd. Pokiaľ nedôjde k zapáleniu horáka do 15 sekúnd, uvoľnite stlačenie ovládača horáka a otočte ovládač do polohy OFF (vypnuté), vyčkajte a potom pokus o zapálenie horáka zopakujte.
2. V prípade výpadku elektriny je možné opatrne zapáliť horák zápalkou.

Bezpečnostná poistka proti úniku plynu pri zhasnutí plameňa

Ide o termoelektrický článok umiestnený v blízkosti horáka, ktorý na základe vyžarovania tepla sleduje plameň a v prípade náhodného zhasnutia uzavrie prívod plynu ku konkrétnemu horáku.

Pokiaľ dôjde k náhodnému zhasnutiu plameňa, otočte príslušným ovládačom v smere hodinových ručičiek do polohy OFF (vypnuté). Vyčkajte jednu minútu a znovu zapáľte horák.i.

Obsluha

Displej bude po zapojení do siete ukazovať „0:00“. Treba nastaviť aktuálny čas programátora.

Nenastavenie aktuálneho času znemožňuje činnosť rúry.

Displej je vybavený senzormi ovládanými dotykom prsta na označených miestach. Každú zmenu nastavenia senzora potvrdí akustický signál. Povrch senzorov treba udržiavať v čistote.

Zapaľovanie horákov zapaľovačom spojeným s otočným gombíkom:

- stlačiť otočný gombík zvoleného horáka až po citeľný odpor a pretočiť doľava do polohy „veľký plameň“
- pridržať až do momentu zapálenia plynu
- po zapálení plameňa uvoľniť tlak na gombík a nastaviť

Nastavenie aktuálneho času

Po zapnutí alebo reštartovaní po výpadku napájania na displeji bliká 0.00:

- stlačte a pridržte senzor MENU (alebo súčasne senzory < / >), dokým sa na displeji neobjaví symbol bodka pod symbolom bude blikáť,
- do 7 sekúnd nastavte aktuálny čas pomocou senzorov < / >.

Po cca 7 sekundách od ukončenia nastavenia času budú nové údaje uložené a bodka pod symbolom (4) prestane blikáť.

Zmenu času možno urobiť neskôr súčasným stlačením senzorov < / >, keď bodka pod symbolom (4) začne blikáť, môžete zmeniť aktuálny čas.

Pozor!

Rúry je možné zapnúť, keď sa na displeji zobrazí symbol (4).

Časovač

Časovač možno kedykoľvek aktivovať, bez ohľadu na stav aktivity ďalších funkcií programátora. Rozsah meraného času je od 1 minúty do 23 hodín a 59 minút.

Ak chcete nastaviť časovač, treba:

- stlačiť senzor MENU, na displeji začne blikať symbol:
- nastaviť čas na časovači pomocou senzorov < / >, na displeji sa zobrazí nastavený čas časovača a aktívne funkcie. Po uplynutí nastaveného času zaznie zvukový signál a začne blikať,
- stlačiť a pridržať < / > alebo menu za účelom vypnutia zvukového signálu, symbol zhasne a na displeji sa po cca 7 sekundách objaví aktuálny čas.

Pozor!

Ak zvukový signál nebude vypnutý ručne, vypne sa automaticky po cca 7 minútach.

Poloautomatický režim

Ak sa má rúra vypnúť v určitom čase, treba:

- ovládací gombík rúry a ovládací gombík teploty nastaviť do polohy, v akej má rúra pracovať,
- stlačiť a pridržať senzor MENU, až dokým sa na displeji na chvíľu nezobrazí DUR a symbol (6) bude blikať,
- nastaviť požadovaný čas práce pomocou senzorov < / > v rozsahu od 1 minúty do 10 hodín.

Nastavený čas sa po cca 7 sekundách uloží do pamäte a displej znova zobrazí aktuálny čas počas zapnutého symbolu (6).

Po uplynutí nastaveného času sa rúra automaticky vypne, zapne sa zvukový signál a budú blikať symboly a (6) a (7).

- ovládacie gombíky rúry a ovládanie teploty nastavte do polohy vypnuté,
- stlačte a pridržite senzor < / > alebo MENU za účelom vypnutia zvukového signálu, symbol (6) a (7) a zhasne a na displeji sa po cca 7 sekundách objaví aktuálny čas.

Automatický režim

Ak sa má rúra zapnúť a vypnúť v určenom čase, treba nastaviť čas priebehu práce a čas ukončenia práce.

- stlačte a pridržite senzor MENU, až dokým sa na displeji na chvíľu nezobrazí DUR a symbol (6) bude blikať,
- nastavte požadovanú dobu od 1 minúty po 10 hodín pomocou tlačidiel < / >, rovnako ako pri poloautomatickej práci,
- stlačte a pridržite senzor MENU, až dokým sa na displeji na chvíľu nezobrazí END a symbol (7) bude blikať,
- nastavte čas vypnutia (ukončenia práce) pomocou senzorov < / >, ktorý je obmedzený 23 hodinami a 59 minútami,
- ovládací gombík rúry a ovládací gombík teploty nastavte do polohy, v akej má rúra pracovať. Symboly (6) a (7) sú aktívne, činnosť rúry sa spustí v okamihu, ktorý je rozdielom medzi nastavenou dobou ukončenia a nastavenou pracovnou dobou (napríklad nastavená pracovná doba je 1 hodina, nastavená doba ukončenia je 14:00, rúra sa automaticky zapne o 13:00).

Po dosiahnutí konečného času sa rúra automaticky vypne, zvuková signalizácia sa aktivuje a zároveň začnú pulzovať symboly (6) a (7),

- ovládacie gombíky rúry a ovládanie teploty nastavte do polohy vypnuté,
- stlačte a pridržite senzor < / > alebo MENU za účelom vypnutia zvukového signálu, symbol a zhasne a na displeji sa po cca 7 sekundách objaví aktuálny čas.

Vymazanie nastavenia

- Kedykoľvek je možné vymazať nastavenie časovača alebo funkcie automatickej práce.
- Vymazanie nastavenia automatickej práce:
- stlačte zároveň senzory < / > ,

Vymazanie nastavenia časovača:

- pomocou senzora MENU zvolte funkciu časovača,
- znova stlačte senzory < / > ,

Zmena tónu zvukového signálu

Tón zvukového signálu môžete zmeniť takto:

- stlačte zároveň senzory < / > ,
- senzorom MENU zvolte funkciu TON, zobrazenia na displeji začnú blikať:
- pomocou senzorov < / > zvolte príslušný tón v rozsahu od 1 do 3 pomocou senzora > v rozsahu od 3 do 1 pomocou senzora <

Zmena jasú displeja

Môžete zmeniť jas displeja v rozsahu od 1 do 9, kde 1 znamená najtmavšie nastavenie a 9 najsvetlejšie. Zadaná hodnota platí, ak sú hodiny neaktívne (t. j. používateľ sa aspoň 7 sekúnd nedotkol žiadneho senzora).

Jas displeja môžete zmeniť takto:

- stlačte zároveň senzory < / > ,

Aj pomocou senzora MENU zvolte funkciu BRI (prvé stlačenie spôsobí prechod do funkcie TON, druhé do BRI).

Aj pomocou senzorov < / > zvolte príslušný jas:

v rozsahu od 1 do 9 pomocou senzora >

v rozsahu od 9 do 1 pomocou senzora <.

Pozor!

Ak sú hodiny aktívne (t. j. používateľ v posledných 7 sekundách stlačil senzor), jas displeja je maximálny.

Nočný režim

Od 22:00 do 6:00 hodiny sa automaticky zníži jas displeja.

Funkcia rúry a jej obsluha

Rúra môže byť nahrievaná pomocou dolného a horného výhrevného telesa, grilu a výhrevného telesa horúceho vzduchu. Činnosť tejto rúry sa ovláda pomocou otočného gombíka pre voľbu činnosti rúry – nastavenie sa robí otočením gombíka do polohy so zvolenou funkciou a pomocou otočného gombíka regulácie teploty – nastavenie sa robí otočením gombíka do polohy so zvolenou teplotou.

K vypnutiu dôjde po nastavení oboch otočných gombíkov do polohy „/“ / „0“.

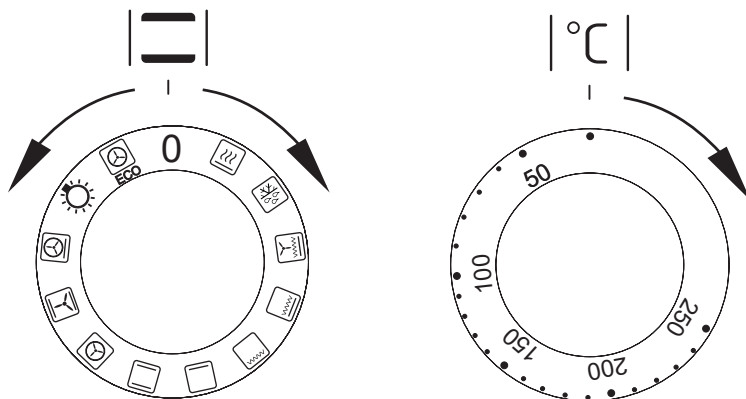











Obr. 2

Pozor!

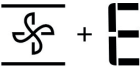
K zapnutiu ohrevu (výhrevného telesa a pod.) pri zapnutí ktorejkoľvek funkcie rúry dôjde až po nastavení teploty.

Jednotlivé funkce pečení

Symbol	Popis funkce
	Světlo: Nastavením ovládacího kolieska do tejto polohy získame osvetlenie rúry na pečenie
	Rozmrazování: Je zapnutý iba ventilátor, bez použitia akýchkoľvek ohrievačov.
	Spodní ohřev: V tejto polohe ovládacího kolieska rúra ohrieva výlučne pri použití dolného ohrevu. Dopekanie pečiva zospodu (napr. vlhké pečivo alebo plnené ovocím).
	Spodní a horní ohřev: Nastavenie ovládacího kolieska do tejto polohy umožňuje rúru ohrievať konvekčným spôsobom. Výborne sa hodí na pečenie buchiet, mäsa, rýb, chleba, pizzy.
	Horní a spodní ohřev s ventilátorem: Konvekční pečicí trouba s ventilátorem.

	<p>ECO funkce: Pomocí této funkce lze aktivovat optimalizovaný způsob ohřevu, jehož účelem je úspora energie při přípravě pokrmů. Při této poloze otočného knoflíku je osvětlení trouby vypnuto.</p>
	<p>Grill ohřev: Povrchové „grilování“, se používá do opékání malých porcí masa: steky, řízky, ryby, tousty, klobásky, zapékaná jídla (tloušťka opékaných pokrmů by neměla být větší než 2-3 cm, v průběhu pečení je potřebné obrátit je na druhou stranu).</p>
	<p>Grill ohřev a horní ohřev: Zapnutí funkce „zesíleného grilu“ umožňuje provádět opékání při současně zapnutém horním ohřevu. Tato funkce umožňuje vyvinutí zvýšené teploty v horním pracovním prostoru pečicí trouby, což způsobuje silnější připečení pokrmů, umožňuje také opékání jejich větších porcí.</p>
	<p>Grill ohřev s ventilátorem: V této poloze ovládacího kolečka, pečicí trouba realizuje funkci grilu s ventilátorem. Využití této funkce v praxi umožňuje urychlení procesu opékání a zlepšení chuťových vlastností pokrmů.</p>
	<p>Termoobeh: Nastavení ovládacího kolečka v poloze „zapnutý horkovzduch“ umožňuje realizaci ohřívání pečicí trouby vynuceným způsobem pomocí termoventilátoru, umístěného v centrálním místě zadní stěny komory pečicí trouby. V porovnání s konvekčními pečicími troubami jsou používány nižší teploty pečení. Používání tohoto způsobu ohřevu umožňuje rovnoměrný oběh tepla kolem pokrmu umístěného v pečicí troubě.</p>
	<p>Zapnutý horkovzduch a dolní ohřev: V této poloze ovládacího kolečka pečicí trouba realizuje funkci termooběhu a zapnutého dolního ohřevu což způsobuje zvýšení teploty zespodu pečení. Velká část tepla dodávaná zespodu pečení je vhodná pro mokré pečivo nebo pizzu.</p>
	<p>Rychlý ohřev Zapnutý termoobeh a opekač. Používá se pro počátečný ohřev rúry</p>

Kontrolné osvetlenie rúry

Zapnutie rúry signalizuje rozsvietenie dvoch kontrolných lampičiek, R a L. Svetlo kontrolnej lampičky R signalizuje činnosť rúry. Zhasnutie L lampičky je signálom, že rúra dosiahla nastavenú teplotu. Ak kuchárske recepty odporúčajú vkladať pokrm do rozohriatej rúry, tak pokrm do rúry vložte až po prvom zhasnutí L kontrolnej lampičky. Počas pečenia sa bude L lampička periodicky zapínať a vypínať (udržiavanie teploty v komore rúry). R kontrolná lampička môže svietiť aj pri polohe otočného gombíka „osvetlenie komory rúry“.

ČISTENIE A ÚDRŽBA

- Pred údržbou a čistením vypojte prírodný kábel zo zásuvky elektrického napätia alebo vypnite istič elektrickej zásuvky spotrebiča.
- Čistenie spotrebiča vykonávajte až po úplnom vychladnutí.
- Povrch spotrebiča čistite vlhkou handričkou, mäkkou kefkou alebo mäkkou hubkou, následne vytrite do sucha.
- Na čistenie nepoužívajte hrubé abrazívne čistiace prostriedky alebo ostré kovové škrabky, môže dôjsť k poškrabaniu povrchu spotrebiča.
- Na čistenie spotrebiča nepoužívajte parný čistič ani iné vysokotlakové čistiace zariadenia!
- Čistenie spotrebiča vykonávajte pravidelne, najlepšie po každom použití.

Čistenie roštov horákov

- Vyberte rošty horákov.
- Rošty očistite mäkkou kefkou alebo mäkkou hubkou v teplej vode s prostriedkom na umývanie riadu. V prípade usadených nečistôt nechajte odmočiť.
- Rošty osušte čistou utierkou.
- Rošty nie je možné umývať v umývačke riadu.

Čistenie horákov

- Vyberte kryty horákov a rozdeľovače plameňa.
- Namočte do horúcej vody s malým množstvom prostriedku na umývanie riadu.
- Po očistení a umytí dôkladne utrite do sucha, alebo nechajte uschnúť. Uistite sa, že otvory rozdeľovačov plameňa sú čisté a suché.
- Telá horákov očistite navlhčenou hubkou a osušte. Vyžmýkanou hubkou utrite zapalovaciu elektródu a termoelektrický článok, následne čistou utierkou vytrite do sucha.
- Pred nasadením dielov horákov späť na sklenenú dosku sa uistite, že nie sú upchaté dýzy.

Čištění pečící trouby

- Troubu je třeba čistiť po každém použití. Během čištění trouby je třeba zapnout osvětlení umožňující dosažení lepší viditelnosti v pracovním prostoru.
- Komoru pečící trouby umývejte pouze za použití teplé vody s přídavkem nevelkého množství tekutých prostředků na mytí nádobí.

Čištění párou- Steam Clean

- do misky vložené do pečící trouby na první úroveň odspodu nalijte 0,25 l vody (1 sklenice),
- uzavřete dvířka pečící trouby
- ovládací kolečko regulátoru teploty nastavte na pozici 50°C, a ovládací kolečko funkce na pozici dolní ohřev
- nahřívajte komoru pečící trouby cca 30 minut
- po zakončení procesu čištění otevřete dvířka pečící trouby, vnitřek komory vytřete houbičkou anebo utěrkou a poté umyjte teplou vodou s dodatkem přípravku na mytí nádobí

Pozor! K čištění a údržbě skleněných čelních stran nepoužívejte čisticí prostředky obsahující brusné látky.

Demontáž dvířek

Na dosiahnutie lepšieho prístupu ku komore rúry a jednoduchšieho čistenia je možné vy-tiahnutie dvierok. Na vytiahnutie je potrebné otvoriť dvierka, odkloniť zaisťujúci prvok umiestnený v pánte smerom nahor (obr. 3). Dvierka zľahka privrite, naddvihnite a vy-tiahnite smerom dopredu. Pri namontovaní dvierok postupujte opačným spôsobom. Pri nasadzovaní treba dať pozor, aby bol výrez na pánte správne osadený na výstupku dr-žiaka pánta. Po nasadení dvierok na sporák je potrebné na doraz sklopiť zaisťujúci prvok a pozorne ho pritlačiť.

Nesprávne nastavení zaisťujúceho prvku môže spôsobiť poškodenie pánta pri pokuse o zatvorenie dvierok

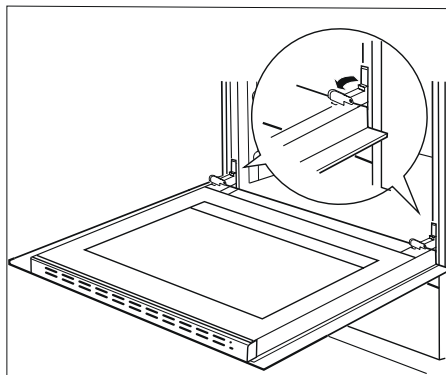

Obr. 3

Vyberanie vnútorného skla

1. Pomocou krížového skrutkovača od-skrutkujte skrutky nachádzajúce sa v bočných zámkoch (obr. 4).
2. Zámky ohnite pomocou plochého skrut-kovača a vyberte hornú lištu dvierok (obr. 5)

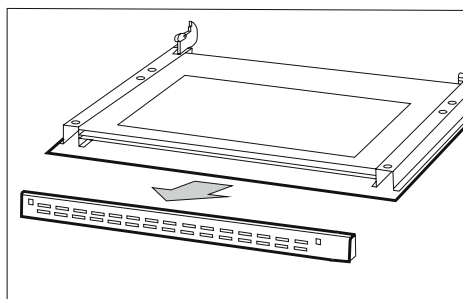

Obr. 5

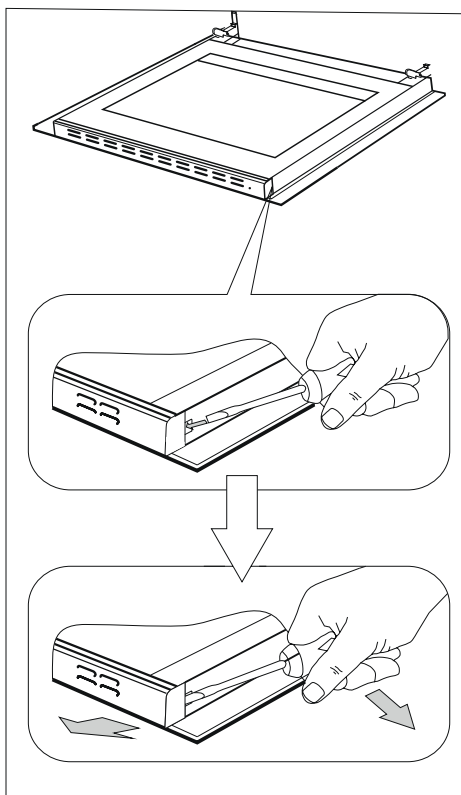

Obr. 4

3. Vnútročné sklo vyťahnite z úchytiak (v dolnej časti dvierok), obr. 6 a 7.
4. Umyte sklo teplou vodou s malým množstvom čistiaceho prostriedku.

Pozor!

Nevtlačujte hornú lištu súčasne do oboch strán dvírek. Pro správne osadenie hornej lišty dvírek, najdříve přiložte levý konec lišty do dvírek, a pravý konec vtláčte do slyšitelného „kliknutí“. Poté přitlačte lištu z levé strany do slyšitelného „kliknutí“.

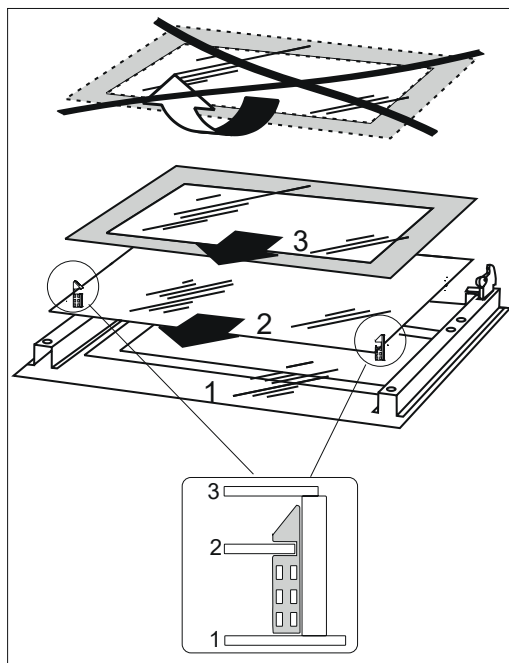

Obr. 6

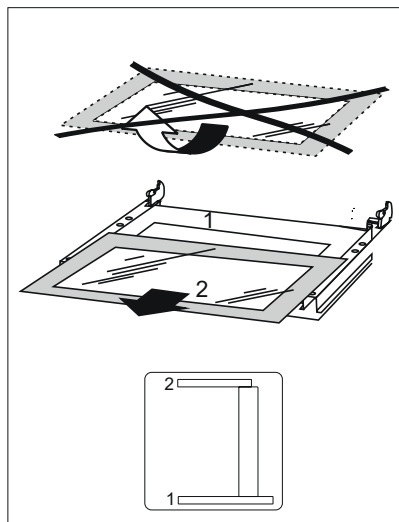

Obr. 7

INŠTALÁCIA SPOTREBIČA

Nižšie uvedený návod je určený pre kvalifikovaného odborníka, ktorý bude zariadenie inštalovať. Tento návod má za účel čo najodbornejšie vykonať činnosti spojené s inštaláciou a údržbou zariadenia.

- Ak sa zariadenie využíva intenzívne a dlhodobo, môže nastať situácia, že pre lepšie vetranie bude treba otvoriť okno.
- Kvapalný plyn je ťažší ako vzduch, preto má tendenciu hromadiť sa v dolných polohách. Miestnosti, v ktorých boli inštalované fľaše /bomby/ s kvapalným plynom, by mali byť vybavené ventilačnými kanálmi vyvedenými z miestnosti von a umožňujúcimi, aby sa plyn v prípade netesnosti dostal von. Z tohto dôvodu by fľaše s plynom, prázdne aj čiastočne naplnené, nemali byť inštalované ani uskladňované v miestnostiach situovaných pod povrchom zeme (napr. v pivniciach). Fľaše sa nesmú nachádzať blízko zdrojov tepla (kachiel, kozuba, rúry a pod.), ktoré by mohli zvýšiť teplotu vo fľaši až nad 50 °C.
- Plynový sporák sa vzhľadom na ochranu pred prehriatím okolitých povrchov považuje za zariadenie triedy X, preto môže byť zabudovaný do nábytku iba do výšky pracovnej dosky, teda cca 850 mm od podlahy. Zabudovanie nad túto úroveň je nežiaduce.

Montáž sporáka

- Kuchynská miestnosť musí byť suchá, vzdušná a musí mať účinnú ventiláciu v súlade s platnými technickými predpismi.
- Miestnosť by mala byť vybavená ventilačným systémom odvádzajúcim splodiny vzniknuté počas horenia. Tento systém by mal obsahovať ventilačnú mriežku alebo digestor. Digestor treba inštalovať v súlade s pokynmi uvedenými v návode na obsluhu priloženému k digestoru. Sporák by mal zaručovať voľný prístup k všetkým ovládacím prvkom.
- Miestnosť by mala mať zaistený aj prísun vzduchu, ktorý je nevyhnutný pre správne horenie (spaľovanie) plynu. Prísun vzduchu by nemal byť menší ako 2 m³/h na 1 kW výkon horákov. Vzduch možno privádzať priamym prúdením zvonka rúrkou s prierezom min. 100 cm² alebo priamo zo susedných miestností, ktoré sú vybavené ventilačnými rúrami ústiacimi von.
- Nábytok na zástavbu musí mať obloženie a použité lepidlo musí byť odolné teplote 100 °C. Nevyhovenie tejto podmienke môže spôsobiť deformáciu povrchu alebo odlepenie obloženia. Ak nemáte istotu ohľadom tepelnej odolnosti nábytku, možno sporák zabudovať nábytkom pri dodržaní odstupu cca 2 cm. Stena, ktorá sa nachádza za sporákom, musí byť prispôbená tak, aby bola odolná voči vysokým teplotám. Pri používaní sporáka sa jeho zadná časť môže zahriať na teplotu asi o 50 °C vyššiu, ako je teplota okolia.
- Sporák treba postaviť na rovnú tvrdú podlahu (nie na podstavec).
- Pred používaním sporáka ho treba nastaviť do vodorovnej polohy, čo je veľmi dôležité napr. pre rovnomerné roztekanie tuku na panvici. Na tento účel slúžia polohovacie nožičky dostupné po vytiahnutí šuplíka. Rozsah regulácie + / - 5 mm.

Montovanie istiacej blokády pred prevrátením sporáka

Blokáda je montovaná takým spôsobom, aby predchádzala prevráteniu sporáka. Vďaka blokáde chrániacej pred prevrátením sporáka dieťa nebude napr. môcť stúpať na dvere rúry a tak spôsobiť prevrátenie sporáka.

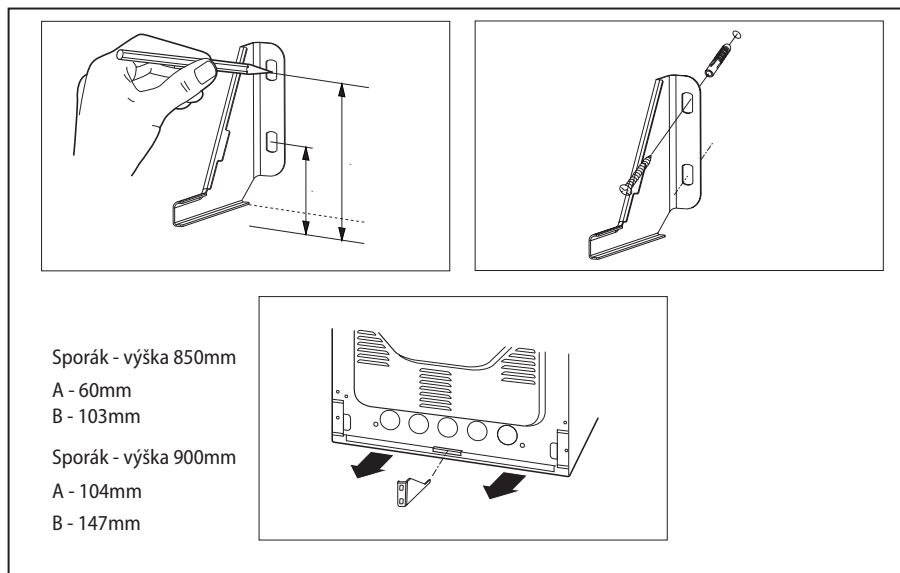

Obr. 8

Prípojenie sporáka k rozvodu plynu

Pozor!

Prípojiť sporák k fľaši s plynom alebo k pôvodnej inštalácii môže len oprávnený inštalatér pri dodržaní všetkých bezpečnostných predpisov.

Pozor!

Sporák by mal byť pripojený k plynovej inštalácii takého plynu, na aký bol v továrni prispôbený. Informácie o druhu plynu, akému je sporák výrobné prispôbený, sa nachádzajú na továrenskom štítku. Sporák môže pripojiť iba inštalatér vlastiaci príslušné oprávnenia a len on má výlučné právo prispôsobiť sporák inému druhu plynu.

Prípojenie k pružnému ocelovému vedeniu

Pri inštalácii sporáka v súlade s požiadavkami pre triedu 2, podtriedu I. sa na pripojenie sporáka k plynovým rozvodom odporúča výhradne použitie kovového pružného vedenia zodpovedajúce miestnym predpisom. Prípojka privádzajúca plyn ku sporáku má spoj so závitom G1/2".

Na pripojenie používajte výhradne potrubie a tesnenie zodpovedajúce aktuálne platným normám. Maximálna dĺžka pružného vedenia nesmie prekročiť 2000 mm.

Ubezpečte sa, že prípojka nebude v kontakte so žiadnymi pohyblivými dielmi, ktoré by ju mohli poškodiť.

Pripojenie k pevnému potrubiu

Sporák je vybavený pripojovacím hrdlom so závitom G1/2".

Pripojenie k plynovým rozvodom musí byť urobené tak, aby nedošlo k nežiaducim javom v žiadnom miestnom rozvode ani v žiadnej časti zariadenia.

Použitie nadmerného momentu pri utahovaní (väčšieho ako 18 Nm) môže poškodiť spoje alebo spôsobiť jeho netesnosť.

Potrubie (hadica) privádzajúce plyn by sa nemalo dotýkať kovových častí zadného krytu sporáka.

Pokyny pre inštalatéra

Inštalatér je povinný:

- vlastniť plynárske oprávnenia,
- oboznámiť sa s informáciami na továrenskom štítku sporáka o druhu plynu, akému je sporák prispôsobený, a informácie porovnať s podmienkami dodávky plynu na mieste inštalácie,
- skontrolovať:
 - účinnosť vetrania, tzn. výmenu vzduchu v miestnostiach
 - tesnosť spojov plynového vedenia,
 - účinnosť práce všetkých funkčných súčastí sporáka,
 - či je elektrická inštalácia vhodná pre ochranný (nulový) vodič.
- dať používateľovi doklad o zapojení plynového sporáka a oboznámiť ho s obsluhou

Pripojenie sporáka k elektrickému rozvodu

Pozor!

Po ukončení inštalovania sporáka je potrebné skontrolovať tesnosť všetkých spojov.

Ku kontrole tesnosti nesmie byť použitý oheň.

- Pripojovacie zásuvka elektrického rozvodu musí byť vybavená ochranným kolíkom a nesmie sa nachádzať nad sporákom. Je potrebná, aby po ustanovení sporáka bola pripojovacia zásuvka elektrického rozvodu užívateľovi dostupná.
- Pred zapojením sporáka do zásuvky je potrebné skontrolovať, či:
 - poistka a elektrický rozvod vydržia záťaž sporáka,
 - je elektrický rozvod vybavený účinným uzemňovacím systémom spĺňajúcim požiadavky platných noriem a predpisov,
 - je zásuvka ľahko dostupná

Pozor!

Ak sa pokazi stály napájací vodič, mal by byť kvôli predídaniu ohrozeniu vymenený u výrobcu, v špecializovanom opravárskom podniku alebo kvalifikovaným odborníkom

Pripojenie do elektrickej siete

- Overte, či pripájané napätie a prúdové istenie zodpovedá hodnotám na typovom štítku spotrebiča.
- Používajte iba zásuvky elektrického napätia s uzemnením.
- Nepoužívajte rozbočovacie zásuvky, konektory ani predlžovacie káble.
- Zástrčka prívodného kábla spotrebiča musí byť voľne prístupná aj po jej inštalácii.
- Zmeny pripojenia môže vykonávať len kvalifikovaný odborník.
- Elektrická bezpečnosť spotrebiča môže byť garantovaná iba vtedy, pokiaľ je ochranná svorka spotrebiča spojená s ochranným vodičom elektrickej rozvodovej siete.
- Výrobca nenesie zodpovednosť za poškodenie osôb alebo vecí v dôsledku chýbajúceho alebo zlého ochranného spojenia.
- Prívodný kábel musí byť umiestnený tak, aby sa nedostal do kontaktu s horúcimi časťami spotrebiča a aby nebol deformovaný alebo nadmerne ohýbaný.
- Pokiaľ sa spotrebič pripája do svorkovnice alebo do rozvodnej škatule elektrickej inštalácie, dodržujte farebné označenie, príp. popis jednotlivých vodičov.

VÝMENA DÝZ A NASTAVENIE MINIMÁLNEJ VÝŠKY PLAMEŇA

Výmenu dýz horákov a nastavenie minimálnej výšky plameňa môže vykonávať iba kvalifikovaný odborník alebo autorizovaný servis!

Výmena dýz horákov

1. Uzavríte prívod plynu a vytiahnete zástrčku zo zásuvky elektrického napätia.
2. Vyberte rošt horáka, kryt horáka a rozdeľovač plameňa.
3. Dýzu vyskrutkujte pomocou 7 mm nástrčného kľúča a vymeňte za dýzu pre iný typ plynu. Dýzu pevne dotiahnite.
4. Vykonaajte spätnú montáž všetkých častí horáka (rozdeľovač plameňa, kryt a rošt).

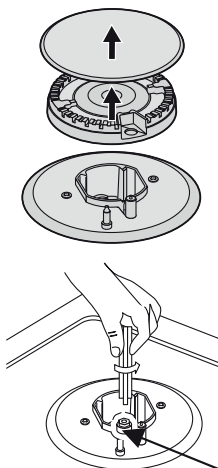

Obr. 9

Nastavenie minimálnej výšky plameňa

Prívod plynu do povrchových horákov sa otvára a nastavuje kohútikmi s protiúnikovou poistkou.

Nastavenie kohútikov treba robiť pri zapálenom horáku v polohe „úsporný plameň“ pri použití regulačného skrutkovača veľkosti 2,5 mm.

1. Zapáľte príslušný horák a otočte ovládač horáka do minimálnej polohy (MIN).
2. Ťahom snímte ovládač horáka.
3. Ideálna minimálna výška plameňa by mala byť 3 – 4 mm. Pri použití propán-butánu nastavovaciu skrutku takmer celkom zaskrutkujte.
4. Nasadte ovládač horáka.
5. Skontrolujte, či sa pri prepínaní z maximálneho na minimálny plameň, nezmenšuje plameň príliš rýchlo. Ak áno, ťahom hore snímte ovládač horáka, znovu upravte minimálnu výšku plameňa a vykonajte ďalšiu kontrolu.
6. Nastavenie minimálnej výšky plameňa vykonajte pri všetkých horákoch.

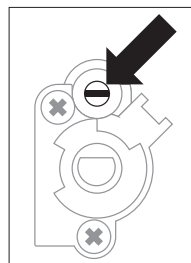

Seřizovací šroub

Obr. 10

Poznámka:

1. Nerozoberajte hriadeľ ventilu. V prípade poruchy vymeňte celý ventil.
2. Pred nasadením všetkých častí horáka sa uistite, že nie sú upchaté dýzy.
3. Po výmene dýz horákov na iný druh plynu, je nutné vykonať úplnú prevádzkovú skúšku a skúšku tesnosti

SERVIS

Výmena žiarovky

Na osvetlenie vnútorného priestoru spotrebiča je použitá halogénová žiarovka s vysokou tepelnou odolnosťou (25–40 W/220–240 V, T300 °C).

Pri výmene žiarovky postupujte takto:

1. Odpojte spotrebič od napájacej siete alebo vypnite príslušný istič.
2. Odskrutkujte sklenený kryt proti smeru hodinových ručičiek podľa Obr.11 a nahradte žiarovku za žiarovku rovnakého typu a parametrov.
3. Pri montovaní novej žiarovky držte žiarovku v handričke alebo papierovej utierke.
4. Naskrutkujte späť sklenený kryt.

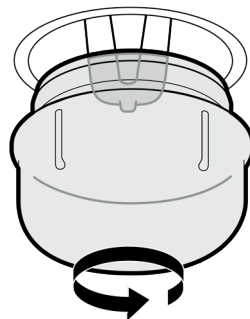

Obr. 11

RIEŠENIE ŤAŽKOSTÍ

Spotrebič môže opravovať a zásahy v ňom vykonávať iba kvalifikovaný odborník, alebo autorizovaný servis. Neodborné opravy a zásahy do spotrebiča môžu predstavovať vážne riziko pre vás i pre vaše okolie.

Niektoré drobné poruchy, ktoré sa pri používaní plynovej dosky objavia, ste schopní odstrániť sami pomocou nasledujúceho prehľadu.

Popis poruchy	Možná príčina	Riešenie
Horák nehorí	Zapaľovacia elektróda nedáva iskru	Skontrolujte, či je prírodný kábel správne zapojený.
	Nesprávne nasadený kryt horáka	Prekontrolujte správne nasadenie krytu horáka na rozdeľovači plameňa.
	Uzatvorený prívod plynu	Otvorte prívod plynu, alebo prekontrolujte plynovú rúrku (hadicu), či nie je zdeformovaná.
Horák zle horí	Prívod plynu nie je celkom otvorený	Úplne otvorte prívod plynu.
	Nesprávne nasadený kryt horáka	Prekontrolujte správne nasadenie krytu horáka na rozdeľovači plameňa.
	Znečistená zapaľovacia elektróda	Zapaľovacie elektródy očistite mäkkou hubkou.
	Kryty horákov sú mokré	Osušte kryty horákov.
	Zanesené otvory v rozdeľovači plameňa	Vyčistite rozdeľovač plameňa.
Horák sa dá zapáliť, ale hneď zhasne	Nedržali ste dostatočne dlho stlačený ovládač príslušného horáka	K zapáleniu horáka dôjde iba v prípade, pokiaľ pridržíte ovládač horáka v maximálnej polohe. Po zapálení horáka podržte stlačený ovládač horáka približne 15 sekúnd. Následne stlačenie uvoľnite.
Hluk pri zapálení a horení horáka	Nesprávne nasadený kryt horáka	Prekontrolujte správne nasadenie krytu horáka na rozdeľovači plameňa.
Pri používaní horák zhasína	Znečistený termoelektrický článok	Termoelektrický článok očistite mäkkou hubkou.
	Varený pokrm pretiekol a uhasil plameň	Otočte ovládačom horáka do polohy OFF. Vyčkajte jednu minútu a horák znovu zapáľte.
	V miestnosti je príliš veľký prievan	Otočte ovládačom horáka do polohy OFF. Skontrolujte, či v miestnosti nie je príliš veľký prievan. Vyčkajte jednu minútu a horák znovu zapáľte.
Žltý plameň pri horení	Zanesené otvory v rozdeľovači plameňa	Vyčistite rozdeľovač plameňa.
	Použitý iný typ plynu	Skontrolujte, či pripojený typ plynu zodpovedá hodnotám na typovom štítku.
Nerovnomerný plameň	Zanesené otvory v rozdeľovači plameňa	Vyčistite rozdeľovač plameňa.
	Nesprávne nasadený kryt horáka	Prekontrolujte správne nasadenie krytu horáka na rozdeľovači plameňa.
V miestnosti je cítiť plyn	Únik plynu – zlyhanie funkcie niektorého termoelektrického článku	Prestaňte spotrebič používať. Uzavrite prívod plynu, vyvetrajte miestnosť a nechajte prekontrolovať tesnosť pripojenia spotrebiča, príp. nechajte opraviť spotrebič kvalifikovaným odborníkom alebo autorizovaným servisom.

Elektrická výbava nefunguje	Prerušenie dodávky prúdu	Skontrolovať poistku domácej inštalácie, spálenú vymeniť
Nefunguje osvetlenie rúry	Povolená alebo poškodená žiarovka	Dotiahnuť žiarovku alebo poškodenú vymeniť (Vid. Kapitolu Čistenie a údržba)

OCHRANA ŽIVOTNÉHO PROSTREDIA

- Preferujte recykláciu obalových materiálov a starých spotrebičov.
- Škatuľa od spotrebiča sa môže dať do zberu triedeného odpadu.
- Plastové vrecúška z polyetylénu (PE) odovzdajte do zberného materiálu na recykláciu.

Recyklácia spotrebiča na konci jeho životnosti:



Tento spotrebič je označený v súlade s Európskou smernicou 2012/19/EU o elektrickom odpade a elektrických zariadeniach (WEEE). Symbol na výrobku alebo jeho balení udáva, že tento výrobok nepatrí do domáceho odpadu. Je nutné odvieť ho na zberné miesto na recykláciu elektrického a elektronického zariadenia. Zaistením správnej likvidácie tohto výrobku pomôžete zabrániť negatívnym dôsledkom pre životné prostredie a ľudské zdravie, ktoré by inak boli spôsobené nevhodnou likvidáciou tohto výrobku. Likvidácia sa musí vykonať v súlade s predpismi na nakladanie s odpadmi. Podrobnejšie informácie o recyklácii tohto výrobku zistíte na príslušnom miestnom úrade, služby na likvidáciu domového odpadu alebo v obchode, kde ste výrobok zakúpili.

CZ

Seznam servisních míst

SK

Zoznam servisných stredisiek

Česká republika

Název	Ulice	PSČ	Město	Telefon	E-mail
Jindřich Valenta CONCEPT	Vysokomytská 1800	565 01	Choceň	+420 465 471 400	servis@my-concept.cz

Slovenská republika

Názov	Ulica	PSČ	Mesto	Telefón	E-mail
CONCEPT Slovensko s.r.o.	Hurbanova 1563/23	911 01	Trenčín	+421 326 583 465	info@my-concept.sk

concept

CZ

Jindřich Valenta – Concept

Vysokomýtská 1800, 565 01 Choceň

Tel. +420 465 471 400

www.my-concept.cz

SK

CONCEPT Slovensko s.r.o.

Hurbanova 1563/23, 911 01 Trenčín

Tel.: +421 326 583 465

www.my-concept.sk